



FRONTPAKKER



DK - 135/150/250/300/400 CM

(

(

(

(

DAL-BO FRONTPAKKER

150 - 250 - 300 - 400 cm



Tillykke med Deres nye FRONTPAKKER. Af **sikkerhedshensyn** og for at opnå optimal udnyttelse af maskinen bør De **før ibrugtagningen** gennemlæse følgende brugsanvisning.

© Copyright 1995, DAL-BO. Alle rettigheder forbeholdes.

Punkter, der er væsentlige af hensyn til sikkerheden, er mærket med ▽ .

- ▽ Efterspænd alle skrueforbindelser efter få timers brug.
- ▽ Må ikke betjenes af børn.
- ▽ Under transport skal de to bæretappe på hoveddrammen hvile i udskæringerne i ophænget.
- ▽ Vær opmærksom på, at traktoren har fornøden vægt på baghjulene, når pakkeren løftes i traktorens forende.
- ▽ Det er førerens ansvar, at maskinen er korrekt afmærket i henhold til gældende færdselslov.
- ▽ En **4 m frontpakker skal** på offentlig vej transporteres på langs på en vogn.

Deres Frontpakker har:

Fabrikationsnummer: _____ Typebetegnelse: _____
Fabrikationsmåned: _____ Egenvægt: _____ kg.

Ved eventuelle henvendelser angående reservedele eller service bedes fabrikationsnr. altid opgivet.

Bagerst findes en reservedelsfortegnelse, der letter overblikket over pakkerens enkeltdele.

EU-OVERENSSTEMMELSESERKLÆRING

Maskinfabriken DAL-BO A/S
DK-7183 Randbøl

erklærer hermed, at ovennævnte maskine er fremstillet i overensstemmelse med bestemmelserne i rådets direktiv af 14. juni 1989 om indbyrdes tilnærmelse af medlemsstaternes lovgivning om maskiner (89/392/EØF) som ændret den 20/6-91 (91/368/EØF) under særlig henvisning til direktivets bilag 1 om væsentlige sikkerheds- og sundhedskrav i forbindelse med konstruktion og fremstilling af maskiner.

Maskinfabriken DAL-BO A/S _____

Dir. Kaj Pedersen

MASKINFABRIKEN
DALBO A/S
BINDEBALLEVEJ 69
DK-7183 RANDBØL
TEL. +45 75 88 35 00
Fax +45 75 88 31 57
A/S Reg. nr.: 204.647

Indholdsfortegnelse:

Anvendelse:	3
Støj:	3
Støv:	3
Håndtering:	3
Montering af ophæng:	4
Tilkobling:	4
Tilkobling som bagmonteret (ekstraudstyr):	5
Frakobling:	5
Betjening:	5
Vedligeholdelse:	5
REPARATIONER	6
Skift af afstrygerkæder:	6
Skift af udvendige ringe:	7
Skift af midterste pakkeringe, aksel og lejer:	7
Skrotning:	8

Anvendelse:

En **frontpakker** anvendes til pakning og sønderdeling af jorden forud for såningen. Den monteres i en traktors frontlift. Bagpå traktoren monteres en såkombination.

Der køres normalt lige efter pløjningen. Resultatet bliver normalt bedst, hvis der køres umiddelbart efter pløjningen.

En 1,5 m model er beregnet til at pakke mellem traktorhjulene. Der bør da være tvillingehjul til at pakke ud til den aktuelle arbejdsbredde.

En frontpakker må ikke anvendes som kontravægt, rambuk eller lignende. Hvis den ønskes anvendt som bagmonteret, skal den udstyres med et låsesystem, der fås som ekstraudstyr.

Frontpakkeren **må ikke** forsynes med planérplanke. Hvis man ønsker dette, bør man istedet anvende en **Levelflex**.

Støj:

Der er stort set ingen støj fra en frontpakker.

Støv:

Ved kørsel under meget tørre forhold kan der opstå en del støvudvikling. Det anbefales at lukke traktorens døre og/eller at anvende støvmaske.

Håndtering:

Redskabet vil normalt være komplet monteret ved leveringen. Dog kan frontophænget være afmonteret.

Vægten af den komplette maskine fremgår af side 1. Et løst ophæng vejer ca 240 kg (205 kg ved 1,5 m).

Maskinen håndteres lettest med kran.

Det anbefales at anhugge med en strop om midterrøret på ophænget.

Hvis ophænget ikke er monteret løftes i den midterste ring eller i to ringe med hver sin meget lang strop.



Der må ikke løftes i to eller flere ringe med kun een strop. Det kan brække ringene.

Montering af ophæng:

Se fig. 1.

Der kræves en godkendt kran, der kan løfte maskinen.

Pakkeren placeres på et jævnt underlag og sikres mod rulning. Begge støtteben skal være nede.

Ophængen løftes bag fra hen over pakkeren, så de to bæretappe kommer ind i det firkantede hul i ophængen.

Naglen pos. 1 sættes i.

Husk split.

▽

Fig. 1:

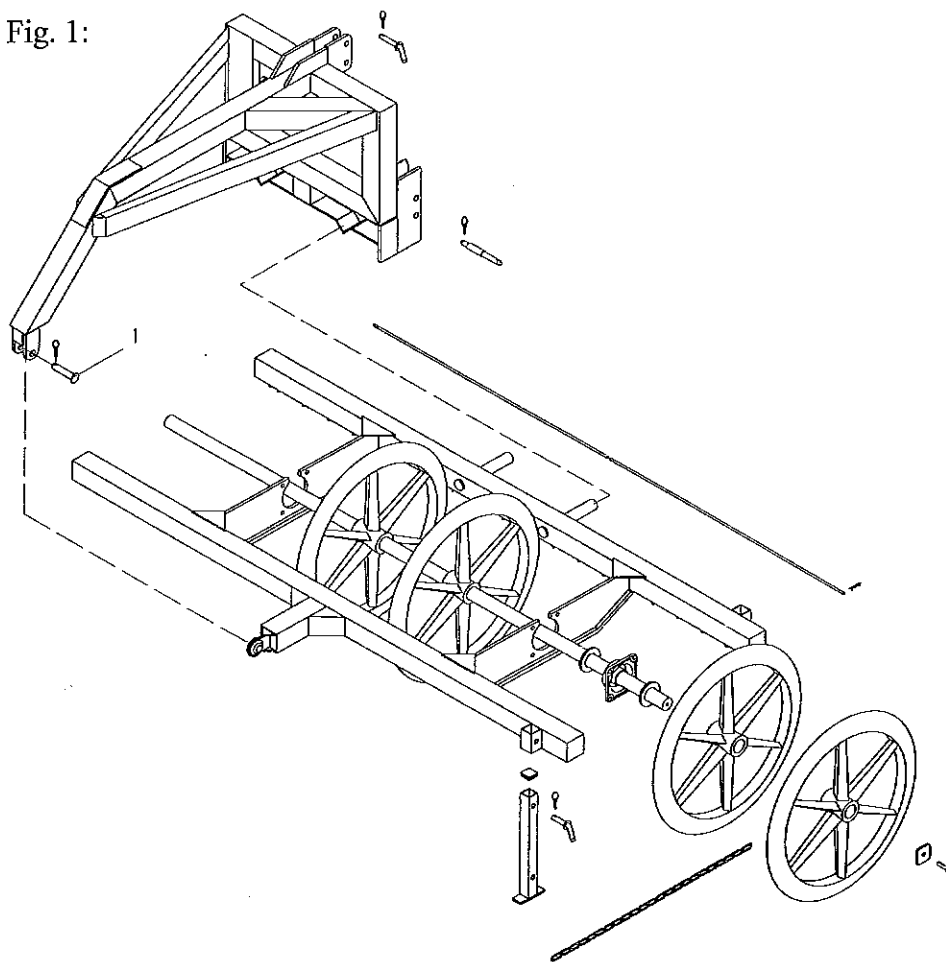

Tilkobling:

Liftoophængen er fremstillet i henhold til DS 6010 (ISO 730/I) kategori 2. Hvis ikke traktorens frontlift er forberedt for dette, kontaktes forhandleren.

Frontliften må ikke være dobbeltvirkende.

Der køres forsigtigt til pakkeren, og liftarmene monteres.

Husk at vende lifttappen rigtigt. Husk splitten.

Liftarmene må ikke kunne bevæges sideværts.

Monter topstangen.

Løft pakkeren fri af jorden og træk støttebenene op.

▽

Tilkobling som bagmonteret (ekstraudstyr):

Se fig. 2.

Låsesættet, der sikrer, at ophænget ikke kan bevæges sideværts monteres som vist på fig. 2.

Tilkobling som ovenfor.

Fig. 2:

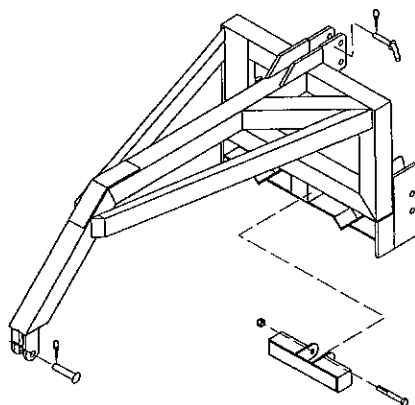
**Frakobling:**

Omvendt af tilkobling. **Husk begge støtteben.**

Betjening:

Ved indkørsel på ageren sænkes frontpakkeren, og den vil passe sig selv, til der skal vendes. Den skal løftes ved vendinger.

Der **må ikke lægges ekstra vægt** på pakkeren fra frontliften eller vægklodser.

Under kørsel på vej skal de to bæretappe hvile i udskæringerne i ophænget for at hindre, at pakkeren bevæger sig sideværts.

Anbefalet kørehastighed:

Denne bestemmes af såkombinationen bag på traktoren. Der bør på stenet jord ikke køres mere end 10 km/t.

Vedligeholdelse:

Samtlige skrueforbindelser efterspændes efter første arbejdsdag, og de kontrolleres jævnligt.

Kuglelejerne (2 stk.) smøres for hver 50 arbejdstimer. Ikke for voldsomt, da det kan ødelægge tætningerne.

Rullerne (2 stk.) smøres dagligt.

Afrensning. Når sæsonen er ovre, bør maskinen afskylles grundigt.

Kontrollér, at ringene kan dreje rundt på akselen. Det har ingen betydning for funktionen, men det er en stor fordel, hvis det senere skulle blive aktuelt at demontere dem.

REPARATIONER

En **frontpakker** er ikke nogen kompliceret maskine, men der kan jo ske havarier.

Skift af afstrygerkæder:

Se fig. 3.

Ved at trække kædelåsene pos. 1 ud frigøres afstrygerkæderne.

Fig. 3:

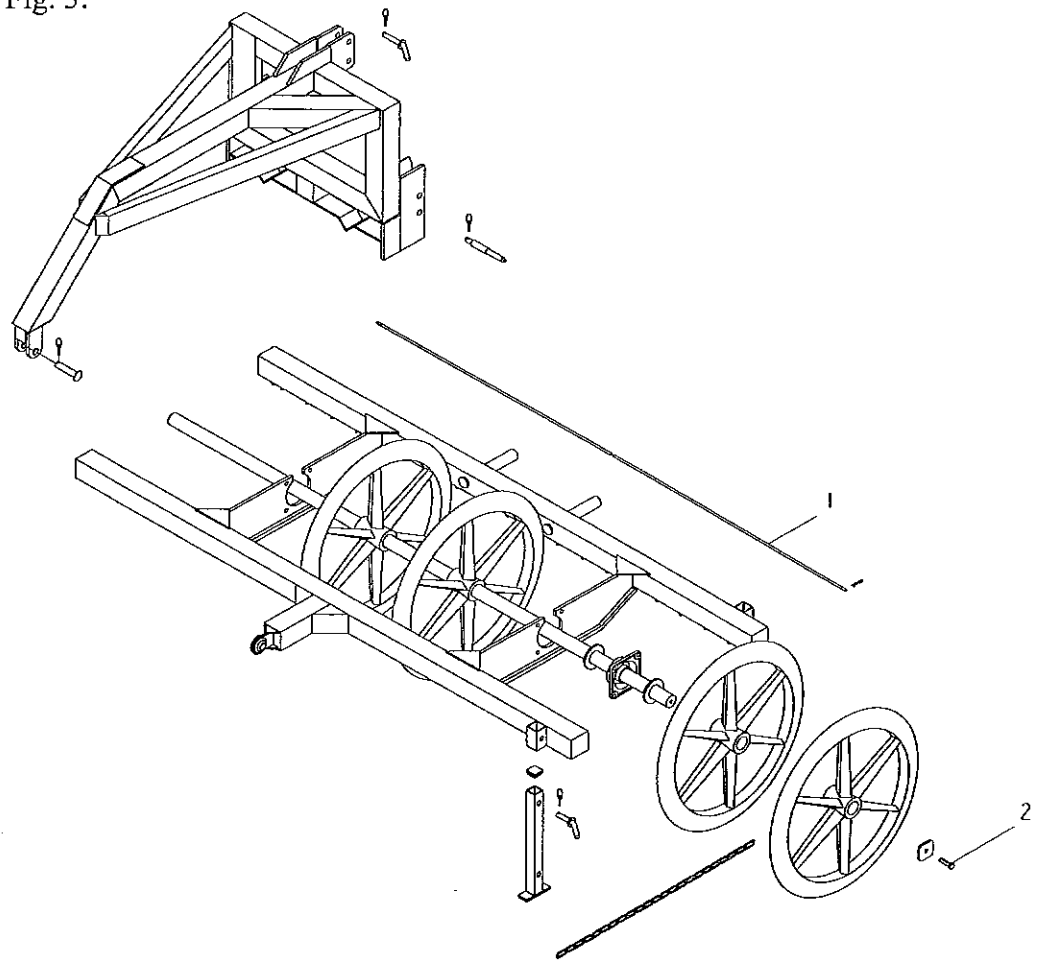

Ved montering begyndes udefra, og kædelåsen skubbes ind efterhånden.
N.B. Kæderne må ikke kun hænge i kædelåsen. De skal omkring kædeholderne.

Skift af udvendige ringe:

Se fig. 3 (ikke på 135 og 150 cm).
 Montér pakkeren på en traktor og placér den på et fast underlag.
 Sikringsskruerne pos. 2 i akselenden skrues af.
 Afstrygerkæderne afmonteres som beskrevet ovenfor.
 Løft maskinen ca 10 cm.
 Ringene kan nu trækkes ud.

Vægt af ringe: 70 cm 28 kg, 80 cm 45 kg, 90 cm 68 kg.

De kan sidde fast p.g.a. snavs eller rust.
 Det kan hjælpe at spule kraftigt med en højtryksrenser og forsøge at dreje ringene på akselen. I værste fald kan en ring sidde så fast, at det er nødvendigt at skære akselen over for at presse ringen af i en hydraulisk presse.
 Der skal da anvendes en ny aksel. Den gamle kan ikke svejdes sammen igen.

Montering i omvendt rækkefølge. Bemærk, at den yderste og den inderste ring er specielle.

De har et smallere nav og skal vende den affræste side ind mod lejet og ud mod ydersiden.

Sikringsskruen sikres med Locktite nr. 270.

Skift af midterste pakkeringe, aksel og lejer:

Se fig. 4.
 Der skal bruges en godkendt kran, der kan løfte min. 750 kg (500 kg ved 70 og 80 cm pakkeringe).

Placér pakkeren på et jævnt underlag under kranen.
 Ophænget afmonteres efter at naglen pos. 1 er fjernet.
 Der anhugges om midten af begge hovedrør på rammen og løftes til trykket tages af lejerne.

De yderste afstrygerkæder afmonteres som ovenfor.

De yderste ringe afmonteres som ovenfor.

De 4 bolte pos. 2 i hvert leje afmonteres.

▽

Pas på fingrene!

▽

Rammen sænkes ned på jorden, og akselen med ringe kan løftes væk.

Der må ikke løftes i to ringe med samme strop. Det kan give brud på en ring.

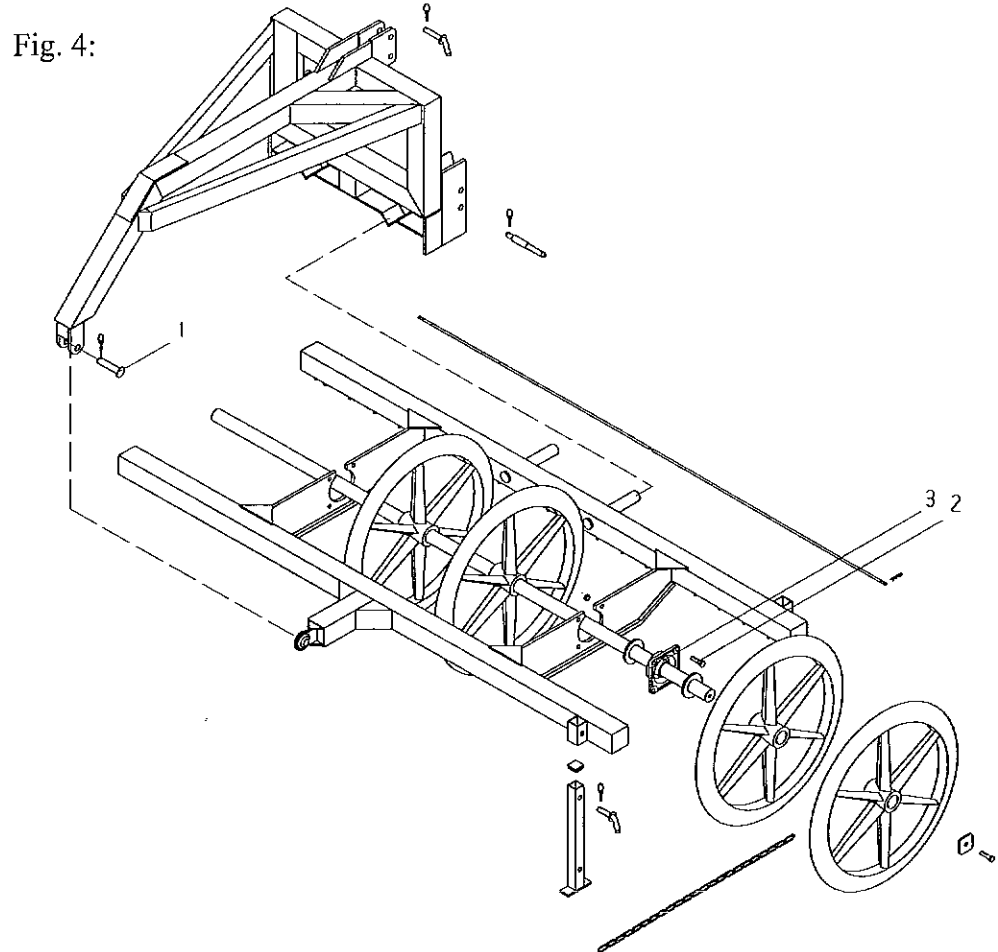

Akselender rengøres for rust og snavs.
 De to pinolskruer pos. 3 i hvert leje løsnes.
 Lejerne kan nu afmonteres. Bemærk hvordan de vender. Det letter monteringen.

Montering i modsatte rækkefølge. Bemærk dog følgende:
 De udragende akselender skal være lige lange i begge sider.
 Ringene omkring lejerne skal have en affræst side mod lejet..
 De yderste ringe skal have en affræst side udad.
 Lejernes pinolskruer sikres med Locktite nr. 270. De skal spændes godt til.

Skrotning:

Maskinen demonteres som ovenfor.
 Pakkerringene er af støbejern og genanvendes.
 Resten anvendes til genbrugsjern.

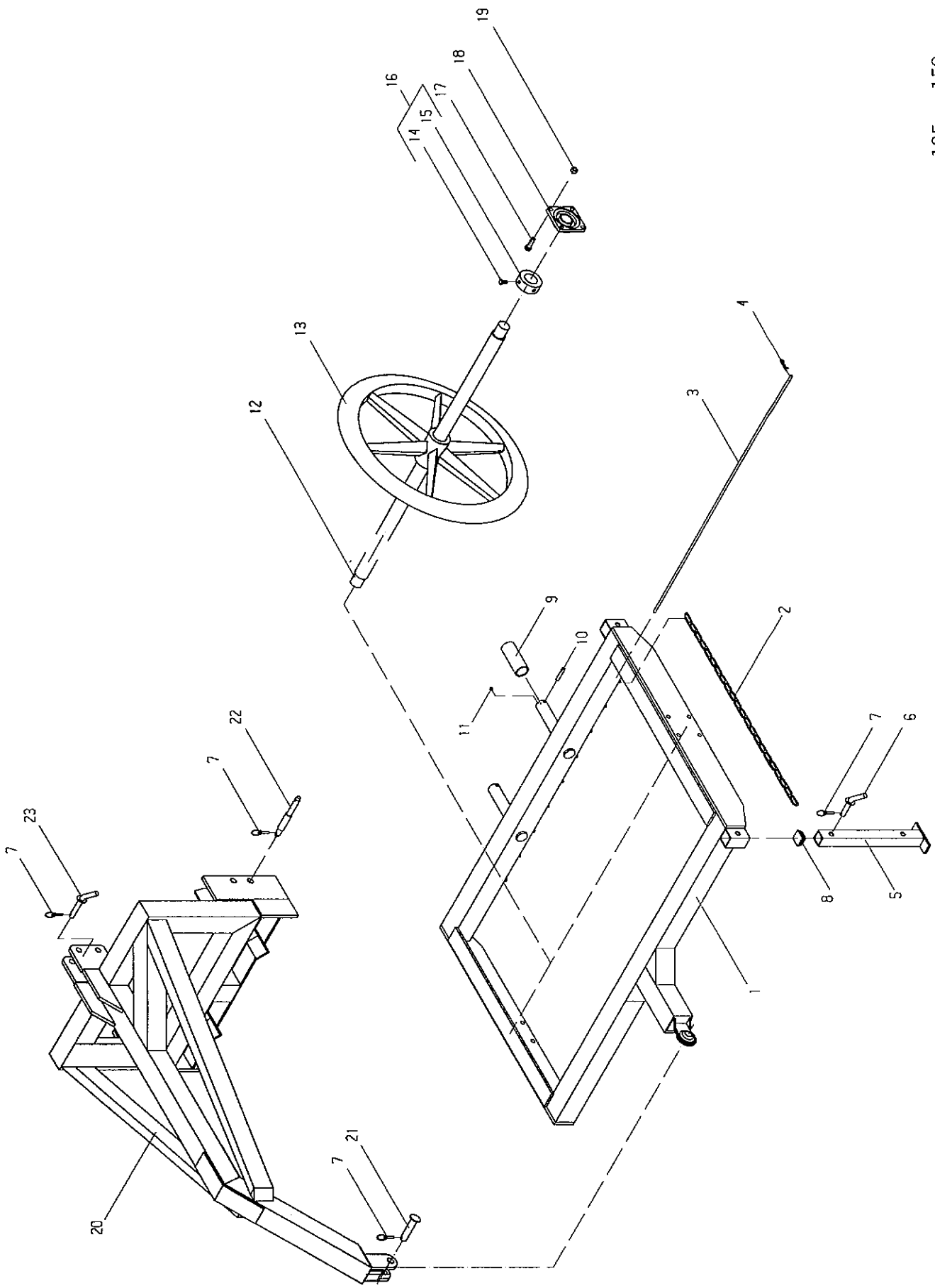

135 - 150 cm
 FRONTPAKKER
 951116 KE
 53008-B

<u>Resevedele</u>	<u>Spareparts</u>	<u>Pieces</u>	<u>Ersatzteile</u>
Frontpakker 135 x 80 cm	Frontpacker 135 x 80 cm	Tasse Avant 135 x 80 cm	Frontpacker 135 x 80 cm

Fra serie Nr.	From serial No.	De serie No.	Ab Serien Nr.
------------------	--------------------	-----------------	------------------

Varenr.
Partsn.
Numero

55182

Pos.	Warenr.	Dimension	Betegnelse	Designation	Designation	Bezeichnung
1	55244		Ramme	Frame	Chassis	Rahmen
2	52567	l=1200	Kæde	Chain	Chaîne	Kette
3	53520	l=1250	Kædelås	Chaîne-lock	Chaîne-verrou	Ketten-Riegel
4	90687	3 mm	Hårnål	Split	Goupille	Sicherung
5	55319		Støtteben	Support	Bequille	Stütze
6	55320	ø20x80	Nagle	Pin	Axe	Bolzen
7	90680	ø8x40	Ringsplit	Split pin	Goupille	Sicherung
8	90753		Prop	Stopper	Bouchon	Pfropfen
9	55269		Rulle	Roller	Rouleau	Rolle
10	90743	ø12x70	Rørstift	Tube pin	Goupille	Rohrstift
11	90721	M8	Smørenippel	Grease nipple	Graisseur	Fettnippel
12	55274	ø60	Aksel	Axle	Arbre	Achse
13	55001	ø800	Pakkerring	Furrow press ring	Disquet	Packerring
14	92383		Sopringsskrue	Stop bushing screw	Vis d'arret	Stellrings- schraube
15	90111	ø60	Stopring	Stop bushing	Anneau d'arret	Stelling
16	12334	ø60	Stopring Kpl.	Stop bushing cpl.	Anneau d'arret cpl.	Stelling Kpl.
17	92317	M16x50	Bolt	Screw	Boulon	Schraube
18	12391	ø50	Kugleleje	Bearing	Paliet	Kugellager
19	92051	M16	Møtrik selvlåsende	Nut selflocking	Ecrou de sécurité	Mutter Selbstgesich.
20	55317		Frontophæng	Suspension	Suspension	Frontauf- hängung
21	52261	ø28	Nagle	Pin	Axe	Bolzen
22	90692	ø28/ø22	Lifftap	Pin	Axe	Bolzen
23	90017	ø25	Nagle	Pin	Axe	Bolzen

			<u>Resevedele</u>	<u>Spareparts</u>	<u>Pieces</u>	<u>Ersatzteile</u>
			Frontpakker 135 x 90 cm	Frontpacker 135 x 90 cm	Tasse Avant 135 x 90 cm	Frontpacker 135 x 90 cm
			Fra serie Nr.	From serial No.	De serie No.	Ab Serien Nr.
	Varenr. Partsn. Numero		53196			
<u>Pos.</u>	<u>Warennr.</u>	<u>Dimension</u>	<u>Betegnelse</u>	<u>Designation</u>	<u>Designation</u>	<u>Bezeichnung</u>
1	55244		Ramme	Frame	Chassis	Rahmen
2	52567	l=1200	Kæde	Chain	Chaîne	Kette
3	53520	l=1250	Kædelås	Chaîne-lock	Chaîne-verrou	Ketten-Riegel
4	90687	3 mm	Hårnål	Split	Goupille	Sicherung
5	53319		Støtteben	Support	Bequille	Stütze
6	55320	ø20x80	Nagle	Pin	Axe	Bolzen
7	90680	ø8x40	Ringsplit	Split pin	Goupille	Sicherung
8	90753		Prop	Stopper	Bouchon	Pfropfen
9	55269		Rulle	Roller	Rouleau	Rolle
10	90743	ø12x70	Rørstift	Tube pin	Goupille	Rohrstift
11	90721	M8	Smørenippel	Grease nipple	Graisneur	Fettnippel
12	55274	ø60	Aksel	Axle	Arbre	Achse
13	53001	ø900	Pakkerring	Furrow press ring	Disquet	Packerring
14	92383		Sopringsskrue	Stop bushing screw	Vis d'arret	Stellrings- schraube
15	90111	ø60	Stopring	Stop bushing	Anneau d'arret	Stelling
16	12334	ø60	Stopring Kpl. cpl.	Stop bushing cpl.	Anneau d'arret	Stelling Kpl.
17	92317	M16x50	Bolt	Screw	Boulon	Schraube
18	12391	ø50	Kugleleje	Bearing	Paliet	Kugellager
19	92051	M16	Møtrik selvlåsende	Nut selflocking	Ecrou de sécurité	Mutter Selbstgesich.
20	55317		Frontophæng	Suspension	Suspension	Frontauf- hängung
21	52261	ø28	Nagle	Pin	Axe	Bolzen
22	90692	ø28/ø22	Lifftap	Pin	Axe	Bolzen
23	90017	ø25	Nagle	Pin	Axe	Bolzen

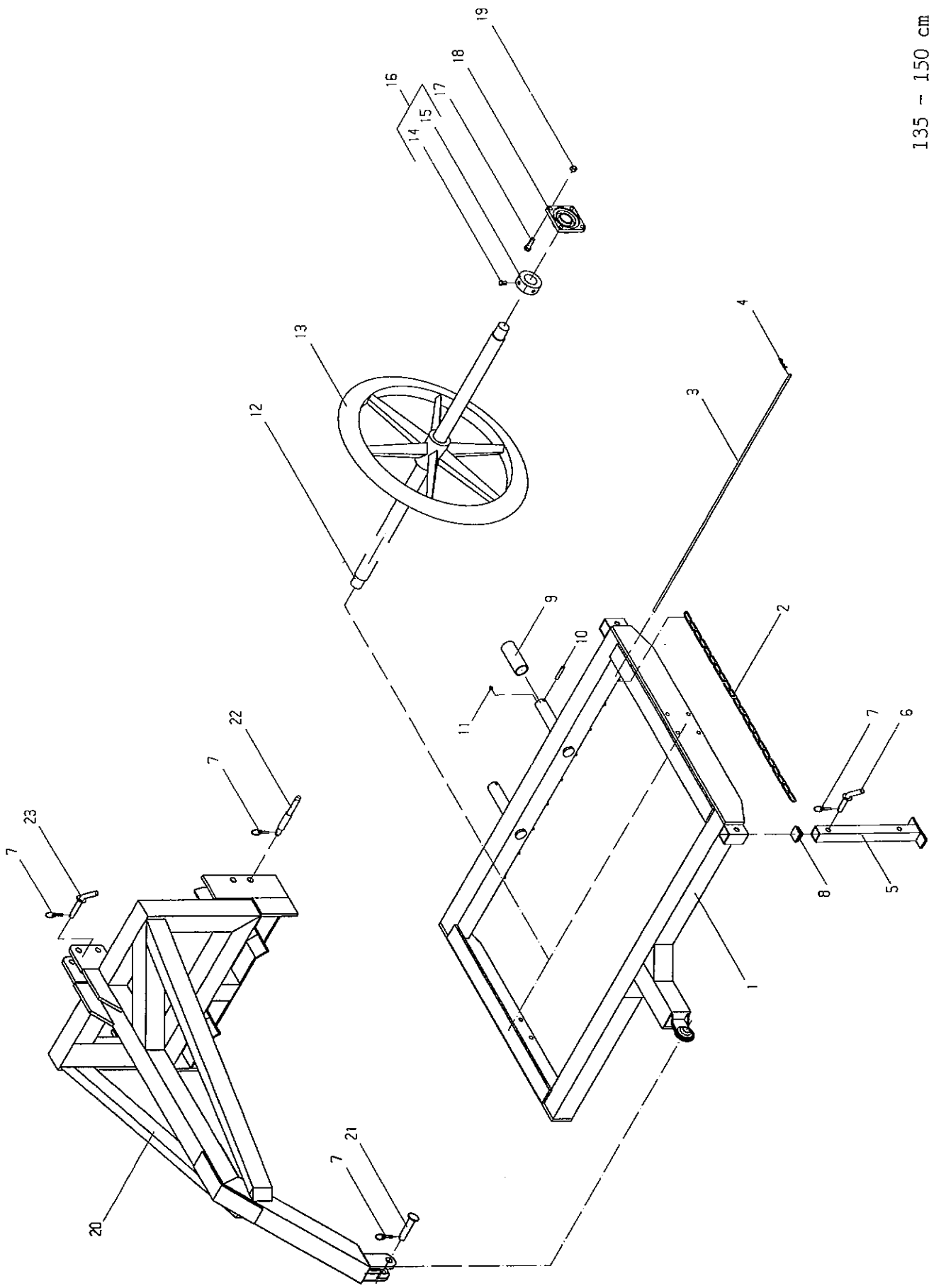

135 - 150 cm

FRONTLADER
 951116 KE
 53006-B

			<u>Resevedele</u>	<u>Spareparts</u>	<u>Pieces</u>	<u>Ersatzteile</u>
			Frontpakker 150 x 80 cm	Frontpacker 150 x 80 cm	Tasse Avant 150 x 80 cm	Frontpacker 150 x 80 cm
			Fra serie Nr.	From serial No.	De serie No.	Ab Serien Nr.
	Varenr. Partsn. Numero		55192			
<u>Pos.</u>	<u>Warennr.</u>	<u>Dimension</u>	<u>Betegnelse</u>	<u>Designation</u>	<u>Designation</u>	<u>Bezeichnung</u>
1	55245		Ramme	Frame	Chassis	Rahmen
2	52567	l=1200	Kæde	Chain	Chaine	Kette
3	52521	l=1400	Kædelås	Chaine-lock	Chaine-verrou	Ketten-Riegel
4	90687	3 mm	Hårnål	Split	Goupille	Sicherung
5	55319		Støtteben	Support	Bequille	Stütze
6	55320	ø20x80	Nagle	Pin	Axe	Bolzen
7	90680	ø8x40	Ringsplit	Split pin	Goupille	Sicherung
8	90753		Prop	Stopper	Bouchon	Pfropfen
9	55269		Rulle	Roller	Rouleau	Rolle
10	90743	ø12x70	Rørstift	Tube pin	Goupille	Rohrstift
11	90721	M8	Smørenippel	Grease nipple	Graisser	Fettnippel
12	55275	ø60	Aksel	Axle	Arbre	Achse
13	55001	ø800	Pakkerring	Furrow press ring	Disquet	Packerring
14	92383		Sopringsskrue	Stop bushing screw	Vis d'arret	Stellrings- schraube
15	90111	ø60	Stopring	Stop bushing	Anneau d'arret	Stelling
16	12334	ø60	Stopring Kpl.	Stop bushing cpl.	Anneau d'arret cpl.	Stelling Kpl.
17	92317	M16x50	Bolt	Screw	Boulon	Schraube
18	12391	ø50	Kugleleje	Bearing	Paliet	Kugellager
19	92051	M16	Møtrik selvlåsende	Nut selflocking	Ecrou de sécurité	Mutter Selbstgesich.
20	55317		Frontophæng	Suspension	Suspension	Frontauf- hängung
21	52261	ø28	Nagle	Pin	Axe	Bolzen
22	90692	ø28/ø22	Lifftap	Pin	Axe	Bolzen
23	90017	ø25	Nagle	Pin	Axe	Bolzen

<u>Resevedele</u>	<u>Spareparts</u>	<u>Pieces</u>	<u>Ersatzteile</u>
Frontpakker 150 x 90 cm	Frontpacker 150 x 90 cm	Tasse Avant 150 x 90 cm	Frontpacker 150 x 90 cm

Fra serie Nr.	From serial No.	De serie No.	Ab Serien Nr.
------------------	--------------------	-----------------	------------------

Varenr.
Partsnr.
Numero

53193

Pos.	Warennr.	Dimension	Betegnelse	Designation	Designation	Bezeichnung
1	55245		Ramme	Frame	Chassis	Rahmen
2	52567	l=1200	Kæde	Chain	Chaîne	Kette
3	52521	l=1400	Kædelås	Chaîne-lock	Chaîne-verrou	Ketten-Riegel
4	90687	3 mm	Hårnål	Split	Goupille	Sicherung
5	53319		Støtteben	Support	Bequille	Stütze
6	55320	ø20x80	Nagle	Pin	Axe	Bolzen
7	90680	ø8x40	Ringsplit	Split pin	Goupille	Sicherung
8	90753		Prop	Stopper	Bouchon	Pfropfen
9	55269		Rulle	Roller	Rouleau	Rolle
10	90743	ø12x70	Rørstift	Tube pin	Goupille	Rohrstift
11	90721	M8	Smørenippel	Grease nipple	Graisser	Fettnippel
12	55275	ø60	Aksel	Axle	Arbre	Achse
13	53001	ø900	Pakkerring	Furrow press ring	Disquet	Packerring
14	92383		Sopringsskrue	Stop bushing screw	Vis d'arret	Stellrings- schraube
15	90111	ø60	Stopring	Stop bushing	Anneau d'arret	Stellring
16	12334	ø60	Stopring Kpl.	Stop bushing cpl.	Anneau d'arret cpl.	Stellring Kpl.
17	92317	M16x50	Bolt	Screw	Boulon	Schraube
18	12391	ø50	Kugleleje	Bearing	Paliet	Kugellager
19	92051	M16	Møtrik	Nut	Ecrou de	Mutter
20	55317		selvlåsende Frontophæng	selflocking Suspension	sécurité Suspension	Selbstgesich. Frontauf- hängung
21	52261	ø28	Nagle	Pin	Axe	Bolzen
22	90692	ø28/ø22	Lifftap	Pin	Axe	Bolzen
23	90017	ø25	Nagle	Pin	Axe	Bolzen

			<u>Resevedele</u>	<u>Spareparts</u>	<u>Pieces</u>	<u>Ersatzteile</u>
			Frontpakker 250 x 70 cm	Frontpacker 250 x 70 cm	Tasse Avant 250 x 70 cm	Frontpacker 250 x 70 cm
			Fra serie Nr.	From serial No.	De serie No.	Ab Serien Nr.
	Varenr. Partsn. Numero		55030			
<u>Pos.</u>	<u>Warenr.</u>	<u>Dimension</u>	<u>Betegnelse</u>	<u>Designation</u>	<u>Designation</u>	<u>Bezeichnung</u>
1	52295		Ramme	Frame	Chassis	Rahmen
2	52566	l=1000	Kæde	Chain	Chaîne	Kette
3	52520	l=1100	Kædelås	Chaîne-lock	Chaîne-verrou	Ketten-Riegel
4	90687	3 mm	Hårnål	Split	Goupille	Sicherung
5	52260		Støtteben	Support	Bequille	Stütze
6	55320	ø20x80	Nagle	Pin	Axe	Bolzen
7	90680	ø8x40	Ringsplit	Split pin	Goupille	Sicherung
8	90753		Prop	Stopper	Bouchon	Pfropfen
9	55269		Rulle	Roller	Rouleau	Rolle
10	90743	ø12x70	Rørstift	Tube pin	Goupille	Rohrstift
11	90721	M8	Smørenippel	Grease nipple	Graisneur	Fettnippel
12	52395	ø50	Aksel	Axle	Arbre	Achse
13	52001	ø700	Pakkerring	Furrow press ring	Disquet	Packerring
14	52002E	ø700 - 30	Pakkerring afdrejet	Furrow press ring - turned	Disquet raccourcie	Packering Abgedreht
15	92317	M16x50	Bolt	Screw	Boulon	Schraube
16	16340	ø60	Kugleleje	Bearing	Paliet	Kugellager
17	92051	M16	Møtrik selvlåsende	Nut selflocking	Ecrou de sécurité	Mutter Selbstgesich.
18	90673	ø115/66x10	Skive	Washer	Rondelle	Scheibe
19	52002D	ø700 - 20	Pakkerring afdrejet	Furrow press ring - turned cpl.	Disquet raccourcie cpl.	Packering Abgedreht
20	22300	80x80x10	Skive	Washer	Rondelle	Scheibe
21	92316	M16x40	Bolt	Screw	Boulon	Schraube
22	52259		Frontophæng	Suspension	Suspension	Frontauf- hängung
23	52261	ø28	Nagle	Pin	Axe	Bolzen
24	90692	ø28/ø22	Lifftap	Pin	Axe	Bolzen
25	90017	ø25	Nagle	Pin	Axe	Bolzen

			<u>Resevedele</u>	<u>Spareparts</u>	<u>Pieces</u>	<u>Ersatzteile</u>
			Frontpakker 250 x 80 cm	Frontpacker 250 x 80 cm	Tasse Avant 250 x 80 cm	Frontpacker 250 x 80 cm
			Fra serie Nr.	From serial No.	De serie No.	Ab Serien Nr.
	Varenr. Partsn. Numero		55030			
Pos.	Warenr.	Dimension	Betegnelse	Designation	Designation	Bezeichnung
1	55266		Ramme	Frame	Chassis	Rahmen
2	52567	l=1200	Kæde	Chain	Chaine	Kette
3	52520	l=1100	Kædelås	Chaine-lock	Chaine-verrou	Ketten-Riegel
4	90687	3 mm	Hårnål	Split	Goupille	Sicherung
5	55318		Støtteben	Support	Bequille	Stütze
6	55320	ø20x80	Nagle	Pin	Axe	Bolzen
7	90680	ø8x40	Ringsplit	Split pin	Goupille	Sicherung
8	90753		Prop	Stopper	Bouchon	Pfropfen
9	55269		Rulle	Roller	Rouleau	Rolle
10	90743	ø12x70	Rørstift	Tube pin	Goupille	Rohrstift
11	90721	M8	Smørenippel	Grease nipple	Graisseur	Fettnippel
12	55362	ø60	Aksel	Axle	Arbre	Achse
13	55001	ø800	Pakkerring	Furrow press ring	Disquet	Pakkerring
14	55002E	ø800 - 30	Pakkerring afdrejet	Furrow press ring - turned	Disquet raccourcie	Pakkering Abgedreht
15	92317	M16x50	Bolt	Screw	Boulon	Schraube
16	16340	ø60	Kugleleje	Bearing	Paliet	Kugellager
17	92051	M16	Møtrik	Nut	Ecrou de sécurité	Mutter
18	90673	ø115/66x10	selvlåsende Skive	selflocking Washer	Rondelle	Selbstgesich. Scheibe
19	55002D	ø800 - 20	Pakkerring afdrejet	Furrow press ring - turned cpl.	Disquet raccourcie cpl.	Pakkering Abgedreht
20	22300	80x80x10	Skive	Washer	Rondelle	Scheibe
21	92316	M16x40	Bolt	Screw	Boulon	Schraube
22	55317		Frontophæng	Suspension	Suspension	Frontauf- hängung
23	52261	ø28	Nagle	Pin	Axe	Bolzen
24	90692	ø28/ø22	Lifftap	Pin	Axe	Bolzen
25	90017	ø25	Nagle	Pin	Axe	Bolzen

<u>Resevedele</u>	<u>Spareparts</u>	<u>Pieces</u>	<u>Ersatzteile</u>
Frontpakker 250 x 90 cm	Frontpacker 250 x 90 cm	Tasse Avant 250 x 90 cm	Frontpacker 250 x 90 cm

Fra serie Nr.	From serial No.	De serie No.	Ab Serien Nr.
------------------	--------------------	-----------------	------------------

Varenr.
Partsnr.
Numero

53007

Pos.	Warennr.	Dimension	Betegnelse	Designation	Designation	Bezeichnung
1	55266		Ramme	Frame	Chassis	Rahmen
2	52567	l=1200	Kæde	Chain	Chaîne	Kette
3	52520	l=1100	Kædelås	Chaîne-lock	Chaîne-verrou	Ketten-Riegel
4	90687	3 mm	Hårnål	Split	Goupille	Sicherung
5	53318		Støtteben	Support	Bequille	Stütze
6	55320	ø20x80	Nagle	Pin	Axe	Bolzen
7	90680	ø8x40	Ringsplit	Split pin	Goupille	Sicherung
8	90753		Prop	Stopper	Bouchon	Pfropfen
9	55269		Rulle	Roller	Rouleau	Rolle
10	90743	ø12x70	Rørstift	Tube pin	Goupille	Rohrstift
11	90721	M8	Smørenippel	Grease nipple	Graisneur	Fettnippel
12	55362	ø60	Aksel	Axle	Arbre	Achse
13	53001	ø900	Pakkerring	Furrow press ring	Disquet	Packerring
14	53000E	ø900 - 30	Pakkerring afdrejet	Furrow press ring - turned	Disquet raccourcie	Packering Abgedreht
15	92317	M16x50	Bolt	Screw	Boulon	Schraube
16	16340	ø60	Kugleleje	Bearing	Paliet	Kugellager
17	92051	M16	Møtrik selvlåsende	Nut selflocking	Ecrou de sécurité	Mutter Selbstgesich.
18	90673	ø115/66x10	Skive	Washer	Rondelle	Scheibe
19	53000D	ø900 - 20	Pakkerring afdrejet	Furrow press ring - turned cpl.	Disquet raccourcie cpl.	Packering Abgedreht
20	22300	80x80x10	Skive	Washer	Rondelle	Scheibe
21	92316	M16x40	Bolt	Screw	Boulon	Schraube
22	55317		Frontophæng	Suspension	Suspension	Frontauf- hängung
23	52261	ø28	Nagle	Pin	Axe	Bolzen
24	90692	ø28/ø22	Lifftap	Pin	Axe	Bolzen
25	90017	ø25	Nagle	Pin	Axe	Bolzen

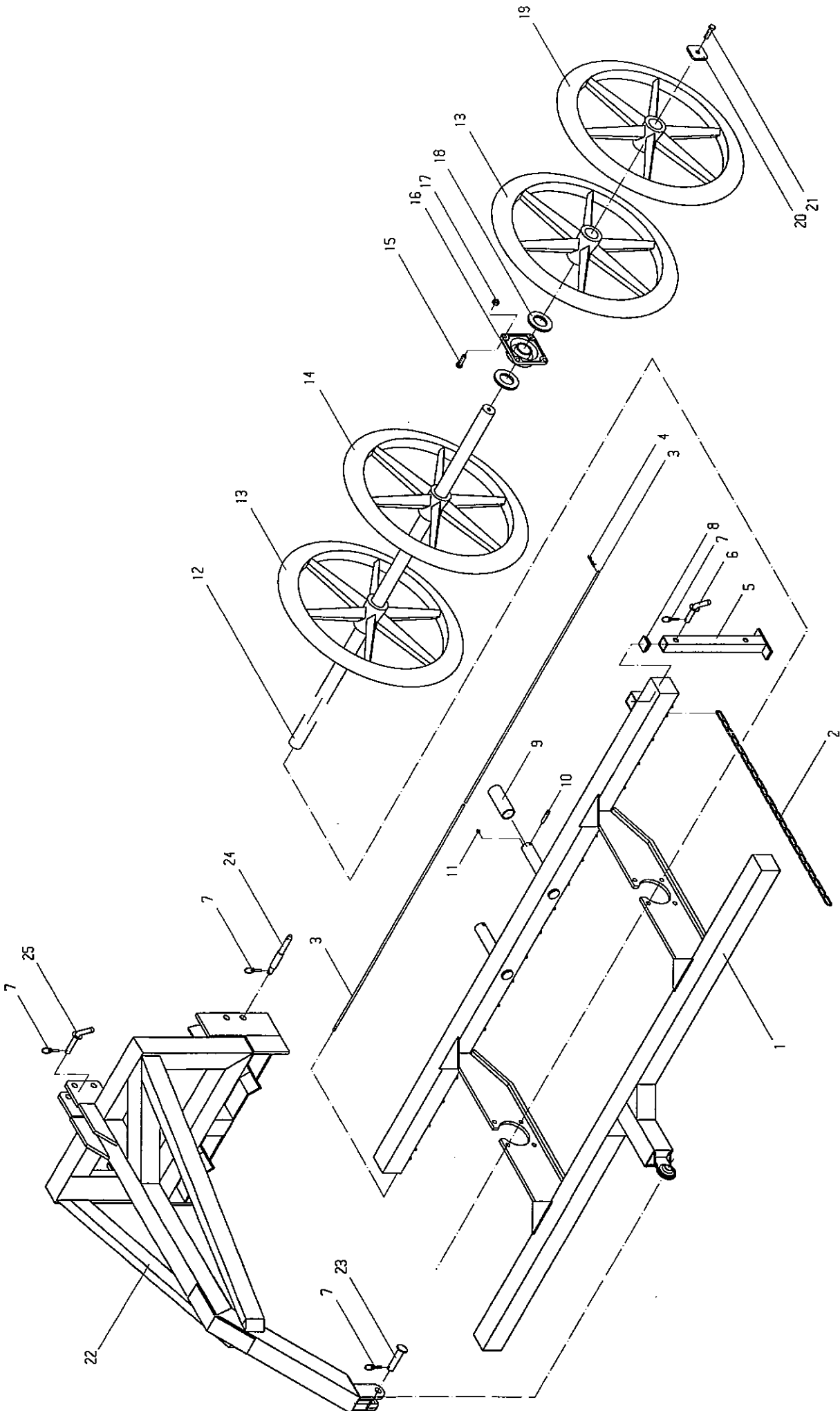

FRONTPAKKER 250 - 400 CM
 951116 KE
 53008-A

			<u>Resevedele</u>	<u>Spareparts</u>	<u>Pieces</u>	<u>Ersatzteile</u>
			Frontpakker 300 x 70 cm	Frontpacker 300 x 70 cm	Tasse Avant 300 x 70 cm	Frontpacker 300 x 70 cm
			Fra serie Nr.	From serial No.	De serie No.	Ab Serien Nr.
	Varenr. Partsn. Numero		52196			
<u>Pos.</u>	<u>Warennr.</u>	<u>Dimension</u>	<u>Betegnelse</u>	<u>Designation</u>	<u>Designation</u>	<u>Bezeichnung</u>
1	52296		Ramme	Frame	Chassis	Rahmen
2	52566	l=1000	Kæde	Chain	Chaîne	Kette
3	52521	l=1400	Kædelås	Chaîne-lock	Chaîne-verrou	Ketten-Riegel
4	90687	3 mm	Hårnål	Split	Goupille	Sicherung
5	52260		Støtteben	Support	Bequille	Stütze
6	55320	ø20x80	Nagle	Pin	Axe	Bolzen
7	90680	ø8x40	Ringsplit	Split pin	Goupille	Sicherung
8	90753		Prop	Stopper	Bouchon	Pfropfen
9	55269		Rulle	Roller	Rouleau	Rolle
10	90743	ø12x70	Rørstift	Tube pin	Goupille	Rohrstift
11	90721	M8	Smørenippel	Grease nipple	Graisneur	Fettnippel
12	52396	ø50	Aksel	Axle	Arbre	Achse
13	52001	ø700	Pakkerring	Furrow press ring	Disquet	Packerring
14	52002E	ø700 - 30	Pakkerring afdrejet	Furrow press ring - turned	Disquet raccourcie	Packering Abgedreht
15	92317	M16x50	Bolt	Screw	Boulon	Schraube
16	16340	ø60	Kugleleje	Bearing	Paliet	Kugellager
17	92051	M16	Møtrik selvlåsende	Nut selflocking	Ecrou de sécurité	Mutter Selbstgesich.
18	90673	ø115/66x10	Skive	Washer	Rondelle	Scheibe
19	52002D	ø700 - 20	Pakkerring afdrejet	Furrow press ring - turned cpl.	Disquet raccourcie cpl.	Packering Abgedreht
20	22300	80x80x10	Skive	Washer	Rondelle	Scheibe
21	92316	M16x40	Bolt	Screw	Boulon	Schraube
22	52259		Frontophæng	Suspension	Suspension	Frontauf- hängung
23	52261	ø28	Nagle	Pin	Axe	Bolzen
24	90692	ø28/ø22	Lifftap	Pin	Axe	Bolzen
25	90017	ø25	Nagle	Pin	Axe	Bolzen

<u>Resevedele</u>	<u>Spareparts</u>	<u>Pieces</u>	<u>Ersatzteile</u>
Frontpakker 300 x 80 cm	Frontpacker 300 x 80 cm	Tasse Avant 300 x 80 cm	Frontpacker 300 x 80 cm
Fra serie Nr.	From serial No.	De serie No.	Ab Serien Nr.

Varenr.
Partsnr.
Numero

55031

Pos.	Warennr.	Dimension	Betegnelse	Designation	Designation	Bezeichnung
1	55265		Ramme	Frame	Chassis	Rahmen
2	52567	l=1200	Kæde	Chain	Chaine	Kette
3	52521	l=1400	Kædelås	Chaine-lock	Chaine-verrou	Ketten-Riegel
4	90687	3 mm	Hårnål	Split	Goupille	Sicherung
5	55318		Støtteben	Support	Bequille	Stütze
6	55320	ø20x80	Nagle	Pin	Axe	Bolzen
7	90680	ø8x40	Ringsplit	Split pin	Goupille	Sicherung
8	90753		Prop	Stopper	Bouchon	Pfropfen
9	55269		Rulle	Roller	Rouleau	Rolle
10	90743	ø12x70	Rørstift	Tube pin	Goupille	Rørstift
11	90721	M8	Smørenippel	Grease nippel	Graisseur	Fettnippel
12	55363	ø60	Aksel	Axle	Arbre	Achse
13	55001	ø800	Pakkerring	Furrow press ring	Disquet	Pakkerring
14	55002E	ø800 - 30	Pakkerring afdrejet	Furrow press ring - turned	Disquet raccourcie	Packering Abgedreht
15	92317	M16x50	Bolt	Screw	Boulon	Schraube
16	16340	ø60	Kugleleje	Bearing	Paliet	Kugellager
17	92051	M16	Møtrik selvlåsende	Nut selflocking	Ecrou de sécurité	Mutter Selbstgesich.
18	90673	ø115/66x10	Skive	Washer	Rondelle	Scheibe
19	55002D	ø800 - 20	Pakkerring afdrejet	Furrow press ring - turned cpl.	Disquet raccourcie cpl.	Packering Abgedreht
20	22300	80x80x10	Skive	Washer	Rondelle	Scheibe
21	92316	M16x40	Bolt	Screw	Boulon	Schraube
22	55317		Frontophæng	Suspension	Suspension	Frontauf- hängung
23	52261	ø28	Nagle	Pin	Axe	Bolzen
24	90692	ø28/ø22	Lifftap	Pin	Axe	Bolzen
25	90017	ø25	Nagle	Pin	Axe	Bolzen

<u>Resevedele</u>	<u>Spareparts</u>	<u>Pieces</u>	<u>Ersatzteile</u>
Frontpakker 300 x 90 cm	Frontpacker 300 x 90 cm	Tasse Avant 300 x 90 cm	Frontpacker 300 x 90 cm

Fra serie Nr.	From serial No.	De serie No.	Ab Serien Nr.
------------------	--------------------	-----------------	------------------

Varenr.
Partsn.
Numero

53008

Pos.	Warennr.	Dimension	Betegnelse	Designation	Designation	Bezeichnung
1	55265		Ramme	Frame	Chassis	Rahmen
2	52567	l=1200	Kæde	Chain	Chaîne	Kette
3	52521	l=1400	Kædelås	Chaîne-lock	Chaîne-verrou	Ketten-Riegel
4	90687	3 mm	Hårnål	Split	Goupille	Sicherung
5	53318		Støtteben	Support	Bequille	Stütze
6	55320	ø20x80	Nagle	Pin	Axe	Bolzen
7	90680	ø8x40	Ringsplit	Split pin	Goupille	Sicherung
8	90753		Prop	Stopper	Bouchon	Pfropfen
9	55269		Rulle	Roller	Rouleau	Rolle
10	90743	ø12x70	Rørstift	Tubepin	Goupille	Rohrstift
11	90721	M8	Smørenippel	Grease nipple	Graisneur	Fettnippel
12	55363	ø60	Aksel	Axle	Arbre	Achse
13	53001	ø900	Pakkerring	Furrow press ring	Disquet	Pakkerring
14	53000E	ø900 - 30	Pakkerring afdrejet	Furrow press ring - turned	Disquet raccourcie	Packering Abgedreht
15	92317	M16x50	Bolt	Screw	Boulon	Schraube
16	16340	ø60	Kugleleje	Bearing	Paliet	Kugellager
17	92051	M16	Møtrik selvlåsende	Nut selflocking	Ecrou de sécurité	Mutter Selbstgesich.
18	90673	ø115/66x10	Skive	Washer	Rondelle	Scheibe
19	53000D	ø900 - 20	Pakkerring afdrejet	Furrow press ring - turned cpl.	Disquet raccourcie cpl.	Packering Abgedreht
20	22300	80x80x10	Skive	Washer	Rondelle	Scheibe
21	92316	M16x40	Bolt	Screw	Boulon	Schraube
22	55317		Frontophæng	Suspension	Suspension	Frontauf- hängung
23	52261	ø28	Nagle	Pin	Axe	Bolzen
24	90692	ø28/ø22	Lifftap	Pin	Axe	Bolzen
25	90017	ø25	Nagle	Pin	Axe	Bolzen

<u>Resevedele</u>	<u>Spareparts</u>	<u>Pieces</u>	<u>Ersatzteile</u>
Frontpakker 400 x 70 cm	Frontpacker 400 x 70 cm	Tasse Avant 400 x 70 cm	Frontpacker 400 x 70 cm
Fra serie Nr.	From serial No.	De serie No.	Ab Serien Nr.

Varenr.
Partsn.
Numero

52197

Pos.	Warenr.	Dimension	Betegnelse	Designation	Designation	Bezeichnung
1	52297		Ramme	Frame	Chassis	Rahmen
2	52566	l=1000	Kæde	Chain	Chaîne	Kette
3	52521	l=1400	Kædelås	Chaîne-lock	Chaîne-verrou	Ketten-Riegel
4	90687	3 mm	Hårnål	Split	Goupille	Sicherung
5	52260		Støtteben	Support	Bequille	Stütze
6	55320	ø20x80	Nagle	Pin	Axe	Bolzen
7	90680	ø8x40	Ringsplit	Split pin	Goupille	Sicherung
8	90753		Prop	Stopper	Bouchon	Pfropfen
9	55269		Rulle	Roller	Rouleau	Rolle
10	90743	ø12x70	Rørstift	Tube pin	Goupille	Rohrstift
11	90721	M8	Smørenippel	Grease nipple	Graisseur	Fettnippel
12	52397	ø50	Aksel	Axle	Arbre	Achse
13	52001	ø700	Pakkerring	Furrow press ring	Disquet	Pakkerring
14	52002E	ø700 - 30	Pakkerring afdrejet	Furrow press ring - turned	Disquet raccourcie	Pakkering Abgedreht
15	92317	M16x50	Bolt	Screw	Boulon	Schraube
16	16340	ø60	Kugleleje	Bearing	Paliet	Kugellager
17	92051	M16	Møtrik selvlåsende	Nut selflocking	Ecrou de sécurité	Mutter Selbstgesich.
18	90673	ø115/66x10	Skive	Washer	Rondelle	Scheibe
19	52002D	ø700 - 20	Pakkerring afdrejet	Furrow press ring - turned cpl.	Disquet raccourcie cpl.	Pakkering Abgedreht
20	22300	80x80x10	Skive	Washer	Rondelle	Scheibe
21	92316	M16x40	Bolt	Screw	Boulon	Schraube
22	52259		Frontophæng	Suspension	Suspension	Frontauf- hängung
23	52261	ø28	Nagle	Pin	Axe	Bolzen
24	90692	ø28/ø22	Lifftap	Pin	Axe	Bolzen
25	90017	ø25	Nagle	Pin	Axe	Bolzen

<u>Resevedele</u>	<u>Spareparts</u>	<u>Pieces</u>	<u>Ersatzteile</u>
Frontpakker 400 x 80 cm	Frontpacker 400 x 80 cm	Tasse Avant 400 x 80 cm	Frontpacker 400 x 80 cm

Fra serie Nr.	From serial No.	De serie No.	Ab Serien Nr.
------------------	--------------------	-----------------	------------------

Varenr.
Partsno.
Numero

55032

Pos.	Warennr.	Dimension	Betegnelse	Designation	Designation	Bezeichnung
1	55267		Ramme	Frame	Chassis	Rahmen
2	52567	l=1200	Kæde	Chain	Chaîne	Kette
3	52523	l=2000	Kædelås	Chaîne-lock	Chaîne-verrou	Ketten-Riegel
3a	53524	l=1850	Kædelås	Chaîne-lock	Chaîne-verrou	Ketten-Riegel
4	90687	3 mm	Hårnål	Split	Goupille	Sicherung
5	55318		Støtteben	Support	Bequille	Stütze
6	55320	ø20x80	Nagle	Pin	Axe	Bolzen
7	90680	ø8x40	Ringsplit	Split pin	Goupille	Sicherung
8	90753		Prop	Stopper	Bouchon	Pfropfen
9	55269		Rulle	Roller	Rouleau	Rolle
10	90743	ø12x70	Rørstift	Tube pin	Goupille	Rohrstift
11	90721	M8	Smørenippel	Grease nipple	Graisneur	Fettnippel
12	55364	ø60	Aksel	Axle	Arbre	Achse
13	55001	ø800	Pakkerring	Furrow press ring	Disquet	Packerring
14	55002E	ø800 - 30	Pakkerring afdrejet	Furrow press ring - turned	Disquet raccourcie	Packering Abgedreht
15	92317	M16x50	Bolt	Screw	Boulon	Schraube
16	16340	ø60	Kugleleje	Bearing	Paliet	Kugellager
17	92051	M16	Møtrik selvlåsende	Nut selflocking	Ecrou de sécurité	Mutter Selbstgesich.
18	90673	ø115/66x10	Skive	Washer	Rondelle	Scheibe
19	55002D	ø800 - 20	Pakkerring afdrejet	Furrow press ring - turned cpl.	Disquet raccourcie cpl.	Packering Abgedreht
20	22300	80x80x10	Skive	Washer	Rondelle	Scheibe
21	92316	M16x40	Bolt	Screw	Boulon	Schraube
22	55317		Frontophæng	Suspension	Suspension	Frontauf- hängung
23	52261	ø28	Nagle	Pin	Axe	Bolzen
24	90692	ø28/ø22	Lifftap	Pin	Axe	Bolzen
25	90017	ø25	Nagle	Pin	Axe	Bolzen

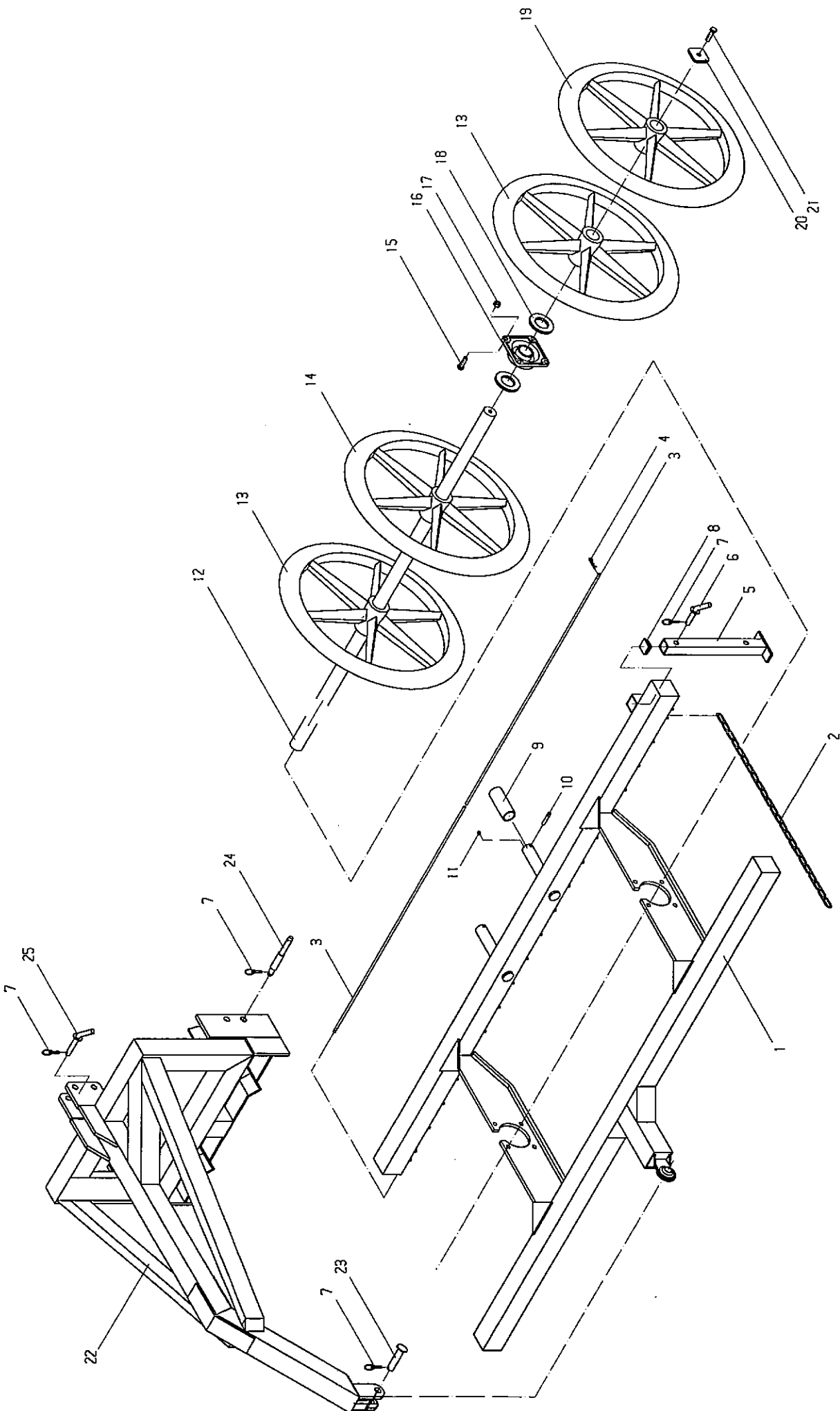

FRONTPAKKER 250 - 400 CM
 951116 KE
 53008-A

			<u>Resevedele</u>	<u>Spareparts</u>	<u>Pieces</u>	<u>Ersatzteile</u>
			Frontpakker 400 x 90 cm	Frontpacker 400 x 90 cm	Tasse Avant 400 x 90 cm	Frontpacker 400 x 90 cm
			Fra serie Nr.	From serial No.	De serie No.	Ab Serien Nr.
	Varenr. Partsn. Numero		53009			
Pos.	Warennr.	Dimension	Betegnels	Designation	Designation	Bezeichnung
1	55267		Ramme	Frame	Chassis	Rahmen
2	52567	l=1200	Kæde	Chain	Chaîne	Kette
3	52523	l=2000	Kædelås	Chaîne-lock	Chaîne-verrou	Ketten-Riegel
3a	53524	l=1850	Kædelås	Chaîne-lock	Chaîne-verrou	Ketten-Riegel
4	90687	3 mm	Hårnål	Split	Goupille	Sicherung
5	53318		Støtteben	Support	Bequille	Stütze
6	55320	ø20x80	Nagle	Pin	Axe	Bolzen
7	90680	ø8x40	Ringsplit	Split pin	Goupille	Sicherung
8	90753		Prop	Stopper	Bouchon	Pfropfen
9	55269		Rulle	Roller	Rouleau	Rolle
10	90743	ø12x70	Rørstift	Tube pin	Goupille	Rohrstift
11	90721	M8	Smørenippel	Grease nipple	Graisser	Fettnippel
12	55364	ø60	Aksel	Axle	Arbre	Achse
13	53001	ø900	Pakkerring	Furrow press ring	Disquet	Packerring
14	53000E	ø900 - 30	Pakkerring afdrejet	Furrow press ring - turned	Disquet raccourcie	Packering Abgedreht
15	92317	M16x50	Bolt	Screw	Boulon	Schraube
16	16340	ø60	Kugleleje	Bearing	Paliet	Kugellager
17	92051	M16	Møtrik selvlåsende	Nut selflocking	Ecrou de sécurité	Mutter Selbstgesich.
18	90673	ø115/66x10	Skive	Washer	Rondelle	Scheibe
19	53000D	ø900 - 20	Pakkerring afdrejet	Furrow press ring - turned cpl.	Disquet raccourcie cpl.	Packering Abgedreht
20	22300	80x80x10	Skive	Washer	Rondelle	Scheibe
21	92316	M16x40	Bolt	Screw	Boulon	Schraube
22	55317		Frontophæng	Suspension	Suspension	Frontauf- hängung
23	52261	ø28	Nagle	Pin	Axe	Bolzen
24	90692	ø28/ø22	Lifftap	Pin	Axe	Bolzen
25	90017	ø25	Nagle	Pin	Axe	Bolzen

		<u>Resevedele</u>	<u>Spareparts</u>	<u>Pieces</u>	<u>Ersatzteile</u>	
		Frontpakker Lås	Frontpacker Lock	Tasse Avant Verrou	Frontpacker Riegel	
		Fra serie Nr.	From serial No.	De serie No.	Ab Serien Nr.	
	Varenr. Partsno. Numero	55180				
<u>Pos.</u>	<u>Warennr.</u>	<u>Dimension</u>	<u>Betegnelse</u>	<u>Designation</u>	<u>Designation</u>	<u>Bezeichnung</u>
1	55321		Lås	Lock	Verrou	Riegel
2	92338	M20x150	Bolt	Screw	Boulon	Schraube
3	92052	M20	Møtrik selvlåsende	Nut selflocking	Ecrou de sécurité	Mutter Selbstgesich.

