

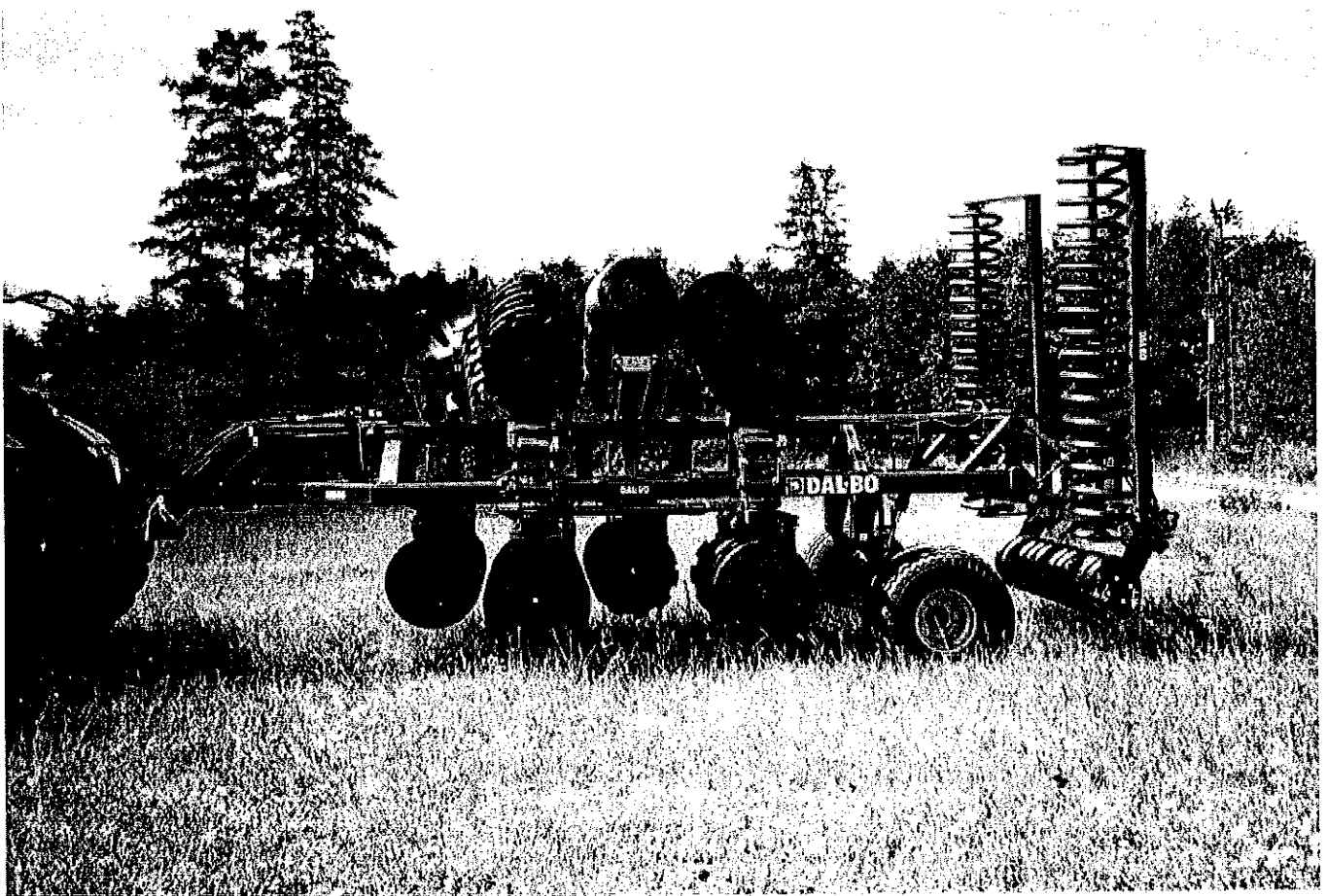

TALLERKENHARVE AXH



DK - 520 + 560 + 600 CM

Nr. 1145 - 1156

(

(

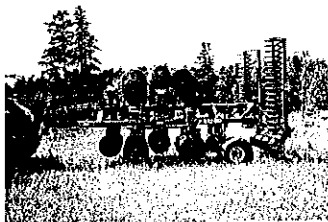

DAL-BO TALLERKENHARVE AXH 520-600



Tillykke med Deres nye TALLERKENHARVE. Af **sikkerhedshensyn** og for at opnå optimal udnyttelse af maskinen bør De **før ibrugtagningen** gennemlæse følgende brugsanvisning.

© Copyright 1998, DAL-BO. Alle rettigheder forbeholdes.

Punktér, der er væsentlige af hensyn til sikkerheden, er mærket med ▽.

- ▽ Efterspænd alle skrueforbindelser efter få timers brug. Herefter efterspændes jævnlgt.
- ▽ Hydraulikken må ikke betjenes uden at harven er forsvarligt tilkoblet en traktor.
- ▽ Betjeningen må kun foregå siddende på traktoren, og der må ikke opholde sig personer på eller i nærheden af harven.
- ▽ Harven må ikke betjenes af børn.
- ▽ Føreren er ansvarlig for korrekt lygteføring og færdsel i.h.t. gældende færdselslov.

Deres Tallerkenharve har:

Fabrikationsnummer: _____ Typebetegnelse: _____
 Fabrikationsmåned: _____ Egenvægt kg: _____

Ved eventuelle henvendelser angående reservedele eller service bedes fabrikationsnr. altid opgivet. Bagerst findes en reservedelsfortegnelse, der letter overblikket over reservedele.

EU-OVERENSSTEMMELSESERKLÆRING

**Maskinfabriken DAL-BO A/S
DK-7183 Randbøl**

erklærer hermed, at ovennævnte maskine er fremstillet i overensstemmelse med bestemmelserne i rådets direktiv af 14. juni 1989 om indbyrdes tilnærmelse af medlemsstaternes lovgivning om maskiner (89/392/EØF) som ændret den 20/6-91 (91/368/EØF) under særlig henvisning til direktivets bilag 1 om væsentlige sikkerheds- og sundhedskrav i forbindelse med konstruktion og fremstilling af maskiner.

Maskinfabriken DAL-BO A/S _____

Dir. Kaj Pedersen

**MASKINFABRIKEN
DALBO A/S**
 BINDEBALLEVEJ 69
 DK-7183 RANDBØL
 TEL. +45 75 88 35 00
 Fax +45 75 88 31 57
 A/S Reg. nr.: 204.647

Indholdsfortegnelse:

Anvendelse:.....	3
Håndtering:.....	3
Tilslutning:.....	3
Igangsætning:.....	4
Betjening:.....	4
Vedligeholdelse:.....	7
Justering af afskrabere:.....	8
Justering af hjullejerne:.....	8
REPARATIONER OG MONTERING:.....	9
Hjul:.....	9
Tallerkenbomme:.....	10
Tallerkenaksel:.....	11
Tallerkner og lejer:.....	11
Tallerkenlejer:.....	12
Efterløberen:.....	13
Hjulcylinder:.....	13
Tallerkenopklapcylinder:.....	14
Efterløbercylinder:.....	15
Vinkelcylinder:.....	17
Udskiftning af pakningssæt:.....	18
Skrotning:.....	20
EKSTRAUDSTYR:.....	21
Lejebeskytter:.....	21
RESERVEDELSLISTE:.....	22

Anvendelse:

Tallerkenharven leveres med spiralpakker eller rørpakkervalse bagerst for at komprimere jorden, så udtørring undgås, omsætning af planterester fremmes og ukrudts- og spildfrø starter spiringen.

- ▽ Harven må **ikke** anvendes som transportvogn, rambuk, hydraulisk presse eller lignende. Er De i tvivl, så spørg Deres forhandler eller DAL-BO
- ▽ Personer må **ikke** opholde sig på harven eller i umiddelbar nærhed under kørsel med harven.
- ▽ Under betjening af harven, skal brugeren sidde på traktorens førersæde, og der må **ikke** opholde sig andre på eller i umiddelbar nærhed af harven.

Støj:

Ved harvning på stenrig jord kan det støje lidt. Det er dog langt under faregrænsen for traktorføreren. Det anbefales, at lukke traktorens vinduer og døre og/eller at anvende høreværn.

Støv: ▽

Ved harvning under meget tørre forhold, kan der opstå kraftig støvudvikling. Det anbefales, at lukke traktorens vinduer og døre eller at anvende støvmaske.

Håndtering:

Harven kan være delvist afmonteret for transport. I så fald monteres disse straks ved leveringen af deres Dal-Bo forhandler. Se afsnit for montering af de pågældende dele. Harvens transportbredde er max. 290 cm.

- ▽ Den kraftige hovedramme kan anhugges frit, dog anbefales det at anhugge i hvert hjørne af hovedrammen. Maskinens samlede vægt fremgår af side 1. Der bør ikke anvendes for korte stropper.

Tilslutning:

Harven leveres standard med Kat.III liftbom.

Det kræver 3 dobbeltvirkende olieudtag for at betjene tallerkenharvens funktioner.

De to slanger mærket "gul" tilsluttes et olieudtag og benyttes til at hæve/sænke harven.

De to slanger mærket "blå" tilsluttes et andet olieudtag og benyttes til at svinge tallerknerne mellem arbejdsstilling og transportstilling.

De to slanger mærket "rød" tilsluttes et tredje olieudtag og benyttes til at ind/udklappe de yderste tallerkensektioner og efterløberen.

Efterløberen er tilsluttet harven med lynkoblinger bagerst på harven, så afkobling af efterløberen er muligt, hvis man ønsker at anvende harven uden efterløber.

Igangsætning:

Redskabet tilkobles traktorens liftarme. Er traktoren forsynet med løse kugler, kan de med fordel monteres på trækbojlen før tilkobling. Slingrekæderne skal spændes godt til, efter tilkobling.

- ▽ Husk at sikre liftarmene med splitter.
- ▽ Husk at sikre træknaglen med en ringsplit eller tilsvarende. Alle slanger er forsynet med 1/2" hanstik. Det kræves, at traktorens hydraulikanlæg kan yde et tryk på mindst 175 bar.
- ▽ Defekte slanger **skal** omgående repareres eller udskiftes. Et brud på en slange kan i uheldige tilfælde, forårsage personskade og/eller mekanisk havari på harven.

Betjening:

- ▽ Al betjening **skal** foregå fra førersædet, og der må **ikke** opholde sig andre på eller i umiddelbar nærhed af harven.

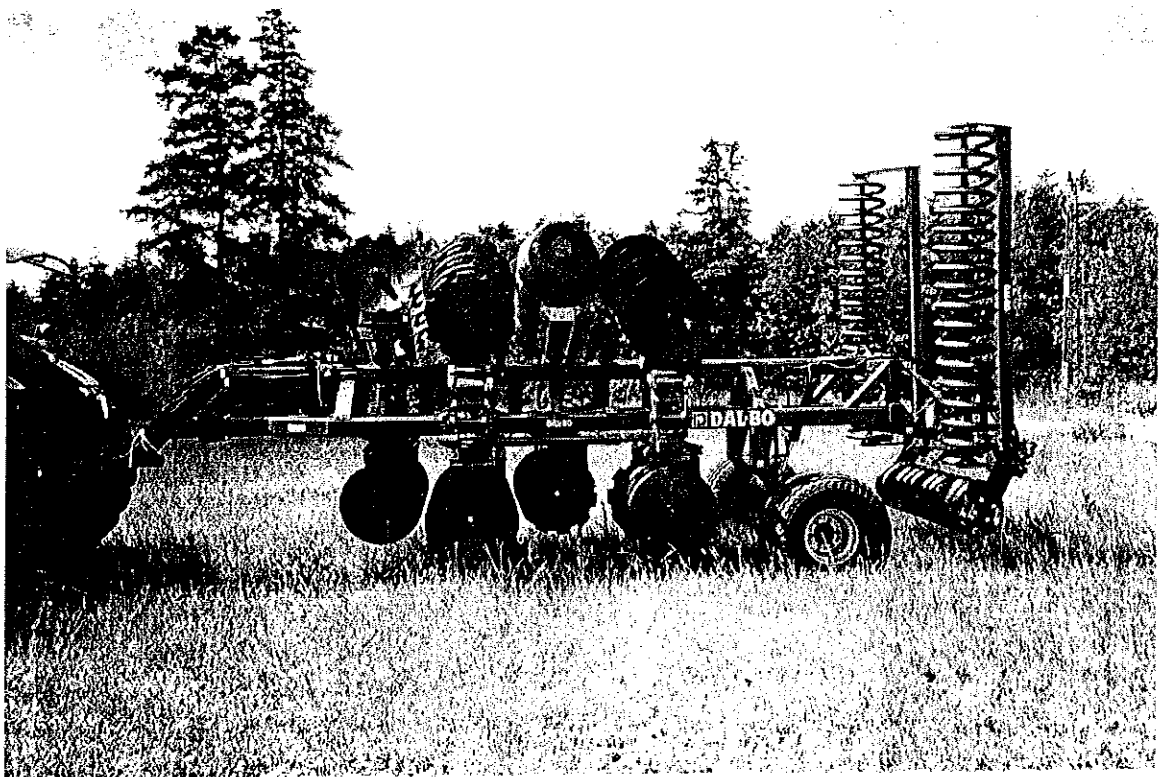

Fig. 1 - Transportstilling

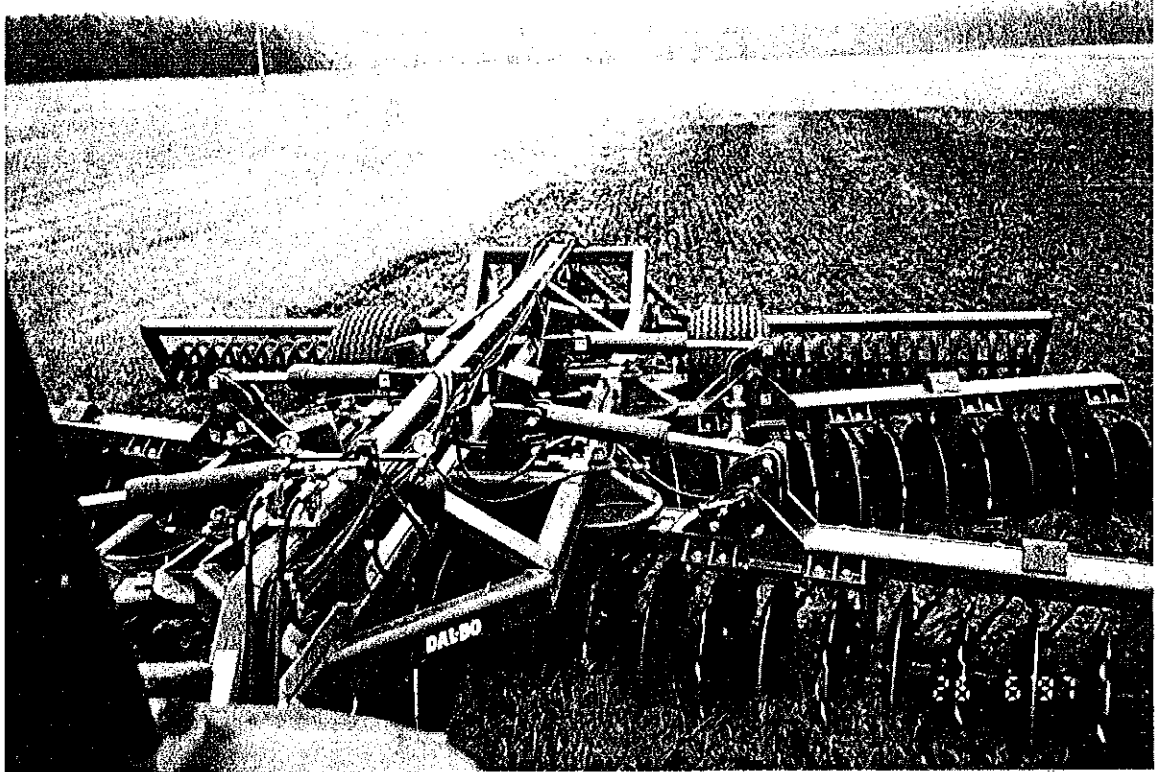

Fig. 2 - Arbejdsstilling

Omstillingen mellem transport og arbejdsstilling skal foregå mens man holder stille på plan mark og med traktorens motor i tomgang.

Er det muligt at stille oliemængden på traktorens hydraulik, skal udtagene til vinkelindstilling og ind/udklap, indstilles så de giver så lille oliemængde som muligt. Det er vigtigt at omstilling foregår roligt, for at undgå farlige situationer og uønsket høj belastning af harven.

Omstilling fra transport til arbejdsstilling.

-Harven hæves helt op, med lift og hjul.

-Transportlåsene ved hjulene klappes op i begge sider.

▽

-Transportsikring af efterløber fjernes.

-Herefter kontrolleres det at svingcylindrene er trukket helt sammen.

-Udfoldningen af ydersektionerne foregår ved at betjene det dobbeltvirkende udtag mærket "rød". Udfoldningen fortsættes, til alle 4 tallerkensektioner og begge sider af efterløberen er klappet til vandret og trykket på de to manometre er ca. 150 bar. Udtaget sættes i flydestilling og en indbygget kontraventil sørger for at opretholde trykket på 150 bar.

-Bemærk at tallerkensektionerne kan justeres til vandret stilling ved hjælp af 2 stilleskruer på hver af de 4 tallerkenbjælker.

-Husk at spænde kontramøtrikken.

-Snaplåsene ved sidesektionerne udløses ved at trække i snoren.

-Olieudtaget til udklapning betjenes nu samtidigt med at man holder snaplåsene oppe og det overvåges at alle sektionerne svinger til arbejdsstilling.



Harven må **ikke** anvendes uden at tallerkensektionerne alle er drejet i arbejdsstilling med ca. 150 bar på begge manometre. Ligeledes skal efterløberen være drejet til vandret (arbejdsstilling).

Arbejdsdybden kan stilles på følgende måde:

Arbejdsdybden stilles bagerst med et justerbart stop, anbragt ved hjulstellet. Stopventilen bevirker at hjulene ikke kan hæves højere op, end til hvor stoppet bliver aktiveret.

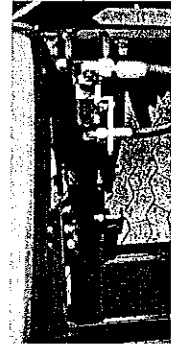

Harven bæres bagerst af hjulene og forrest af traktorens lift. Traktorens lift stilles på positions kontrol, dvs. at lifthøjden er konstant ved en bestemt indstilling. Herefter indstilles lifthåndtagets bundstop således harven har den ønskede arbejdsdybde, hver gang denne sænkes.

Ved korrekte indstilling arbejder de to forreste tallerkensektioner i samme dybde, som de bagerste.

Arbejdsvinkel:

Snitvinklen indstilles ved hjælp af de korte spindler, indvendigt på hoveddrammen. Harven indstilles således, at de forreste sektioner arbejder én tak mere aggressivt end de bagerste. Det er vigtigt at harven indstilles så harven ikke danner en vold på midten, hvor de bagerste sektioner smider jorden sammen.

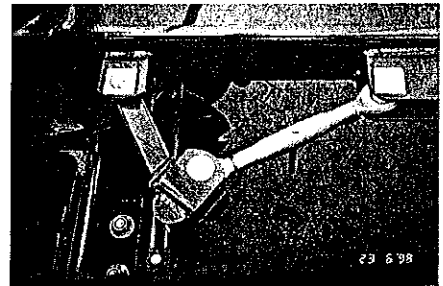

Aggressiviteten kan aflæses ved takkerne på de store drejeskiver, hvor bjælkerne er ophængt. Det anbefales at starte med 4. hak fra vinkelret, til de forreste bjælker og 3. hak fra vinkelret, til de bagerste bjælker. **Altså 1 hak mindre aggressivt bagerst end forrest.**

Vigtigt!

Ved vending i marken **skal** harven først hæves med traktorens lift og i samme arbejdsgang sænkes hjulene ned, før vendingen må påbegyndes. Vending og skarpe drej må ikke foretages medens tallerkner eller efterløber arbejder i jorden.

Anbefalet kørehastighed: 10 - 12 km/t. Langsommere ved stenet jord.

Omstilling fra arbejdsstilling til transport.

- ▽ -Harven hæves helt op, med traktorens lift og med hjulene.
 - ▽ -Svingcylindrene betjenes med det ene dobbeltvirkende udtag til cylindrene er trukket helt sammen og snaplåsene har låst alle sektionerne.
- Før opklap rengøres efterløberen, ved drejecylindren, for aflejret jord/støv, da der ellers er fare for at bøje/beskadige cylindrene.**
- Opklapning af ydersektioner og efterløber kan nu foretages til alle sektioner er i transportstilling.

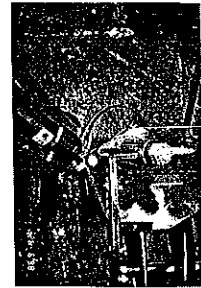
**Transport på offentlig vej:**

- Sikkerhedslåsene på efterløberen monteres og sikres med splitter.
 - Aflastningsstængerne ved hjulstellet aktiveres ved transport, for at aflaste det hydrauliske anlæg.
- ▽ -Husk at begge stænger skal anvendes på samme tid.
 - ▽ Højest tilladte kørehastighed er 25 km/t.

**Vedligeholdelse:**

Samtlige skrueforbindelser - også navmøtrikker efterspændes efter første arbejdsdag, eller ved mistanke om at de er løse.

Smøresteder	Antal	Smøringsinterval
Vridbart træk	1	8 t
Centerophæng ved bøsning	4	8 t
Drejeskamler	8	8 t
Hjulstel ved ophæng	2	8 t
Cylinder hjul 1 x 80/50-350	2	8 t
Cylinder indklap 4 x 100/50-350	8	8 t
Hjullejer	2	1/sæson
Ophæng af ydersektion	4	8 t
Cylinderophæng ved ydersektion	8	8 t
Tallerkenlejer AXH 520/560	16	50 t
Tallerkenlejer AXH 600	18	50 t
EKSTRAUDSTYR:		
Liftarme	4	8 t
Efterløberophæng	2	8 t
Efterløber kuglelejer	6	8 t
Efterløber cylinder 2 x 63/30-320	4	8 t

Justering af afskrabere:

Justering af afskrabere ved tallerknerne, kan enten foretages samlet eller enkeltvis.

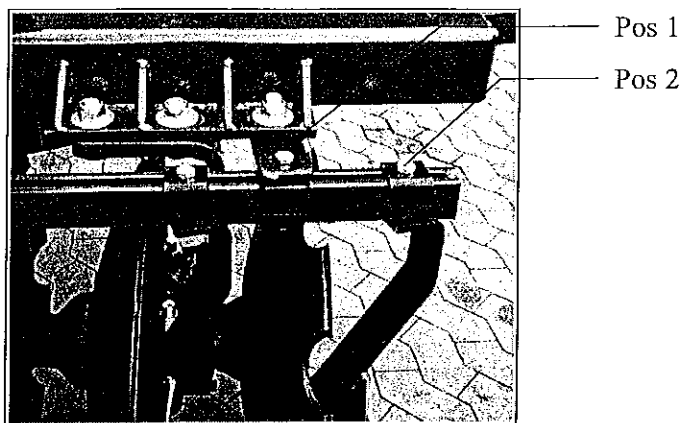

Fig. 3

Samlet justering foretages, ved at løsne skruerne Pos. 1 (2 stk.) og derefter flytte hele skinnen.

Enkeltvis justering gøres let ved at løsne skruen Pos. 2 ved den pågældende afskraber. Herefter kan afskraberen forskydes i skinnens retning, til den er i den ønskede position.

Skruen spændes til og afskraberen er justeret. Afskraberens konstruktion sikrer, de har den rigtige vinkel i forhold til tallerknerne.

Afskraberne skal justeres så de ikke røre tallerkenerne.

Justering af hjullejerne:

Hjullejerne justeres en gang pr. år, følg instruktionen for udskiftning af lejer punkt 1, 2, 12, 13, 14 og 15.

Før sæsonen kontrolleres lufttrykket i hjulene, eller ved mistanke om ukorrekt lufttryk.

Montering	Hjul	Lag	Lufttryk
Standard	500/55 x 15,5	14	3,9 Bar
Ekstraudstyr, tryklufbremser	15,0/55 x 17	10	3,5 Bar
Ekstraudstyr, tryklufbremser	19,0/45 x 17	10	3,5 Bar

Ved udendørs parkering i længere, tid skal harven stå i transportstilling med hjulene hævet helt op.

Stempelstængerne på efterløberen smøres ind i tryksmørefedt, herved undgår man rustdannelse på stempelstængerne.

REPARATIONER OG MONTERING:

∇

Demontering af tallerkenbomme eller tallerkenaksel, skal udføres på værksted, hvor der er en kran til rådighed, som kan løft min. halvdelen af harvens totalvægt (se vægten på forsiden eller på typeskiltet).

Hjul:

Ved skift af hjul p.g.a punktering, parkeres maskinen med hjulene hævet helt. Herefter kan hjulet afmonteres uden brug af donkraft.

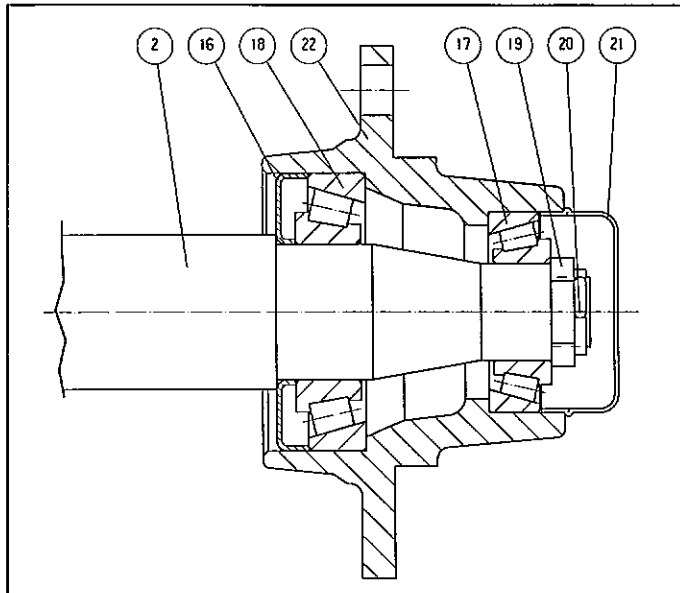

Fig. 4

- * 1. Navkapsel pos. 21 afmonteres.
- * 2. Splitten pos. 20 afmonteres.
- 3. Kronemøtrik pos. 19 skrues af.
- 4. Navet pos. 22 kan nu forsigtigt slås af, og lejerne kan afmonteres.
- 5. Tætningsring pos.16 afmonteres.
- 6. Yderringene fra lejerne afmonteres i navhuset pos. 22.
- 7. Alle dele rengøres.
- 8. Yderringen fra lejerne monteres i navhuset pos. 22.
- 9. Tætningsring monteres på akslen.
- 10. Inderring fra det store leje monteres på akslen og navet monteres på akslen.
- 11. Inderring fra det lille leje monteres på akslen.
- * 12. Kronemøtrikken skrues på akslen samtidig med at navhuset drejes rundt. Møtrikken spændes så meget, at det er svært at dreje navhuset rundt. Herefter løsnes indtil splitten passer med et hul i akslen.
- * 13. Splitten monteres.
- * 14. Navkapslen fyldes 3/4 op med fedt og monteres.
- * 15. Navet smøres med kugleleje-fedt.

Ved justering af hjullejerne følg punkterne mærket med *

Tallerkenbomme:

Demontering af hele tallerkenbomme kræver først demontering af den yderste bomsektion, hvorefter den inderste sektion kan afmonteres.

Harven sænkes, så tallerknerne hviler på jorden med tallerknerne udklappet og vinkelcylindrene trukket helt sammen.

Anhug med en kran, der min. kan løfte 500 kg, omkring den yderste bom. Der anhugges med to stropper midt på tallerkenbjælken med ca. 1 meter mellem stropperne.

Der løftes med kranen til den bærer så meget af vægten så tallerkenbommen og naglen bliver løs/aflastet.

Forbindelsesstykkerne ved cylindrene fjernes, så bjælken kun hænger i den kraftige nagle, som yderbommen drejer omkring.

Først afmonteres bolten der låser naglen. (Hvis det er en forrest, skal markeringslygten også fjernes.)

En lille hydraulisk donkraft placeres mellem pladerne, for at klemme pladerne ca. 1-2 mm fra hinanden herefter kan ydersektionen fjernes.

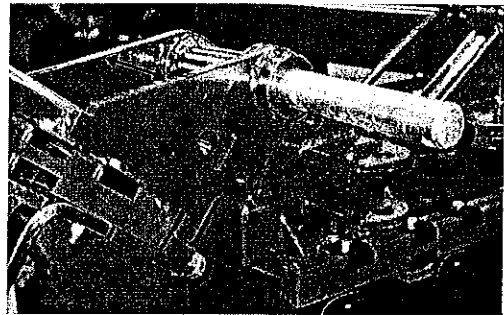

Pas på, når sektionen sættes på jorden, den kan rulle og vælte.

Skal den inderste sektion også afmonteres, fjernes både opklapcylindren og vinkelcylindren ved den pågældende sektion. Snaplåsene gøres fri af indgreb og vinkelstoppet drejes så langt væk at der er plads til at tage hele bommen neden ud.

Centernaglen løsnes ved at fjerne låsesplitten i kronemøtrikken og afmontere møtrik og skive. Naglen kan ikke fjernes når der er monteret tallerkner på bjælken. Herefter skal bjælken ophænges i kran eller støttes ved hjælp af en gaffeltruck så den ikke falder/ruller, når hoveddrammen hæves.

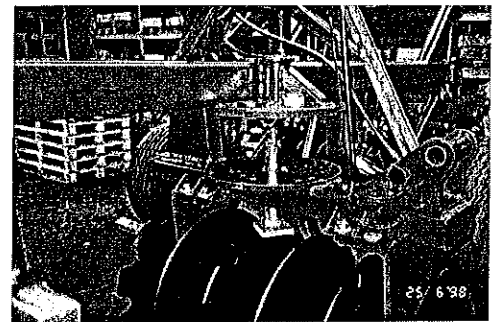

På grund af de snævre tolerancer er det nødvendigt forsigtigt at lirke/rokke tallerkensektionen nedenud af hoveddrammen.

Harven hæves forsigtigt samtidigt med at bommen støttes med kran/gaffeltruck. Herefter er bommen med afskrabere og tallerkner fri af harven og bommen kan løftes væk.

Montering foregår i omvendt rækkefølge af demonteringen.

Vigtigt!

Bemærk at centernaglen skal side i bjælken, før tallerkenakslen monteres på bjælken.

Tallerkenaksel:

Demontering af hele tallerkenakslen:

Harven sænkes så tallerknerne hviler på jorden. Den/de aktuelle aksler afmonteres ved lejeophængene nederst (2 stk. M20x140 pr. leje).

Harven hæves forsigtigt og tallerkenakslen ligger nu tilbage på gulvet.



Husk at sikre tallerkenakslen så den ikke ruller uønsket.

Tallerkner og lejer:

Demontering af tallerkner og lejer:

Splitten ved kronemøtrikken fjernes og møtrikken skrues af. Herefter kan afstandsstykker, tallerkner og lejer trækkes af akslen. Pas på, ikke at beskadige gevindet.

Montering af tallerkner og lejer:



Akslerne monteres liggende på gulvet. Pas på, at gevindet på akslen ikke beskadiges. Montering af aksler foretages lettest ved at være 2 personer, med en kran tilrådelighed ved montagen (løftekapacitet 500 kg). Aksel, tallerkner samt lejer rengøres omhyggeligt. Herefter monteres delene i den rækkefølge beskrevet i skemaet herunder.

OBS!

Husk at afstandsstykker og lejer skal vende korrekt, så enderne ligger korrekt an mod tallerknerne.

--(--(--(--(--(-- MONTERINGSRETNING

1-2-3..osv

Størrelse	Tallerkenbjælke	Placering	1	2	3	4	5	6	7	8	9	10	11	12	Aksel længde
AXH 520	7 tall. forrest	inderst	G	Lz	T	G	T	G	T	L	G				1551
<i>48 tall.</i>	5 tall. forrest	yderst	T	L	G	T	G	L	T						1083
	6 tall. bagerst	inderst	G	Lz	T	G	T	G	L	T					1317
	7 tall. bagerst	yderst	g	G	L	T	G	T	G	L	T				1551
AXH 560	7 tall. forrest	inderst	G	Lz	T	G	T	G	T	L	G				1551
<i>52 tall.</i>	6 tall. forrest	yderst	T	L	G	T	G	T	L	G					1317
	6 tall. bagerst	inderst	G	Lz	T	G	T	G	L	T					1317
	8 tall. bagerst	yderst	g	T	L	G	T	G	T	G	L	T			1785
AXH 600	7 tall. forrest	inderst	G	Lz	T	G	T	G	T	L	G				1551
<i>56 tall.</i>	7 tall. forrest	yderst	T	L	G	T	G	T	G	L	T				1551
	6 tall. bagerst	inderst	G	Lz	T	G	T	G	L	T					1317
3 lejer =>	9 tall. bagerst	yderst	g	G	L	T	G	T	L	G	T	G	L	T	2019

T = TAKKET TALLERKEN

G = GLAT TALLERKEN

g = LILLE TALLERKEN (glat)

L= LEJE monteret med lejeplade

Lz= LEJE monteret med Z-lejeplade

Når akslen er ved at være fyldt kan man anhugge med kranen omkring 2 afstandsstykker, så akslen ligger i balance. Løft kun ca. 10 cm, så akslen netop er fri af gulvet. Akslen kan nu slås let med en hammer, ved det påsvejste hoved, hvorved akslen glider i bund. De sidste tallerkner kan nu monteres. Når alle tallerknerne er monteret, sluttes med endeskive, spændestykke kronemøtrik og split.

Møtrikken spændes så meget som muligt.

Det anbefales at vente med den endelige tilspænding, til akslerne er monteret på harven. Parker herefter harven med hjulene løftet fri af jorden og spænd så møtrikkerne helt til. Læg en trækloids ind ved tallerknerne, så harven ikke kan rulle uønsket, når der spændes til.

Anbefalet tilspændingsmoment ca. 200 kgm. Når kronemøtrikken er spændt sikres den til sidst, mod løsdrejning, med splitten.

Tallerkenlejer:

Skift af lejer i huset:

Skal et leje skiftes er fremgangsmåden følgende.

1. Tallerkenakslen afmonteres. Se beskrivelse ovenfor.
2. Splitten ved akselmøtrikken tages ud
3. Akselmøtrikken skrues af.
4. Endestykke, tallerkner og mellemstykker fjernes til det defekte lejestykke er afmonteret.

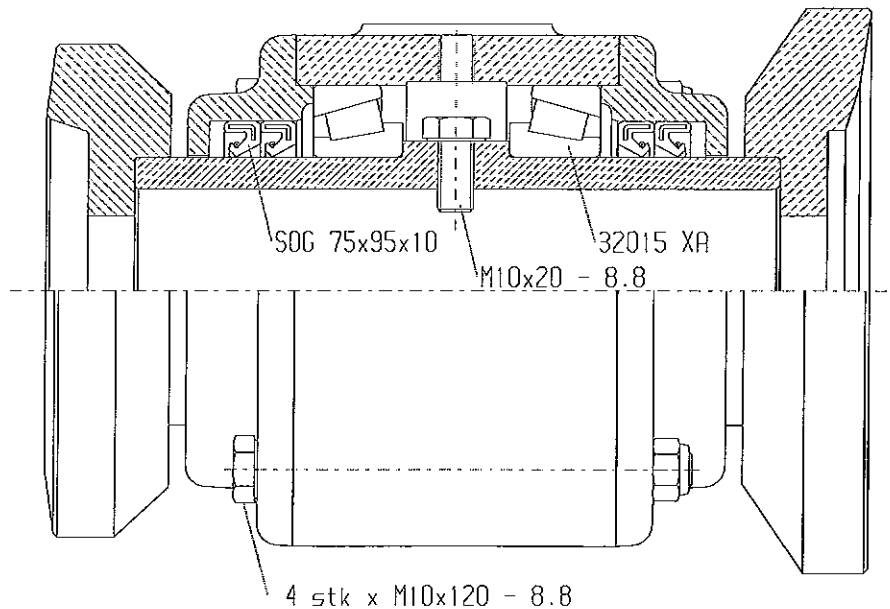

5. De to yderste stykker, som ligger an mod tallerknerne fjernes.
6. De 4 skruer (M10x120) som holder pakningsskålene afmonteres. Pas på ikke at beskadige læberingspakningerne, som er monteret i låget.

7. Lejerne kan nu presses ud ved hjælp af en hydraulisk presse, eller bankes ud af huset ved at slå forsigtigt på det inderste rør, ved hjælp af en trækloids.
8. Den yderring, som bliver siddende i lejehuset, kan forsigtigt slås ud. Anvend en passende dorn. Der slås hele vejen rundt på yderringen for at sikre at den ikke kiler sig fast. Pas på, ikke at beskadige lejehuset.
9. Inderringene fjernes fra det inderste rør på samme måde.
10. Delene rengøres og nye lejer kan monteres.
11. Monteringen foregår i omvendt rækkefølge. Vær opmærksom på at læberingspakningerne kommer til at side korrekt ved montering. Smør pakningsringene med lidt olie for at lette monteringsarbejdet. ✓

Efterløberen:

Demontering af sidesektioner på efterløberen:
 Skal efterløberen afmonteres gøres det lettest ved først at afmontere spiral/rørpakkeren på den pågældende sidesektion. Sænk harven præcis så meget at spiral/rørpakker lige akkurat hviler på underlaget. Herefter fjernes boltene i de to lejer som holder den pågældende aksel og spiral/rør-pakker fjernes. Herefter kan opklapcylinder og ledning til lys fjernes. Bemærk at naglen i cylinderens stempelstang er konstrueret således, den samtidigt virker som stop for sidesektionens drejebevægelse. Den store centernagle som yderledet drejer omkring, løsnes ved at fjerne split, kronemøtrik og skive. Yderledet kan nu forsigtigt løftes væk, hvorefter naglen bliver siddende i midterledet.



Hjulcylinder:

Demontering og montering: SNH30-AD-80/50x350-A
 Harven sænkes, så hele vægten hviler på tallerknerne. Dybdejusteringen slækkes helt, så ventilen ikke er aktiveret (åben). Traktoren standses og hydraulikhåndtaget til at hæve/sænke sættes i flydestilling. Hvis ikke traktoren er forsynet med flydestilling kan håndtaget aktiveres til slangerne ved cylindrene er trykløse.

▽ Vigtigt

Det kontrolleres at ventilen til dybdereguleringen ikke er påvirket, før slangerne afmonteres ved cylinderen.

Det anbefales at sætte en spand under til opsamling af olie.

Splitter tages af, nagle og cylinderen og dybdereguleringsventilen kan nu fjernes (vægt 21 kg).

Monteringen foregår i omvendt rækkefølge.

Kontroller at forbindelserne er tætte og slangeføringen er korrekte.

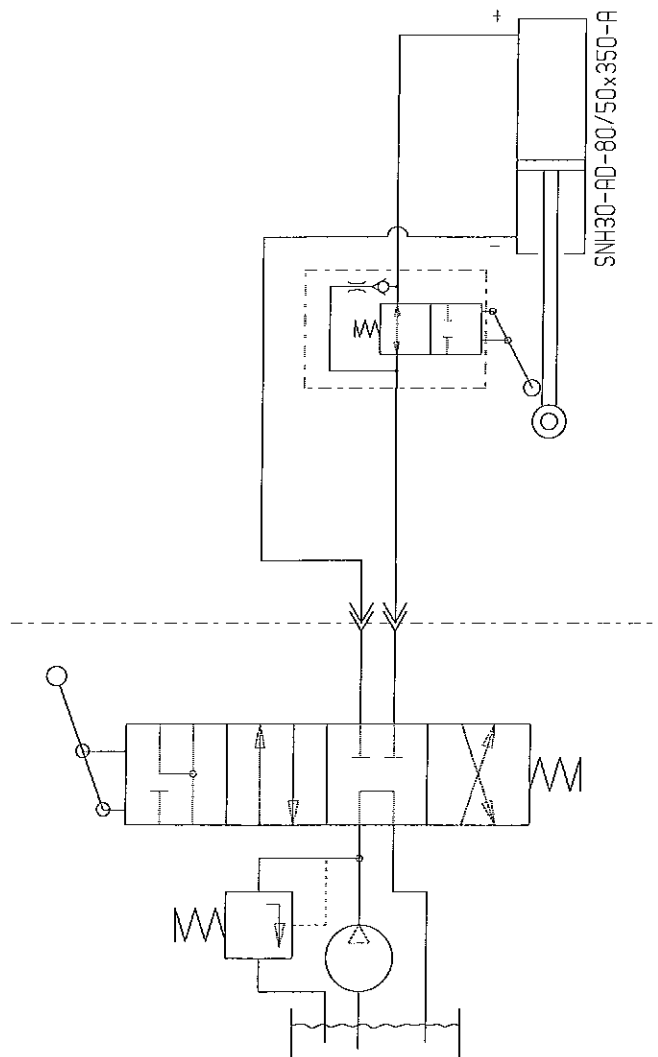

Tallerkenopklapcylinder:

Demontering og montering: NH30-1-SD-100/50x350-S

Harven klappes til arbejdsstilling, uden at sætte tryk på akkumulatorene/manometrene. Traktoren standses og hydraulikhåndtaget til opklap sættes i flydestilling. Hvis ikke traktoren er forsynet med flydestilling, kan håndtaget bevæges frem og tilbage, til slangerne ved cylindrene er trykløse.

▽ Vigtigt

Da der i kredsløbet er indbygget en pilotstyret kontraventil, kan der være olietryk på systemet, uden det er muligt at fjerne det. Det er derfor vigtigt at

pakke en klud omkring forskruringen der afmonteres, for at undgå, at olien sprøjter ud med højt tryk og rammer personer. Sker det alligevel skal olievædet tøj straks skiftes og huden skal vaskes med vand og sæbe. Ved oliesprøjt i øjnene skyl straks med øjenskylleflaske og søg læge.

Splitter tages af, nagler og cylindre kan nu fjernes.

Vægt 35 kg/stk.

Monteringen foregår i omvendt rækkefølge.

Kontroller at forbindelserne er tætte og slangeføringen korrekte.

Efterløbercylinder:

Demontering og montering: SNH30-AD-63/30x320-A

Efterløberen klappes til vandret (arbejdsstilling) uden olietryk på manometrene. Harven sænkes så den hviler på tallerkner og efterløber.

Traktoren standses og hydraulikhåndtaget til efterløberen sættes i flydestilling.

Hvis ikke traktoren er forsynet med flydestilling, kan håndtaget bevæges frem og tilbage, til slangerne ved cylindrene er trykløse.

▽ Vigtigt

Da der i kredsløbet er indbygget en pilotstyret kontraventil, kan der være olietryk på systemet, uden det er muligt at fjerne det. Det er derfor vigtigt at pakke en klud omkring forskruringen der afmonteres, for at undgå, at olien sprøjter ud med højt tryk og rammer personer. Sker det alligevel skal olievædet tøj straks skiftes og huden skal vaskes med vand og sæbe. Ved oliesprøjt i øjnene, skyl straks med øjenskylleflaske og søg læge.

Når slangerne er fjernet kan naglerne i cylinderen fjernes og herefter cylindrene.

Det anbefales at sætte en spand under til opsamling af olie.

Vægt 12 kg/stk.

Monteringen foregår i omvendt rækkefølge.

Kontroller at forbindelserne er tætte og slangeføringen korrekte.

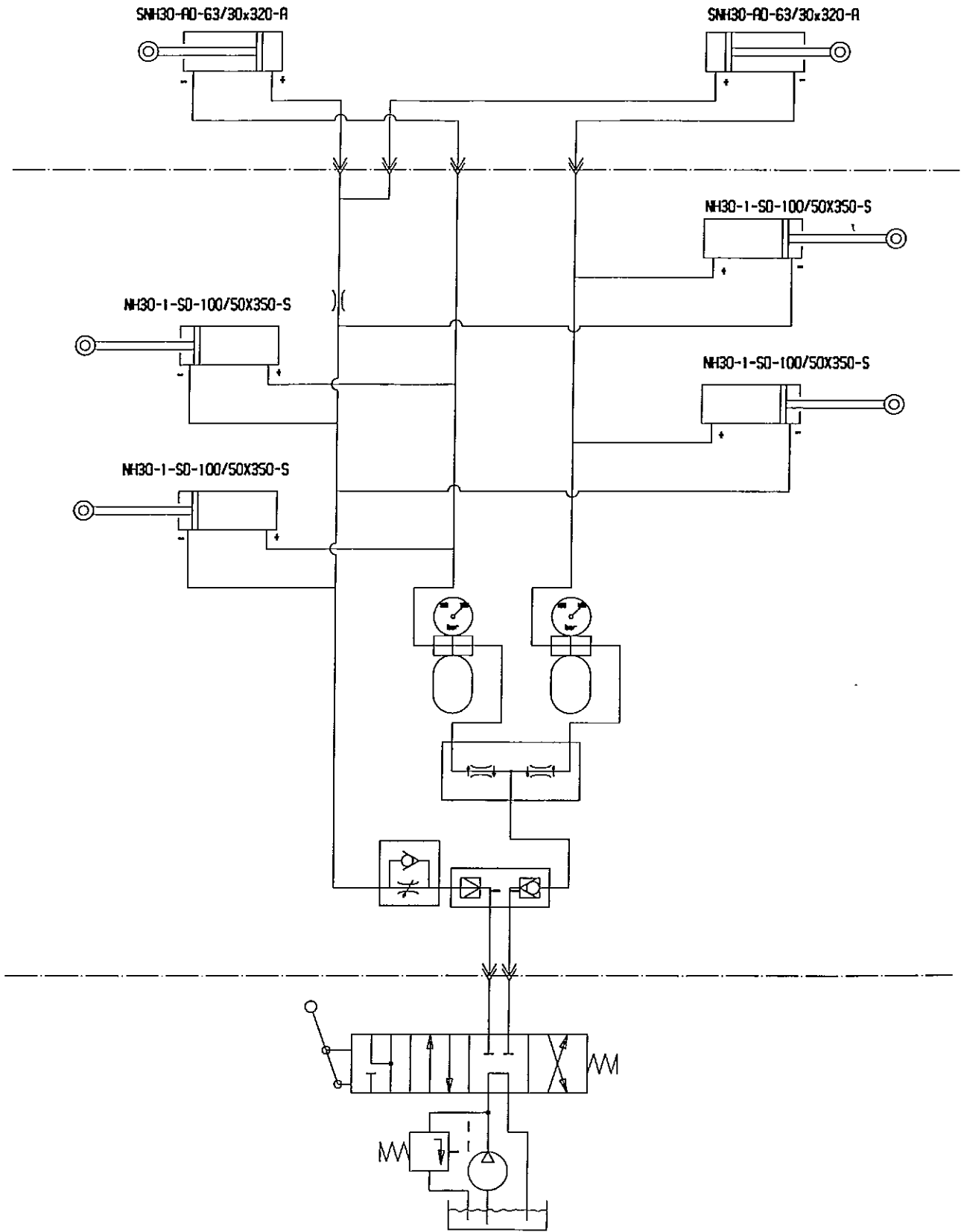

Vinkelcylinder:

Demontering og montering: SNH21-AD-63/50x700-A

Ved demontering af vinkelcylindrene parkeres harven i arbejdsstilling, men hævet op, så hverken tallerkner eller efterløber rører underlaget. Herefter betjenes vinkelcylindrens hydraulikuttag præcis så meget, at sektionerne svinger til en position mellem arbejdsvinkel og transportvinkel.

▽ Vigtigt

Da der i kredsløbet er indbygget en pilotstyrede kontraventil, kan der være olietryk på systemet, uden det er muligt at fjerne det. Det er derfor vigtigt at pakke en klud omkring forskrningen der afmonteres, for at undgå, at olien sprøjter ud med højt tryk og rammer personer. Sker det alligevel skal olievædet tøj straks skiftes og huden skal vaskes med vand og sæbe. Ved oliesprøjt i øjnene, skyl straks med øjenskylleflaske og søg læge. Splitter tages af, nagle og cylindrene kan nu fjernes.

Vægt 27 kg/stk.

Monteringen foregår i omvendt rækkefølge.

Kontroller at forbindelserne er tætte og slangeføringen korrekte.

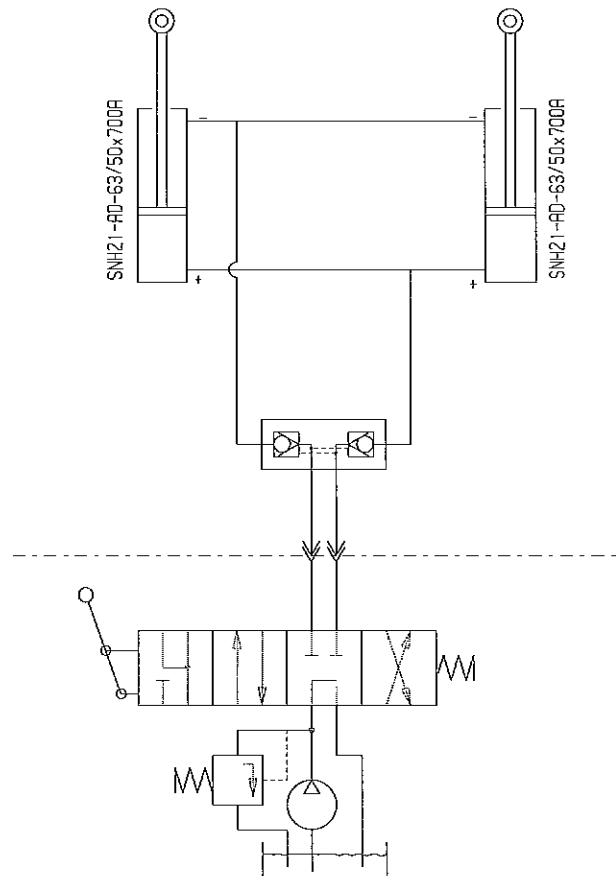

Udskiftning af pakningssæt:

DEMONTERING: NH30 cylindere - se fig. 7

1. Cylinderen tømmes for olie, (brug evt. trykluft til at bevæge stemplet frem og tilbage, for at presse olien ud).
2. Kør stemplet i midterstilling. Overdelen (pos. 7) skrues 30 mm ud. Hvis overdelen sidder meget fast, kan dette afhjælpes ved at opvarme muffens forreste del til ca. 300° C, derefter rolig afkøling. Når overdelen er skruet ud, trækkes stemplet ud imod overdelen, hvorefter overdelen skrues helt af og stempelstangen trækkes ud.
3. Låsemøtrik afmonteres, (pos. 1).
4. Manchetskoen afmonteres, (pos. 2).
5. Overdelen trækkes af stempelstangen, (pos. 7).
6. Pakningerne i overdelen og manchetskoen (pos. 3+4+8+9+10+11) demonteres, (brug evt. syl eller skruetrækker).
7. Alle dele rengøres, og kontrolleres for spåner, grater m.m. Kontroller om der er rustdannelse omkring skraberingsen (pos. 11) i overdelen. Hvis dette er tilfældet, skal det fjernes.

Fig. 7:

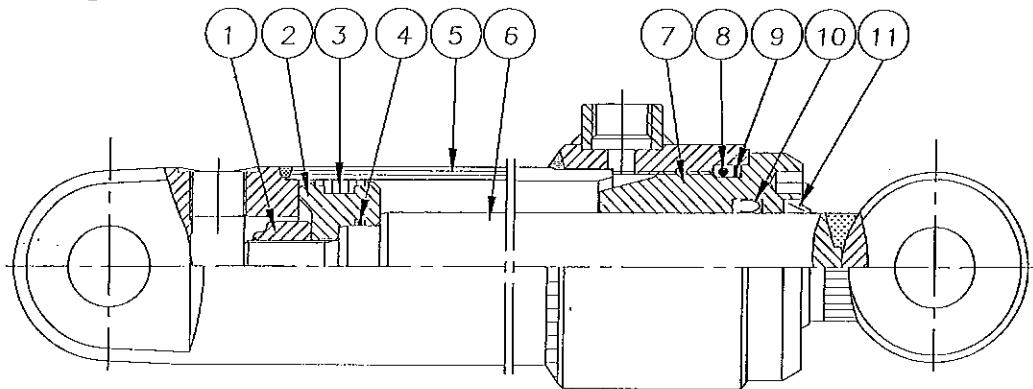

MONTERING:

1. Nye pakninger monteres i overdelen og maskinskoen. Skraberingsen pos. 11 monteres ved hjælp af et stykke rør, som passer udvendigt omkring læben, (eller specialdorn). Manchetten pos. 3 på maskinskoen monteres ved hjælp af rundstang/skruetrækker.
2. Gevindet på overdelen og cylinderrøret smøres med fedt, (rustbeskyttende anti-riv middel).
3. Overdelen pos. 7 monteres på stempelstangen.
4. Manchetskoen pos. 2 monteres og låsemøtrikken pos. 1 låses med loctite. Vær opmærksom på, at gevindet er absolut rent og fri for olie og andre urenheder før brug af loctite.
Der må ikke påfyldes olie inden 12 timer efter brug af loctite.
5. Smør manchetten pos. 3 på manchetskoen samt cylinderrørets yderste ende indvendigt med smøreolie, og skub stemplet ind i midterstilling.

6. Skru overdelen på og spænd til.

DEMONTERING: NH21-AD-63/50x700 cylinder: se fig. 8

1. Cylinderen tømmes for olie, brug evt. trykluft til at bevæge stemplet frem og tilbage, for at presse olien ud.
2. Kør stemplet i midterstilling. Unbrakoskruen pos 6 skrues ud. Overdelen løsnes. Hvis overdelen sidder meget fast, kan dette afhjælpes ved at opvarme muffens forreste del til ca. 300° c, derefter rolig afkøling. Når overdelen er skruet løs, trækkes stemplet ud imod overdelen, hvorefter overdelen skrues helt af og stempelstangen trækkes ud. Stempelstang og overdel er nu fri.
3. Låsemøtrikken afmonteres, pos. 2.
3. Manchetskoen for enden af stempelstangen skrues af, pos. 3.
4. Overdelen trækkes nu af stempelstangen, pos. 10.
5. Pakningerne i overdelen og manchetskoen (pos 4+5+7+8+9+11) demonteres, brug evt. en syl eller skruetrækker.
6. Alle delene rengøres grundigt for rustdannelse og aflejring. Eventuelle grater fjernes ved slibning/polering.

Fig.8:

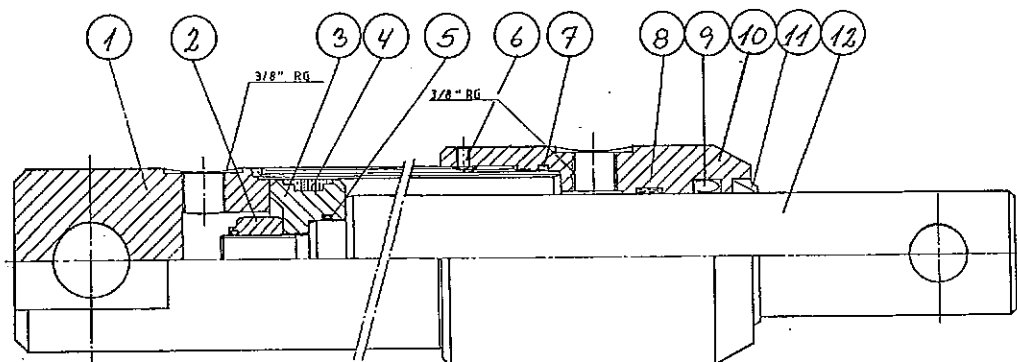

MONTERING:

1. Nye pakninger smøres og monteres i overdelen (pos. 7+8+9). Skraberingspos. 11 monteres v.h.a. et stykke rør, som passer udvendigt omkring læben.
2. Gevind på overdelen og cylinderrøret smøres med fedt (rustbeskyttende anti-riv middel).
3. Overdelen monteres på stempelstangen.
4. Manchetskoen pos. 3 monteres og låsemøtrikken pos. 2 låses ved af loctite. Vær opmærksom på, at gevindet er absolut rent og fri for olie og andre urenheder før brug af loctite.

Der må ikke påfyldes olie inden 12 timer efter brug af loctite.

5. Smør manchetten pos. 4 på manchetskoen samt cylinderrørets yderste ende indvendigt med smøreolie, og skub stemplet ind i midterstilling.
6. Skru overdelen på og spænd til.
7. Unbrakoskruen (pos. 6) skrues i overdelen ved brug af loctite.

▽

Husk at olievædet tøj skal straks fjernes og huden skal vaskes grundigt.

▽

Det er forbundet med **fare** at demontere enkeltdele i hydraulikanlægget uden forinden, at have sikret de pågældende dele forsvarligt.

Skrotning:

▽

Harven demonteres i følgende rækkefølge:

1. Spiral- eller rørpakker klappes til vandret og afmonteres (hvis monteret)
2. Cylinderen afmonteres, husk slangerne!
3. Efterløberrammerne fjernes ved naglerne.
4. Efterløberophænget fjernes, **Pas på det ikke svinger rundt.**
5. Liftharmene fjernes.
6. Afscrabere og afscraberbomme fjernes.

Sidesektionerne klappes ud og harven sænkes til den hviler på underlaget. Det kan være en fordel at fjerne splitterne og løsne kronemøtrikkerne (M39x3) før tallerkenakslerne afmonteres.

7. Skrueerne M20x140 i tallerkenlejerne fjernes. Der lægges trækklodser ved tallerknerne for at sikre at de ikke ruller uønsket.
8. Tallerkenakslerne fjernes og demonteres
9. Tallerkner, mellemstykker og lejer kan trækkes af akslen når kronemøtrikken fjernes.
10. Lejeholderpladerne afmonteres.
11. Cylindrene til ind/udklap gøres trykløse. Bemærk, at manometrene forrest på redskabet, kun angiver trykket på den ene side af stempelet.
11. Trækbom afmonteres og demonteres.

Hydraulikslanger, olie, dæk og slanger sendes til destruktion. Resten anvendes til genbrugsjern.

EKSTRAUDSTYR:

Lejebeskytter:

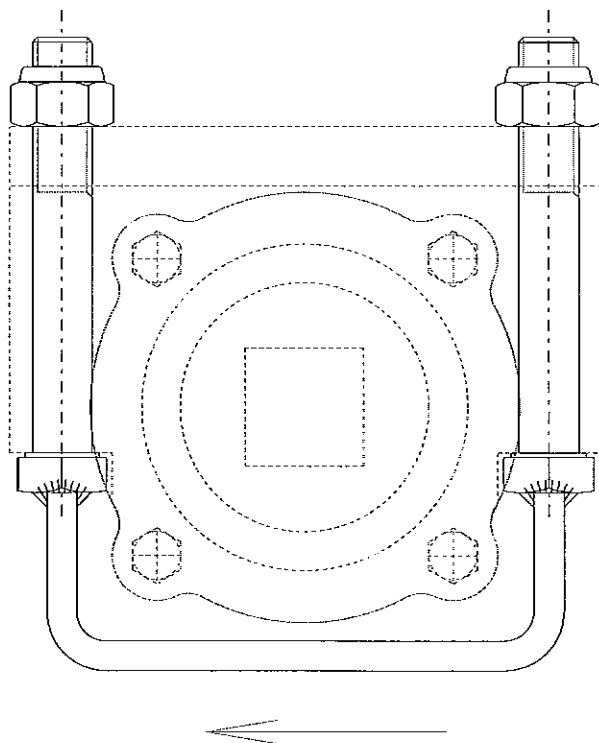

Lejebeskytter til tallerkenlejer. Varenr.72265

			<u>Resevedele</u>	<u>Spareparts</u>	<u>Pieces</u>	<u>Ersatzteile</u>
			AXH 520	AXH 520	AXH 520	AXH 520
			Fra serie Nr. 1145	From serial No. 1145	De serie No. 1145	Ab Serien Nr. 1145
Varenr. Partsnr. Numero						
Pos.	Warennr.	Dimension	Betegnelse	Designation	Designation	Bezeichnung

Fig. 1:

1	71312		Ramme	Frame	Chassis	Rahmen
2	27371	Kat. 3	Liftræk	Drawbar	Barre	Zug
3	90681	ø10x60	Ringsplit	Linch pin	Goupills clips	Klappstecker
4	13297	ø35x115	Nagle	Pin	Axe	Bolzen
5	90684	ø8x60	Split	Split pin	Goupille	Sicherung
6	90721	M8	Smørenippel	Grease nipple	Graisseur	Schmiernippel
7	27225		Støtteben	Support	Beguille	Stütze
8	27226		Holder for støtteben	Bracket for support	Fixation pour beguille	Halterung für Stütze
9	27227		Spændeplade	Plate	Plaque	Beschlag
10	92327	M16x150	Bolt	Bolt	Boulon	Schraube
11	92051	M16	Møtrik	Nut	Ecrou de sécurité	Mutter
			selvlåsende	selflocking	écrou de sécurité	Selbstgesich.
12	22290	ø22x130	Nagle	Pin	Axe	Bolzen
13	90680	ø8x40	Ringsplit	Linch pin	Goupills clips	Klappstecker
14	91305	3/8"	Plastklamme	Hose clamp	Collier	Klamme
15	91308		Dækplade	Cover plate	Plaque	Platte
16	91307		Bolt for do	Bolt	Boulon	Schraube
17	51311	1/4"	Pilotventil	Check valve	Clapet de blocage pilote	Sperrblockventil
19	71241	3/8"	Mængde- delerventil	Flow divider	Diviseur de debit	Ölstromverteiler
20	92252	M6x45	Bolt	Bolt	Boulon	Schraube
21	92027	M6	Møtrik	Nut	Ecrou de	Mutter
22	71472		Holder for akk.	Platte for acc.	Bloc	Block
23	92296	M12x40	Bolt	Bolt	Boulon	Schraube
24	92050	M12	Møtrik	Nu	Ecrou de sécurité	Mutter
			selvlåsende	selflocking	écrou de sécurité	Selbstgeisch.
25	71400		Slangeplade	Plate	Plaque	Schlauchplatte
26	92049	M10	Møtrik	Nut	Ecrou de sécurité	Mutter
			selvlåsende	selflocking	écrou de sécurité	Selbstgesich.
27	71440		Transportlås for bjælker	Transportlock for wing	Verrou de transport	Transport- sicherung
28	92334	M20x60	Bolt	Bolt	Boulon	Schraube
29	92052	M20	Møtrik	Nut	Ecrou de sécurité	Mutter
			selvlåsende	selflocking	écrou de sécurité	Selbstgesich.
30	71373		Vinkelstop	Angel stop	Anglestop	Winkelstop
31	71249	1"x365-465	Topstang	Turnbuckle	Barre	Oberlenker
32	71550	ø25x92	Nagle	Pin	Axe	Bolzen
33	71327		Hjullås	Wheellock	Verrou de roue	Radsicherung
34	71473		Låsepæl	Lockingplate	Plaque	Sicherung
35	92547	M12x90	Bolt	Bolt	Boulon	Schraube
36	71322		Hjulophæng	Wheel chassis	Suspension	Radaufhängung
37	71553	ø30x160	Nagle	Pin	Axe	Bolzen

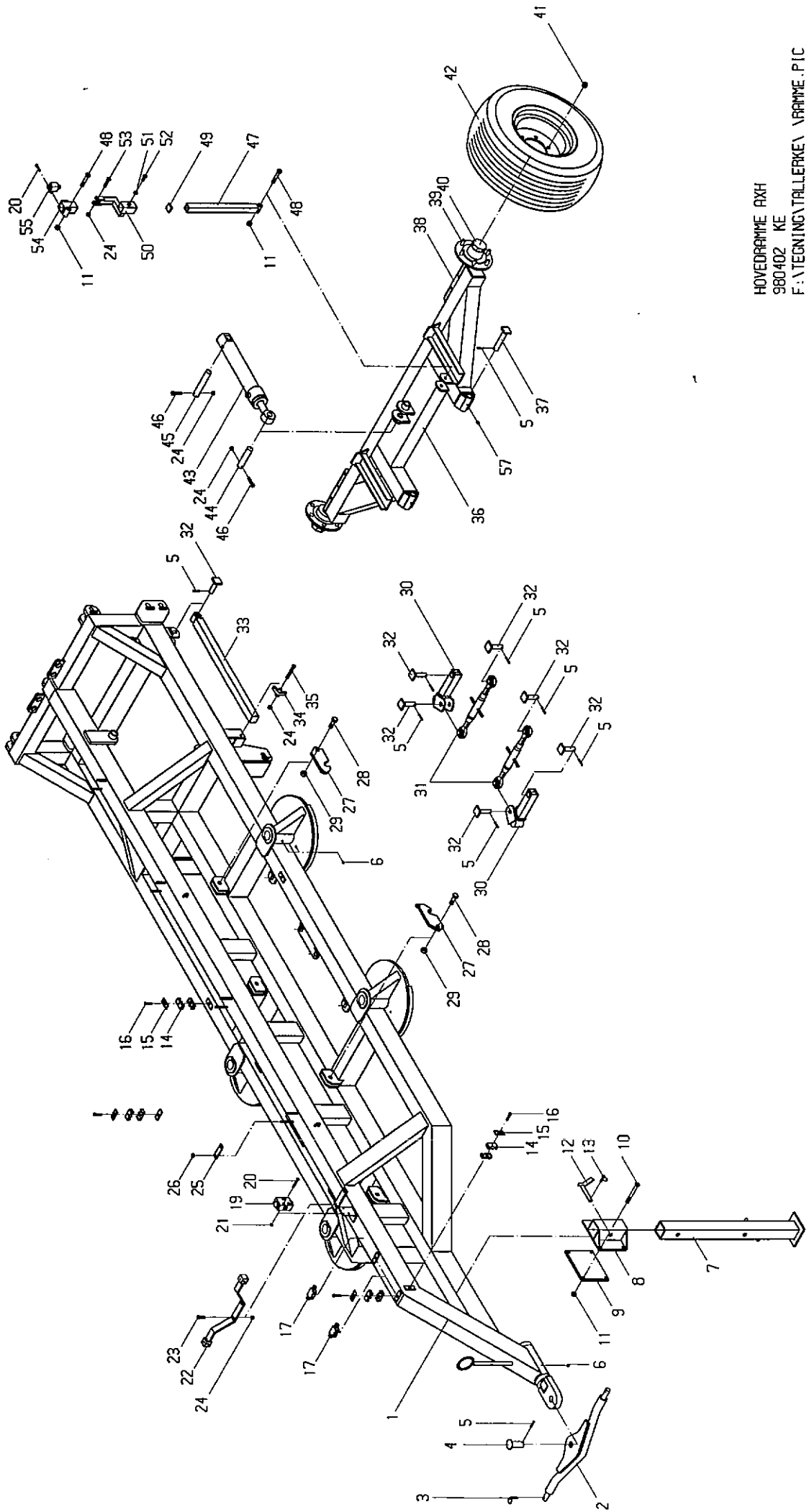

HOVEDRAMME AXH
 980402 KE
 F:\TEGNING\TALLERKE\VRAMME.PIC

Pos.	Varenr. Partsno. Numero Warennr.	Dimension	Betegnels	Designation	Designation	Bezeichnung
38	34207	ø60	Nav	Hub cpl	Moyeu cpl	Naben Kpl.
39	12375	M18	Navbolt	Hub screw	Vis de roue	Nabenschraube
40	34800		Navkapsel	Hub cover	Convercle de moyeu	Naben Deckel
41	12376	M18	Navmøtrik	Hub nut	Ecrou de roue	Radmutter
42	27540		Hjul kpl.	Wheel cpl.	Roue cpl.	Rad Kpl.
42a	27541		Dæk	Tyre	Pneu	Reifen
42b	12361		Fælg	Rim	Jante	Felge
42c	27542		Slange	Tyre tube	Chambre á air	Schläuch
43	50255	80/50x350	Cylinder	Ram	Verin	Zylinder
44	71559	ø35x155	Nagle	Pin	Axe	Bolzen
45	71560	ø35x200	Nagle	Pin	Axe	Bolzen
46	92299	M12x70	Bolt	Bolt	Bolulon	Schraube
47	71370		Justerstang	Adjusting arm	Adjuste barre	Justierrohr
48	92321	M16x70	Bolt	Bolt	Boulon	Schraube
49	90752		Prop	Plug	Bouchon	Stöpfel
50	71371		Justerarm	Adjusting arm	Adjuste bras	Justierarm
51	92030	M12	Møtrik	Nut	Ecrou	Mutter
52	92383	M12	Stopskrue	Bolt	Boulon	Schraube
53	92298	M12x60	Bolt	Bolt	Boulon	Schraube
54	71372		Ventilholder	Mounting for valve	Fixation pour valve	Halter für Ventil
55	27392	M22	Blokkugle-hane	Ball tap	Valve	Kugelhahn
57	90722	M8 - 90°	Smørenippel	Grease nippel	Graisneur	Schmiernippel

			<u>Resevedele</u>	<u>Spareparts</u>	<u>Pieces</u>	<u>Ersatzteile</u>
			AXH 520	AXH 520	AXH 520	AXH 520
			Fra serie Nr. 1145	From serial No. 1145	De serie No. 1145	Ab Serien Nr. 1145
Varenr. Partsnr. Numero						
Pos. Warenr.	Dimension	Betegnels	Designation	Designation	Bezeichnung	

Fig. 2:

5	90684	ø8x60	Split	Split pin	Goupille	Sicherung
6	90721	M8	Smørenippel	Grease nipple	Graisneur	Schmiernippel
24	92050	M12	Møtrik	Nut	Ecrou de	Mutter
			selvlåsende	selflocking	sécurité	Selbstgesich.
28	92334	M20x60	Bolt	Bolt	Boulon	Schraube
29	92052	M20	Møtrik	Nut	Ecrou de	Mutter
			selvlåsende	selflocking	sécurité	Selbstgesich.
69	91900	ø55/ø50x60	Glidebøsning	Bearing	Palier	Lagerbuchse
70	71477		Bjælke forrest	Wing front	Support avant	Scheibenträger
			højre inderst	right inner	droit interm.	vorne Rechts I
71	71479		Bjælke forrest	Wing front	Support avant	Scheibenträger
			venstre inderst	left inner	gauche interm.	vorne Links I
72	71468		Bjælke forrest	Wing front	Support avant	Scheibenträger
			yderst	outer	exterieur	vorne Aussen
73	71476		Bjælke bagerst	Wing rear	Support arrière	Scheibenträger
			højre inderst	right inner	droit interm.	hinten Rechts I
74	71478		Bjælke bagerst	Wing rear	Support arrière	Scheibenträger
			venstre inderst	left inner	gauche interm.	hinten Links I
75	71469		Bjælke bagerst	Wing rear	Support arrière	Scheibenträger
			yderst	outer	exterieur	hinten Aussen
77	71561	ø50x300	Nagle	Pin	Axe	Bolzen
78	22300	ø80	Skive	Washer	Rondelle	Scheibe
79	92316	M16x40	Sætskrue	Bolt	Boulon	Schraube
80	92547	M12x90	Bolt	Bolt	Boulon	Schraube
81	92032	M20	Møtrik	Nut	Ecrou	Mutter
82	92346	M20x60	Sætskrue	Bolt	Boulon	Schraube
83	71381		Nagle	Pin	Axe	Bolzen
84	71380		Skive	Washer	Rondelle	Scheibe
85	72384	M39x3	Akselmøtrik	Nut	Ecrou	Mutter
86	90688	ø6x60	Split	Split pin	Goupille	Sicherung
87	71260		Z-lejeplade	Z-bearing carrier	Z-plaque de	Z-Platte für
			HF/VB	RF/LR	palier GA/DF	Lager RV/LH
88	71262		Lejeplade	Bearing carrier	Plaque de palier	Platte für Lager
			HF/VB	RF/LR	GA/DF	RV/LH
89	71261		Z-lejeplade	Z-bearing carrier	Z-plaque de	Z-Platte für
			VF/HB	LF/RR	palier GF/DA	Lager LV/RH
90	71263		Lejeplade	Bearing carrier	Plaque de palier	Platte für Lager
			VF/HB	LF/RR	GF/DA	LV/RH
91	90651	ø50/ø22x4	Skive	Washer	Rondelle	Scheibe
92	72378		Leje kpl.	Bearing cpl.	Palier cpl.	Lager cpl.
93	92340	M20x140	Bolt	Bolt	Boulon	Schraube
94	72650	6 tall.	Afskraberbom	Scraper bar	Porte racleur	Abstreifer-
			6	6	6	balken - 6
95	72650	6 tall.	Afskraberbom	Scraper bar	Porte racleur	Abstreifer-
			6	6	6	balken - 6
96	72651	7 tall.	Afskraberbom	Scraper bar	Porte racleur	Abstreifer-
			7	7	7	balken - 7

BJELKER AXH 520/560
980402 KE
F:\TEGNING\TALLERKE\BJELKERI.PIC

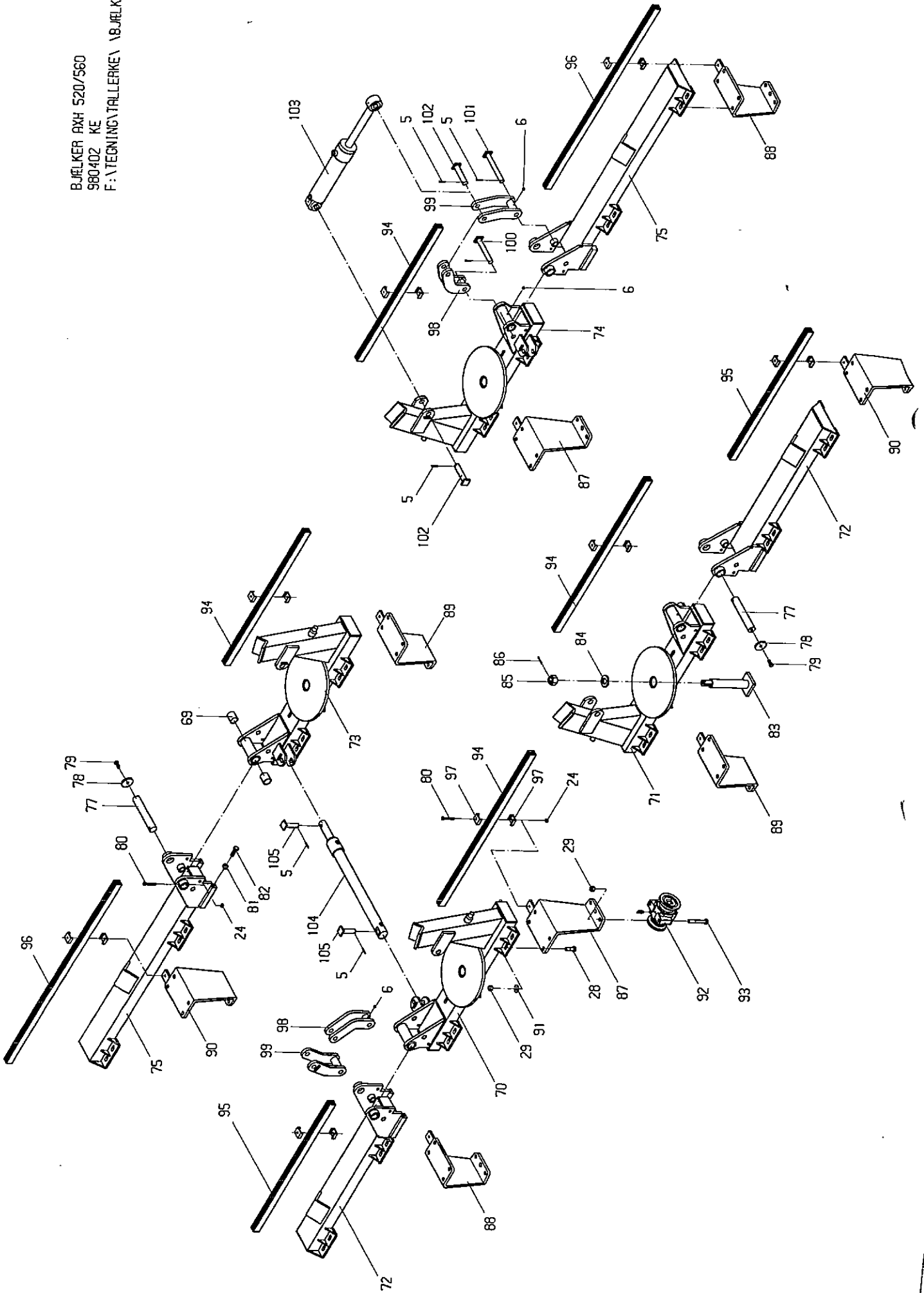

	Varenr. Partsno. Numero					
Pos.	Warennr.	Dimension	Betegnelse	Designation	Designation	Bezeichnung
97	72516		Justerbeslag	Scraper bracket	Plaque	Haltebeschlag
98	71376		Inderste cylin- derophæng	Pivot inner	Balonçoire intern.	Gelenkarm Innen
99	71377		Yderste cylin- derophæng	Pivot outer	Balonçoire exterieur	Gelenkarm aussen
100	71554	ø30x215	Nagle	Pin	Axe	Bolzen
101	71555	ø30x255	Nagle	Pin	Axe	Bolzen
102	71558	ø35x155	Nagle	Pin	Axe	Bolzen
103	71239	110/50	Cylinder kpl.	Ram cpl.	Verin cpl.	Zylinder Kpl.
104	71255	63/50	Cylinder kpl.	Ram xpl.	Verin cpl.	Zylinder Kpl.
105	71551	ø30x112	Nagle	Pin	Axe	Bolzen

			<u>Resevedele</u>	<u>Spareparts</u>	<u>Pieces</u>	<u>Ersatzteile</u>
			AXH 520	AXH 520	AXH 520	AXH 520
			Fra serie Nr. 1145	From serial No. 1145	De serie No. 1145	Ab Serien Nr. 1145
	Varenr. Partsn. Numero					
Pos.	Warennr.	Dimension	Betegnelse	Designation	Designation	Bezeichnug

Fig. 3:

24	92050	M12	Møtrik selvlåsende	Nut selflocking	Ecrou de sécurité	Mutter Selbstgesich.
29	92052	M20	Møtrik selvlåsende	Nut selflocking	Ecrou de sécurité	Mutter Selbstgesich.
80	92547	M12x90	Bolt	Bolt	Boulon	Schraube
85	72384	M39x3	Akselmøtrik	Nut	Ecrou	Mutter
86	90688	ø6x60	Split	Split pin	Goupille	Sicherung
87	71260		Z-lejeplade HF/VB	Z-bearing carrier RF/LR	Z-plaque de palier GA/DF	Z-Platte für Lager RV/LH
88	71262		Lejeplade HF/VB	Bearing carrier RF/LR	Plaque de palier GA/DF	Platte für Lager RV/LH
89	71261		Z-lejeplade VF/HB	Z-bearing carrier LF/RR	Z-plaque de palier GF/DA	Z-Platte für Lager LV/RH
90	71263		Lejeplade VF/HB	Bearing carrier LF/RR	Plaque de palier GF/DA	Platte für Lager LV/RH
92	72378		Leje kpl.	Bearing cpl.	Palier cpl.	Lager Kpl.
93	92340	M20x140	Bolt	Bolt	Boulon	Schraube
94	72650	6 tall.	Afskraberbom 6	Scraper bar 6	Porte racleur 6	Abstreifer- balken - 6
95	72650	6 tall.	Afskraberbom 6	Scraper bar 6	Porte racleur 6	Abstreifer- balken - 6
96	72651	7 tall.	Afskraberbom 7	Scraper bar 7	Porte racleur 7	Abstreifer- balken - 7
97	72516		Justerbeslag	Scraper bracket	Plaque	Haltebeschlag
119	90724	M10	Smørenippel	Grease nippel	Graisser	Schmiernippel
120	72262		Afskraber HF/VB	Scraper RF/LR	Racleur GA/DF	Abstreifer LV/RH
121	72263		Afskraber VF/HB	Scraper LF/RR	Racleur GF/DA	Abstreifer LV/RH
122	72371	7 tall.	Aksel forrest inderste	Shaft front inner	Arbre avant interm.	Welle vorne Innen
122A	71485	5 tall.	Aksel forrest yderst	Shaft front outer	Arbre avant exterieur	Welle vorne aussen
123	72371	7 tall.	Aksel bagerst yderst	Shaft rear outer	Arbre arrière exterieur	Welle hinten aussen
124	72370	6 tall.	Aksel bagerst inderst	Shaft rear inner	Arbre arrière interm.	Welle hinten Innen
125	72388	ø510	Tallerken glat	Outrigger	Disque	Begrenzungs- scheibe
126	72386	ø660	Tallerken glat	Disc smooth	Disque	Scheibe glatt
127	72387	ø660	Tallerken takket	Disc jagged	Disque dente	Scheibe gezackt
128	72377		Afstands- stykke	Spacer	Bague de distance	Abstands- buchse
129	72385		Endestykke	End	Bague	Endstück

GODS AXH 520/560
980406 KE
F:\TEGNING\TALLERKE\GODS1.PIC

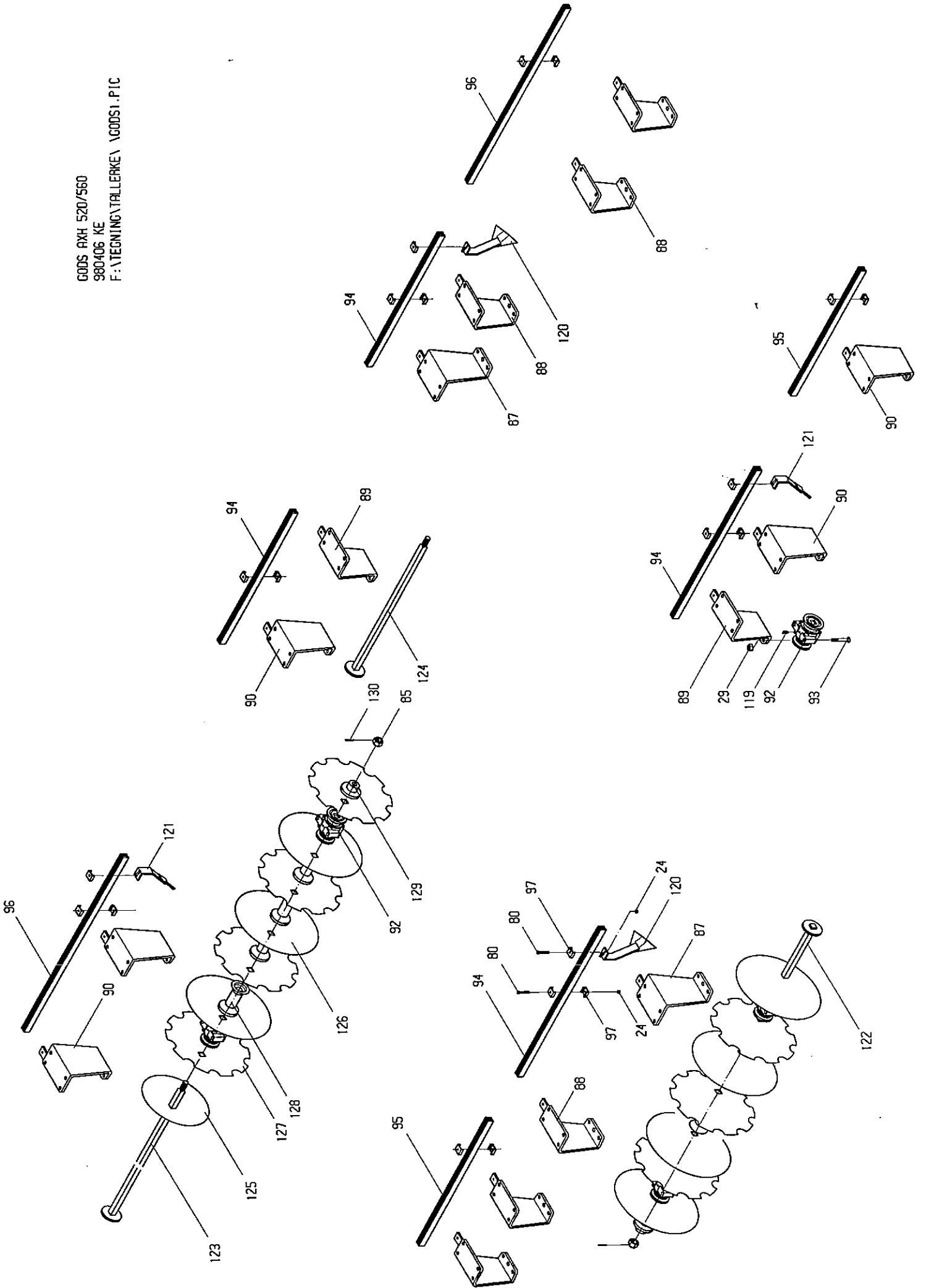

		<u>Resevedele</u>	<u>Spareparts</u>	<u>Pieces</u>	<u>Ersatzteile</u>	
		AXH 520	AXH 520	AXH 520	AXH 520	
		Fra serie Nr. 1145	From serial No. 1145	De serie No. 1145	Ab Serien Nr. 1145	
Pos.	Varenr. Partsno. Numero Warennr.	Dimension	Betegnelse	Designation	Designation	Bezeichnung

Fig. 4:

43	50255	80/50x350	Cylinder	Ram	Verin	Zylinder
43a	23206		Pakningssæt t/cylinder	Set of sealings for ram	Jeu de joints - verin	Dichtung für Zylinder
43b	50256		Stempelstang	Piston rod	Tige de piston	Kolbenstange
55	27392	M22	Blokkuglehane	Ball tap	Connection	Kugelhahn
140	91074	1/2"x3/8"	Brystnippel	Male-male adaptor	Raccords de jonction mâles	Verschraubung
141	91029	1/2"	Pakring	Packing ring	Joint	Packring
142	71426	l=8000	Tilslutnings- slange	Hose	Tuyau	Schlauch
143	71430	l=750	Slange	Hose	Tuyau	Schlauch
144	91106	M22	Vinkel- forskruning	Elbow adaptor	Angle raccord	Winkel Nippel
145	71425	l=7750	Tilslutnings- slange	Hose	Tuyau	Schlauch
146	91010	1/2"	Lynkobling hanpart	Couplung male	Valve male push pull	Ölanschluss Schnellkuppl.
147	91012	1/2"	Blændhætte	Cover	Chapeau valve	Staubkappe

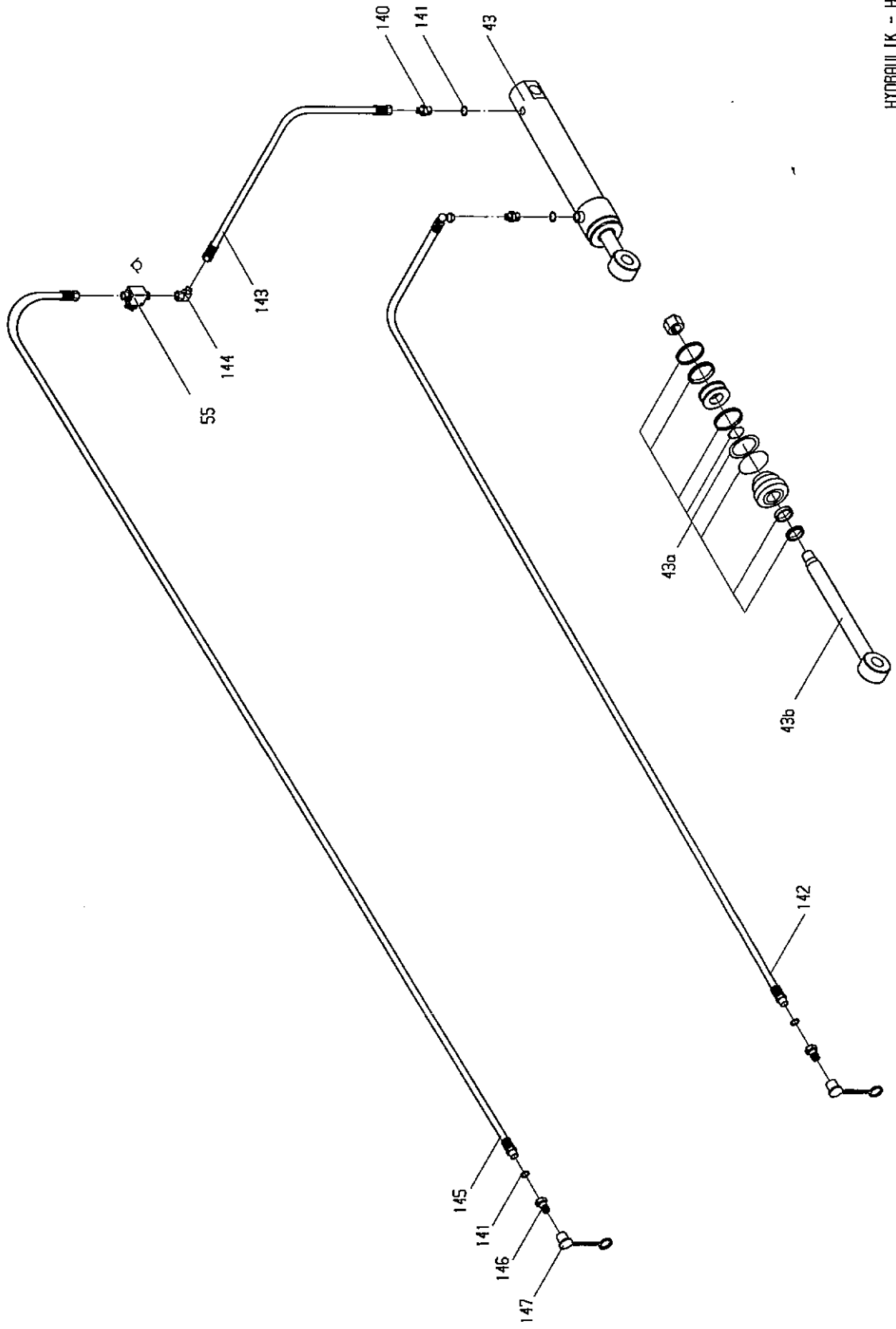

HYDRAULIK - HJUL AXH
980505 KE
F:\TEGNING\TALLERKE\ HYDRAJUL.PIC

		<u>Resevedele</u>	<u>Spareparts</u>	<u>Pieces</u>	<u>Ersatzteile</u>
		AXH 520	AXH 520	AXH 520	AXH 520
		Fra serie Nr. 1145	From serial No. 1145	De serie No. 1145	Ab Serien Nr. 1145
Varenr. Partsn. Numero					
Pos. Warenr.	Dimension	Betegnelse	Designation	Designation	Bezeichnug

Fig. 5:

17	51311	1/4"	Pilotventil	Check valve	Clapet de blocage pilotee	Sperrblock- ventil
104	71255	63/50x700	Cylinder	Ram	Verin	Zylinder
104a	60377		Pakningssæt t/cylinder	Set of sealings for ram	Jeu de joints - verin	Dichtung für Zylinder
140b	71256		Stempelstang	Piston rod	Tige de piston	Kolbenstange
141	91029	1/2"	Pakring	Packing ring	Joint	Pakring
146	91010	1/2"	Lynkobling hanpart	Couplung male	Valve male push pull	Ölanschluss Schnellkuppl.
147	91012	1/2"	Blændhætte	Cover	Chapeau valve	Staubkappe
150	91028	3/8"	Pakring	Packing ring	Joint	Pakring
151	91002	3/8"	Brystnippel	Male-male adaptor	Raccords de jonction mâles	Verschraubung
152	71423	l=1650	Slange	Hose	Tuyau	Schlauch
153	91006	M18	T-stykke	T-adaptor	T-piece	T-Stück
154	71427	l=1810	Slange	Hose	Tuyau	Schlauch
155	71421	l=2150	Slange	Hose	Tuyau	Schlauch
156	71422	l=1750	Slange	Gose	Tuyau	Schlauch
157	91000	1/4"x3/8"	Brystnippel	Male-male adaptor	Raccords de jonction mâles	Verschraubung
158	91027	1/4"	Pakring	Packing ring	Joint	Pakring
159	71424	l=2850	Tilslutnings- slange	Hose	Tuyau	Schlauch

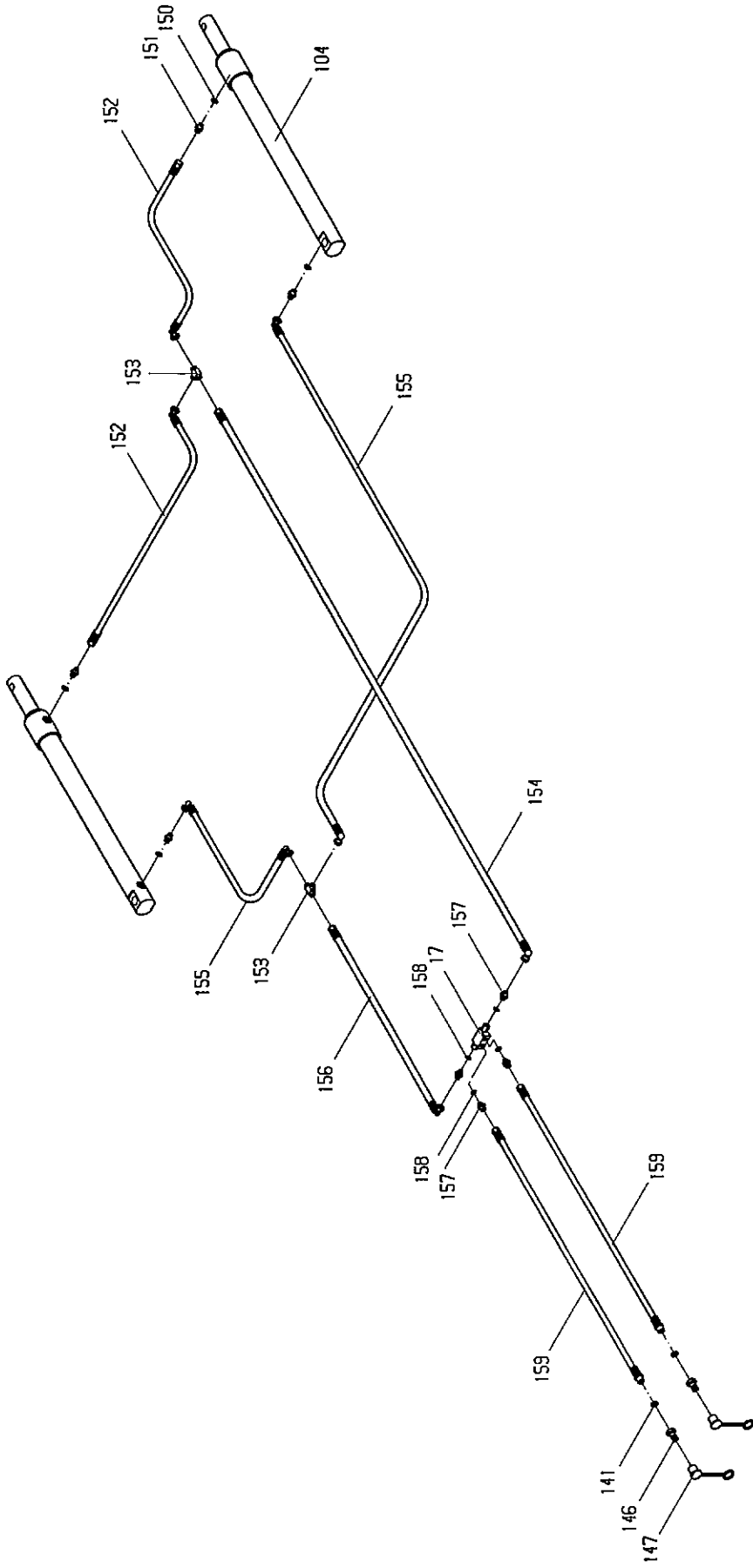

HYDRAULIK - VINKELJUSTERING AXH
 980505 KE
 F:\TEGNING\TALLERKE\ HYDRAULIK.PIC

		<u>Resevedele</u>	<u>Spareparts</u>	<u>Pieces</u>	<u>Ersatzteile</u>	
		AXH 520	AXH 520	AXH 520	AXH 520	
		Fra serie Nr. 1145	From serial No. 1145	De serie No. 1145	Ab Serien Nr. 1145	
Pos.	Varenr. Partsno. Numero Warennr.	Dimension	Betegnelse	Designation	Designation	Bezeichnug
Fig. 6:						
17	51311	1/4"	Pilotventil	Check valve	Clapet de blocade pilotee	Sperrblock- ventil
19	71241	3/8"	Mængde- delerventil	Flow divider	Diviseur de debit	Ölstromverteiler
22	71472		Holder for akk.	Platte for acc.	Bloc	Block
103	71239	100/50x350	Cylinder kpl.	Ram cpl.	Verin cpl.	Zylinder Kpl.
103a	12316		Pakningssæt t/cylinder	Set of sealings for ram	Jeu de joints verin	Dichtung für Zylinder
103b			Stempelstang	Piston rod	Tige de piston	Kolbenstange
140	91074	1/2"x3/8"	Brystnippel	Male-male adaptor	Raccords de jonction mâles	Verschraubung
141	91029	1/2"	Pakring	Packing ring	Joint	Packring
146	91010	1/2"	Lynkobling hanpart	Couplung male	Valve male push pull	Ölanschluss Schnellkuppl.
147	91012	1/2"	Blændhætte	Cover	Chapeau valve	Staubkappe
150	91028	3/8"	Pakring	Packing ring	Joint	Packring
151	91002	3/8"	Brystnippel	Male-male adaptor	Raccords de jonction mâles	Verschraubung
153	91006	M18	T-stykke	T-adaptor	T-piece	T-Stück
156	71412	l=950	Slange	Hose	Tuyau	Schlauch
157	91000	1/4"x3/8"	Brystnippel	Male-male adaptor	Raccords de jonction mâles	Verschraubung
158	91027	1/4"	Pakring	Packing ring	Joing	Packring
170	91097	3/4"x3/8"	Brystnippel	Male-male adaptor	Raccords de jonction mâles	Verschraubung
171	91030	3/4"	Pakring	Packing ring	Joint	Packring
172	71414	l=1700	Slange	Hose	Tuyau	Schlauch
173	71419	l=350	Slange	Hose	Tuyau	Schlauch
174	91014	3/8"	T-stykke	T-adaptor	T-piece	T-Stück
175	71428	l=1500	Slange	Hose	Tuyau	Schlauch
176	71415	l=2350	Slange	Hose	Tuyau	Schlauch
177	91011	1/2"	Lynkobling hunpart	Quick coupler female	Valve female push pull	Ölanschluss Schnellkuppl.
178	91015	1/2"	Blændhætte	Cover	Chapeau	Staubkappe
179	90760	38 mm	Låsering	Seegerring	Ring de sécurité	Sicherung
180	71417	l=700	Slange	Hose	Tuyau	Schlauch
181	71418	l=1200	Slange	Hose	Tuyau	Schlauch
182	71429	l=930	Slange	Hose	Tuyau	Schlauch
183	71413	l=1650	Slange	Hose	Tuyau	Schlauch
184	71416	l=620	Slange	Hose	Tuyau	Schlauch
185	71411	l=300	Slange	Hose	Tuyau	Schlauch
186	71408	l=900	Slange	Hose	Tuyau	Schlauch
187	91077	3/8"xM18	Forskruning	Adaptor	Raccord	Verschraubung
188	91026	M18	Pakring	Packing ring	Joint	Packring

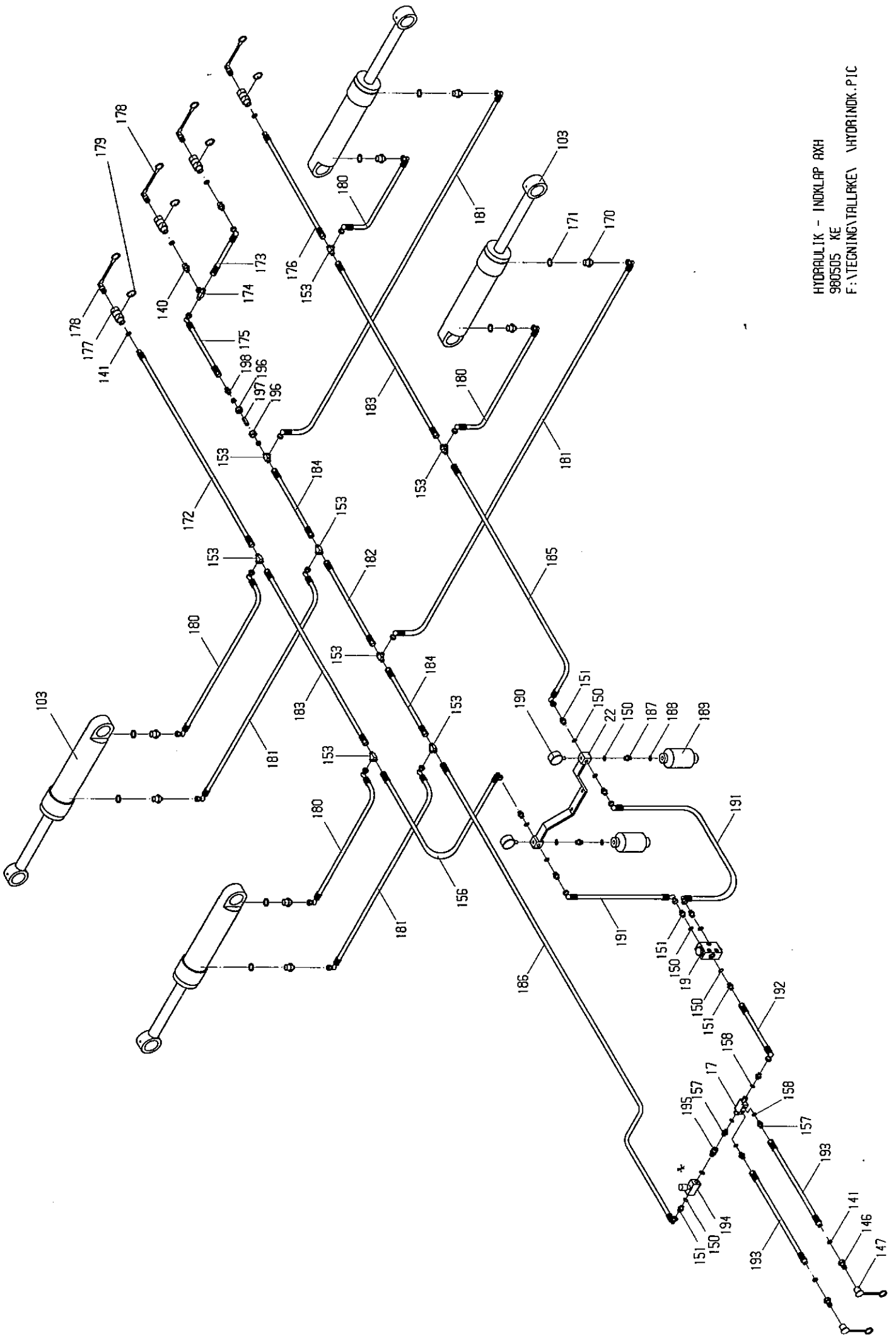

HYDRAULIK - INDIKLAP AXH
 980505 KE
 F:\TEGNING\TALLRKE\ VHYDRINDK.PIC

Pos.	Varenr. Partsn. Numero Warennr.	Dimension	Betegnelse	Designation	Designation	Bezeichnung
189	50135	150 bar	Akkumulator	Accumulator	Accumulateur	Akkumulator
190	91256	1/4"	Manometer	Manometer	Manomètre	Manometer
191	71410	l=1000	Slange	Hose	Tuyau	Schlauch
192	71409	l=500	Slange	Hose	Tuyau	Schlauch
193	71407	l=2500	Tilslutnings- slange	Hose	Tuyau	Schlauch
194*	22400	3/8"	Drøvle- kontra-ventil	Restrictor	Restricteur	Drosselrück- schlagventil
195*	91081	3/8"	Forskruning	Adaptor	Raccord	Verschraubung
196*	91103	M18	Omløber	Nozzle cap	Ecrou de buse	Überwurfmutter
197*	13315	ø1	Drøvling	Trusch	Grive	Drossel
198*	91078	M18	Forskruning	Adaptor	Raccord	Verschraubung

			Resevedele	Spareparts	Pieces	Ersatzteile
			AXH 520	AXH 520	AXH 520	AXH 520
			Fra serie Nr. 1145	From serial No 1145.	De serie No. 1145	Ab Serien Nr. 1145
Varenr. Partsn. Numero						
Pos. Warennr.	Dimension	Betegnelse	Designation	Designation	Designation	Bezeichnug
5	90684	ø8x60	Split	Split pin	Goupille	Sicherung
6	90721	M8	Smørenippel	Grease nipple	Graisseur	Schmiernippel
11	92051	M16	Møtrik	Nut	Ecrou de	Mutter
			selvlåsende	selflocking	sécurité	Selbstgesich.
13	90680	ø8x40	Ringsplit	Linch pin	Goupille clips	Klappstecker
51	92030	M12	Møtrik	Nut	Ecrou	Mutter
52	92383	M12	Stopskrue	Bolt	Boulon	Schraube
81	92030	M20	Møtrik	Nut	Ecrou	Mutter
83	71381		Nagle	Pin	Axe	Bolzen
84	71380		Skive	Washer	Joint	Scheibe
85	72384	M39x3	Akselmøtrik	Nut	Ecrou	Mutter
220	71460		Liftarme	Draft link	Barre inférieures	Unterlenker
221	71552	ø30x157	Nagle	Pin	Axe	Bolzen
222	51307	1"x53-81	Topstang	Top link	Barre	Oberlenker
223*	90729	20 mm	Bardunstram- mer	Turnbuckle	Tendeur pour fil de clôture	Spanner
224	72276	ø25x110	Nagle	Pin	Axe	Bolzen
225*	92351	M24x80	Bolt	Bolt	Boulon	Schraube
226*	92356	M24x110	Bolt	Bolt	Boulon	Schraube
227*	92053	M24	Møtrik	Nut	Ecrou de	Mutter
			selvlåsende	selflocking	sécurité	Selbstgesich.
228*	71461		Bøsning	Bushing	Buselure	Buchse
229*	71462		Stop	Stop	Stop	Stop
230	71326		Midterramme	Central section	Bâti central	Mittelsektion
231	71313		Sideramme	Side frame	Cadre	Seitenrahmen
			højre	right	droit	Rechts
232	71314		Sideramme	Side frame	Cadre	Seitenrahmen
			venstre	left	gauche	Links
233	50265	63/30x320	Cylinder	Ram	Verin	Zylinder
234	71556	ø32x95	Nagle	Pin	Axe	Bolzen
235	71557	ø32x117	Nagle	Pin	Axe	Bolzen
236	71520		Transportlås	Transportlock	Verrou de transport	Transport- sicherung
237	71480		Rørpakker midt	Crumbler central	Rouleau barre central	Rohrpacker - walze Mittel
238	71497		Rørpakker side	Crumbler side	Rouleau barre	Rohrpacker- walze Seite
237a	71515		Spiralvalse midt	Spiral crumbling middel	Rouleau spiral central	Spiralwalze Mittel
238a	71510		Spiralvalse side	Spiral crumbling side	Rouleau spiral	Spiralwalze Seiten
239	12391	ø50	Kugleleje	Bearing	Palier	Kugellager
240	92420	M16x60	Skrue	Bolt	Boulon	Schraube
241	90688	ø6x60	Rørstift	Split pin	Clou	Rohrsicherung

Fig. 7:

LIFTPHANG OG EFTERLØBER AXH
990913 KE
F:\TEGNING\TALLERKE\ LIFT.PIC

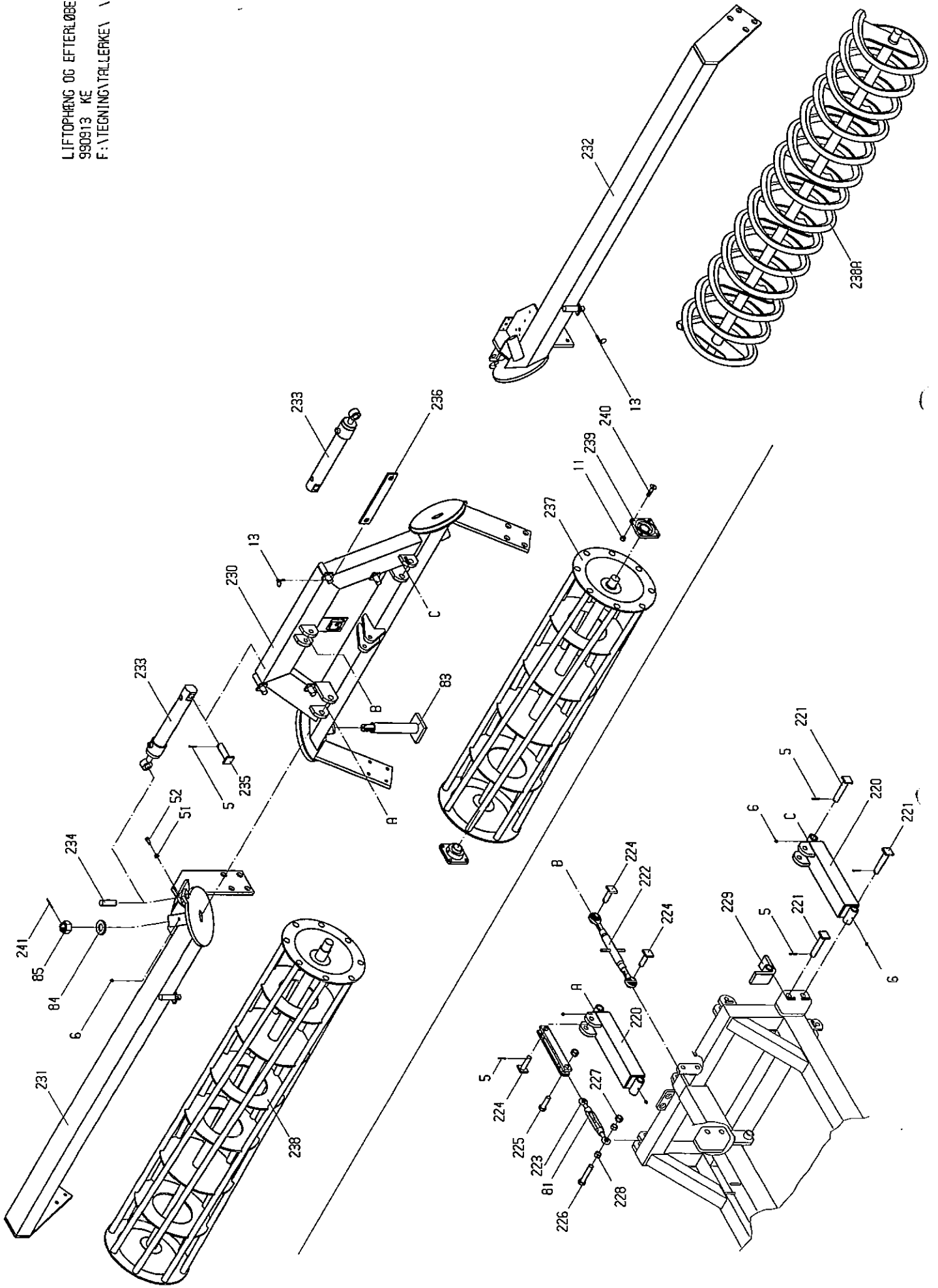

		<u>Resevedele</u>	<u>Spareparts</u>	<u>Pieces</u>	<u>Ersatzteile</u>
		AXH 520	AXH 520	AXH 520	AXH 520
		Fra serie Nr. 1145	From serial No. 1145	De serie No. 1145	Ab Serien Nr. 1145
Varenr. Partsn. Numero					
Pos. Warenr.	Dimension	Betegnelse	Designation	Designation	Bezeichnug

Fig. 8:

140	91074	1/2"x3/8"	Brystnippel	Male-male adaptor	Raccords de jonction mâles	Vers'hraubung
141	91029	1/2"	Pakring	Packing ring	Joint	Packring
146	91010	1/2"	Lynkobling hanpart	Couplung male	Valve male push pull	Ölanschluss Schnellkuppl.
147	91012	1/2"	Blændhætte	Cover	Chapeau valve	Staubkappe
233	50265	63/30x320	Cylinder	Ram	Verin	Zylinder
233a	50266		Pakningssæt t/cylinder	Set of sealings for ram	Jeu de joints - verin	Dichtung für Zylinder
233b	50267	63/30x250	Stempelstang	Piston rod	Tige de verin	Kolbenstange
250	71432	l=1530	Slange	Hose	Tuyau	Schlauch
251	71431	l=1110	Slange	Hose	Tuyau	Schlauch

*

Ændret

Change

Changed

Änderungen

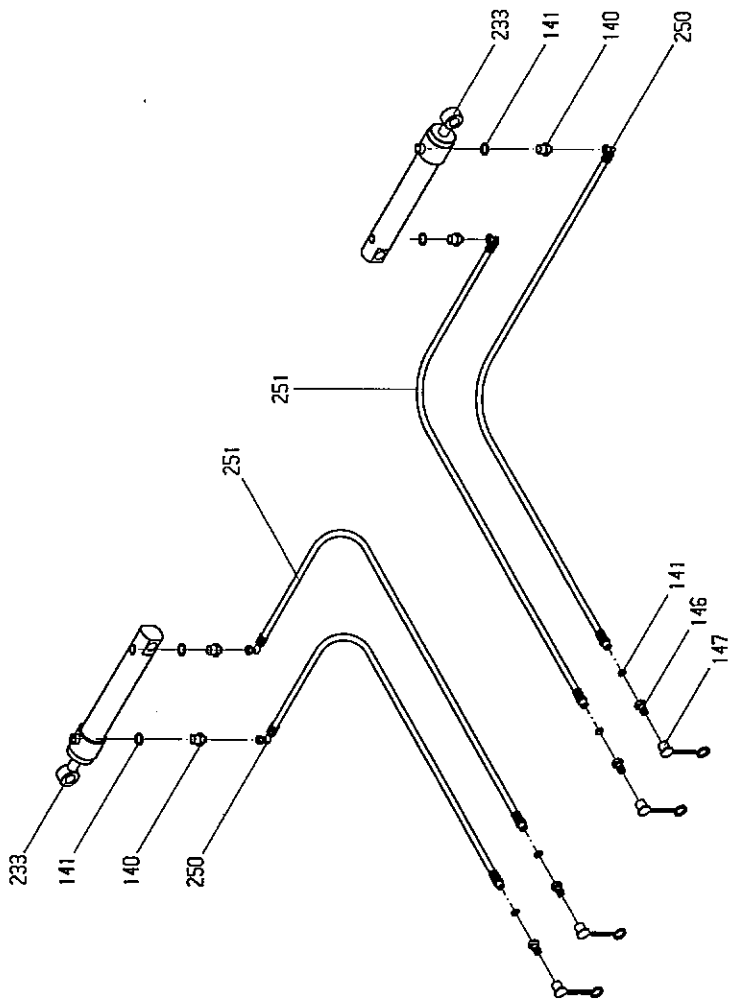

HYDRAULIK - EFTERLØSER AXH
 980610 KE
 F:\TEGNING\TALLERKE\ LIFTHY.PIC

		<u>Resevedele</u>	<u>Spareparts</u>	<u>Pieces</u>	<u>Ersatzteile</u>
		AXH 560	AXH 560	AXH 560	AXH 560
		Fra serie Nr. 1145	From serial No. 1145	De serie No. 1145	Ab Serien Nr. 1145
Varenr. Partsn. Numero					
Pos. Warennr.	Dimension	Betegnelse	Designation	Designation	Bezeichnug

Fig. 1:

1	71312		Ramme	Frame	Chassis	Rahmen
2	27371	Kat. 3	Liftræk	Drawbar	Barre	Zug
3	90681	ø10x60	Ringsplit	Linch pin	Goupills clips	Klappstecker
4	13297	ø35x115	Nagle	Pin	Axe	Bolzen
5	90684	ø8x60	Split	Split pin	Goupille	Sicherung
6	90721	M8	Smørenippel	Grease nipple	Graisneur	Schmiernippel
7	27225		Støtteben	Support	Beguille	Stütze
8	27226		Holder for støttebn	Bracket for support	Fixation pour beguille	Halterung für Stütze
9	27227		Spændeplade	Plate	Plaque	Beschlag
10	92327	M16x150	Bolt	Bolt	Boulon	Schraube
11	92051	M16	Møtrik selvlåsende	Nut selflocking	Ecrou de sécurité	Mutter Selbstgesich.
12	22290	ø22x130	Nagle	Pin	Axe	Bolzen
13	90680	ø8x40	Ringsplit	Linch pin	Goupills clips	Klappstecker
14	91305	3/8"	Plastklamme	Hose clamp	Collier	Klamme
15	91308		Dækplade	Cover plate	Plaque	Platte
16	91307		Bolt for do	Bolt	Boulon	Schraube
17	51311	1/4"	Pilotventil	Check valve	Clapet de blocage pilotee	Sperrblock- ventil
19	71241	3/8"	Mængde- delerventil	Flow divider	Diviseur de débit	Ölstromverteiler
20	92252	M6x45	Bolt	Bolt	Boulon	Schraube
21	92027	M6	Møtrik	Nut	Ecrou de	Mutter
22	71472		Holder for akk.	Platte for acc.	Bloc	Block
23	92296	M12x40	Bolt	Bolt	Boulon	Schraube
24	92050	M12	Møtrik selvlåsende	Nu selflocking	Ecrou de sécurité	Mutter Selbstgesich.
25	71400		Slangeplade	Plate	Plaque	Schlauchplatte
26	92049	M10	Møtrik selvlåsende	Nut selflocking	Ecrou de sécurité	Mutter Selbstgesich.
27	71440		Transportlås for bjælker	Transportlock for wing	Verrou de transport	Transport- sicherung
28	92334	M20x60	Bolt	Bolt	Boulon	Schraube
29	92052	M20	Møtrik selvlåsende	Nut selflocking	Ecrou de sécurité	Mutter Selbstgesich.
30	71373		Vinkelstop	Angel stop	Anglestop	Winkelstop
31	71249	1"x365-465	Topstang	Turnbuckle	Barre	Oberlenker
32	71550	ø25x92	Nagle	Pin	Axe	Bolzen
33	71327		Hjullås	Wheellock	Verrou de roue	Radsicherung
34	71473		Låsepal	Lockingplate	Plaque	Sicherung
35	92547	M12x90	Bolt	Bolt	Boulon	Schraube
36	71322		Hjulophæng	Wheel chassis	Suspension	Radaufhängung
37	71553	ø30x160	Nagle	Pin	Axe	Bolzen

Pos.	Varenr. Partsnr. Numero Warennr.	Dimension	Betegnelse	Designation	Designation	Bezeichnung
38	34207	ø60	Nav	Hub cpl	Moyeu cpl	Naben Kpl.
39	12375	M18	Navbolt	Hub screw	Vis de roue	Nabenschraube
40	34800		Navkapsel	Hub cover	Convercle de moyeu	Naben Deckel
41	12376	M18	Navmøtrik	Hub nut	Ecrou de roue	Radmutter
42	27540		Hjul kpl.	Wheel cpl.	Roue cpl.	Rad Kpl.
42a	27541		Dæk	Tyre	Pneu	Reifen
42b	12361		Fælg	Rim	Jante	Felge
42c	27542		Slange	Tyre tube	Chambre á air	Schlauch
43	50255	80/50x350	Cylinder	Ram	Verin	Zylinder
44	71559	ø35x155	Nagle	Pin	Axe	Bolzen
45	71560	ø35x200	Nagle	Pin	Axe	Bolzen
46	92299	M12x70	Bolt	Bolt	Bolulon	Schraube
47	71370		Justerstang	Adjusting arm	Adjuste barre	Justierrohr
48	92321	M16x70	Bolt	Bolt	Boulon	Schraube
49	90752		Prop	Plug	Bouchon	Stöpfel
50	71371		Justerarm	Adjusting arm	Adjuste bras	Justierarm
51	92030	M12	Møtrik	Nut	Ecrou	Mutter
52	92383	M12	Stopskrue	Bolt	Boulon	Schraube
53	92298	M12x60	Bolt	Bolt	Boulon	Schraube
54	71372		Ventilholder	Mounting for valve	Fixation pour valve	Halter für Ventil
55	27392	M22	Blokkugle-hane	Ball tap	Valve	Kugelhahn
57	90722	M8 - 90°	Smørenippel	Grease nipple	Graisneur	Schmiernippel

			<u>Resevedele</u>	<u>Spareparts</u>	<u>Pieces</u>	<u>Ersatzteile</u>
			AXH 560	AXH 560	AXH 560	AXH 560
			Fra serie Nr. 1145	From serial No. 1145	De serie No. 1145	Ab Serien Nr. 1145
Varenr. Partsnr. Numero						
Pos. Warenr.	Dimension	Betegnelse	Designation	Designation	Designation	Bezeichnug

Fig. 2:

5	90684	ø8x60	Split	Split pin	Goupille	Sicherung
6	90721	M8	Smørenippel	Grease nipple	Graisseur	Schmiernippel
24	92050	M12	Møtrik	Nut	Ecrou de	Mutter
			selvlåsende	selflocking	sécurité	Selbstgesich.
28	92334	M20x60	Bolt	Bolt	Boulon	Schraube
29	92052	M20	Møtrik	Nut	Ecrou de	Mutter
			selvlåsende	selflocking	sécurité	Selbstgesich.
69	91900	ø55/ø50x60	Glidebøsning	Bearing	Palier	Lagerbuchse
70	71477		Bjælke forrest	Wing front	Support avant	Scheibenträger
			højre inderst	right inner	droit interm.	vorne Rechts I
71	71479		Bjælke forrest	Wing front	Support avant	Scheibenträger
			venstre inderst	left inner	gauche interm.	vorne Links I
72	71466		Bjælke forrest	Wing front	Support avant	Scheibenträger
			yderst	outer	exterieur	vorne Aussen
73	71476		Bjælke bagerst	Wing rear	Support arrière	Scheibenträger
			højre inderst	right inner	droit interm.	hinten Rechts I
74	71478		Bjælke bagerst	Wing rear	Support arrière	Scheibenträger
			venstre inderst	left inner	gauche interm.	hinten Links I
75	71467		Bjælke bagerst	Wing rear	Support arrière	Scheibenträger
			yderst	outer	exterieur	hinten Aussen
77	71561	ø50x300	Nagle	Pin	Axe	Bolzen
78	22300	ø80	Skive	Washer	Rondelle	Scheibe
79	92316	M16x40	Sætskrue	Bolt	Boulon	Schraube
80	92547	M12x90	Bolt	Bolt	Boulon	Schraube
81	92032	M20	Møtrik	Nut	Ecrou	Mutter
82	92346	M20x60	Sætskrue	Bolt	Boulon	Schraube
83	71381		Nagle	Pin	Axe	Bolzen
84	71380		Skive	Washer	Rondelle	Scheibe
85	72384	M39x3	Akselmøtrik	Nut	Ecrou	Mutter
86	90688	ø6x60	Split	Split pin	Goupille	Sicherung
87	71260		Z-lejeplade	Z-bearing carrier	Z-plaque de	Z-Platte für
			HF/VB	RF/LR	palier GA/DF	Lager RV/LH
88	71262		Lejeplade	Bearing carrier	Plaque de palier	Platte für Lager
			HF/VB	RF/LR	GA/DF	RV/LH
89	71261		Z-lejeplade	Z-bearing carrier	Z-plaque de	Z-Platte für
			VF/HB	LF/RR	palier GF/DA	Lager LV/RH
90	71263		Lejeplade	Bearing carrier	Plaque de palier	Platte für Lager
			VF/HB	LF/RR	GF/DA	LV/RH
91	90651	ø50/ø22x4	Skive	Washer	Rondelle	Scheibe
92	72378		Leje kpl.	Bearing cpl.	Palier cpl.	Lager cpl.
93	92340	M20x140	Bolt	Bolt	Boulon	Schraube
94	72650	6 tall.	Afskraberbom	Scraper bar	Porte racleur	Abstreifer-
			6	6	6	balken - 6
95	72651	7 tall.	Afskraberbom	Scraper bar	Porte racleur	Abstreifer-
			7	7	7	balken - 7
96	72652	8 tall.	Afskraberbom	Scraper bar	Porte racleur	Abstreifer-
			8	8	8	balken - 8

Pos.	Varenr. Partsn. Numero Warennr.	Dimension	Betegnelse	Designation	Designation	Bezeichnung
97	72516		Justerbeslag	Scraper bracket	Plaque	Haltebeschlag
98	71376		Inderste cylin- derophæng	Pivot inner	Balonçoire intern.	Gelenkarm Innen
99	71377		Yderste cylin- derophæng	Pivot outer	Balonçoire exterieur	Gelenkarm ausßen
100	71554	ø30x215	Nagle	Pin	Axe	Bolzen
101	71555	ø30x255	Nagle	Pin	Axe	Bolzen
102	71558	ø35x155	Nagle	Pin	Axe	Bolzen
103	71239	110/50	Cylinder kpl.	Ram cpl.	Verin cpl.	Zylinder Kpl.
104	71255	63/50	Cylinder kpl.	Ram xpl.	Verin cpl.	Zylinder Kpl.
105	71551	ø30x112	Nagle	Pin	Axe	Bolzen

		<u>Resevedele</u>	<u>Spareparts</u>	<u>Pieces</u>	<u>Ersatzteile</u>
		AXH 560	AXH 560	AXH 560	AXH 560
		Fra serie Nr. 1145	From serial No. 1145	De serie No. 1145	Ab Serien Nr. 1145
Varenr. Partsn. Numero					
Pos. Warenr.	Dimension	Betegnelse	Designation	Designation	Bezeichnug

Fig. 3:

24	92050	M12	Møtrik selvlåsende	Nut selflocking	Ecrou de sécurité	Mutter Selbstgesich.
29	92052	M20	Møtrik selvlåsende	Nut selflocking	Ecrou de sécurité	Mutter Selbstgesich.
80	92547	M12x90	Bolt	Bolt	Boulon	Schraube
85	72384	M39x3	Akselmøtrik	Nut	Ecrou	Mutter
86	90688	ø6x60	Split	Split pin	Goupille	Sicherung
87	71260		Z-lejeplade HF/VB	Z-bearing carrier RF/LR	Z-plaque de palier GA/DF	Z-Platte für Lager RV/LH
88	71262		Lejeplade HF/VB	Bearing carrier RF/LR	Plaque de palier GA/DF	Platte für Lager RV/LH
89	71261		Z-lejeplade VF/HB	Z-bearing carrier LF/RR	Z-plaque de palier GF/DA	Z-Platte für Lager LV/RH
90	71263		Lejeplade VF/HB	Bearing carrier LF/RR	Plaque de palier GF/DA	Platte für Lager LV/RH
92	72378		Leje kpl.	Bearing cpl.	Palier cpl.	Lager Kpl.
93	92340	M20x140	Bolt	Bolt	Boulon	Schraube
94	72650	6 tall.	Afskraberbom 6	Scraper bar 6	Porte racleur 6	Abstreifer- balken - 6
95	72651	7 tall.	Afskraberbom 7	Scraper bar 7	Porte racleur 7	Abstreifer- balken - 7
96	72652	8 tall.	Afskraberbom 8	Scraper bar 8	Porte racleur 8	Abstreifer- balken - 8
97	72516		Justerbeslag	Scraper bracket	Plaque	Haltebeschlag
119	90724	M10	Smørenippel	Grease nipple	Graisneur	Schmiernippel
120	72262		Afskraber HF/VB	Scraper RF/LR	Racleur GA/DF	Abstreifer LV/RH
121	72263		Afskraber VF/HB	Scraper LF/RR	Racleur GF/DA	Abstreifer LV/RH
122	72371	7 tall.	Aksel forrest inderst	Shaft front inner	Arbre avant interm.	Welle vorne Innen
122A	72370	6 tall.	Aksel forrest yderst	Shaft front outer	Arbre avant exterieur	Welle vorne ausssen
123	72372	8 tall.	Aksel bagerst yderst	Shaft rear outer	Arbre arrière exterieur	Welle hinten ausssen
124	72370	6 tall.	Aksel bagerst inderst	Shaft rear inner	Arbre arrière interm.	Welle hinten Innen
125	72388	ø510	Tallerken glat	Outrigger	Disque	Begrenzungs- scheibe
126	72386	ø660	Tallerken glat	Disc smooth	Disque	Scheibe glatt
127	72387	ø660	Tallerken takket	Disc jagged	Disque dente	Scheibe gezackt
128	72377		Afstands- stykke	Spacer	Bague de distance	Abstands- buchse
129	72385		Endestykke	End	Bague	Endstück

			<u>Resevedele</u>	<u>Spareparts</u>	<u>Pieces</u>	<u>Ersatzteile</u>
			AXH 560	AXH 560	AXH 560	AXH 560
			Fra serie Nr. 1145	From serial No. 1145	De serie No. 1145	Ab Serien Nr. 1145
Varenr. Partsn. Numero						
Pos.	Warennr.	Dimension	Betegnels	Designation	Designation	Bezeichnung

Fig. 4:

43	50255	80/50x350	Cylinder	Ram	Verin	Zylinder
43a	23206		Pakningssæt t/cylinder	Set of sealings for ram	Jeu de joints - verin	Dichtung für Zylinder
43b	50256		Stempelstang	Piston rod	Tige de piston	Kolbenstange
55	27392	M22	Blokkuglehane	Ball tap	Connection	Kugelhahn
140	91074	1/2"x3/8"	Brystnippel	Male-male adaptor	Raccords de jonction mâles	Verschraubung
141	91029	1/2"	Pakring	Packing ring	Joint	Packring
142	71426	l=8000	Tilslutnings- slange	Hose	Tuyau	Schlauch
143	71430	l=750	Slange	Hose	Tuyau	Schlauch
144	91106	M22	Vinkel- forskruning	Elbow adaptor	Angle raccord	Winkel Nippel
145	71425	l=7750	Tilslutnings- slange	Hose	Tuyau	Schlauch
146	91010	1/2"	Lynkobling hanpart	Couplung male	Valve male push pull	Ölanschluss Schnellkuppl.
147	91012	1/2"	Blændhætte	Cover	Chapeau valve	Staubkappe

			<u>Resevedele</u>	<u>Spareparts</u>	<u>Pieces</u>	<u>Ersatzteile</u>
			AXH 560	AXH 560	AXH 560	AXH 560
			Fra serie Nr. 1145	From serial No. 1145	De serie No. 1145	Ab Serien Nr. 1145
	Varenr. Partsn. Numero					
Pos.	Warenr.	Dimension	Betegnelse	Designation	Designation	Bezeichnug

Fig. 5:

17	51311	1/4"	Pilotventil	Check valve	Clapet de blocage pilotee	Sperrblock-ventil
104	71255	63/50x700	Cylinder	Ram	Verin	Zylinder
104a	60377		Pakningssæt t/cylinder	Set of sealings for ram	Jeu de joints - verin	Dichtung für Zylinder
140b	71256		Stempelstang	Piston rod	Tige de piston	Kolbenstange
141	91029	1/2"	Pakring	Packing ring	Joint	Pakring
146	91010	1/2"	Lynkobling hanpart	Couplung male	Valve male push pull	Ölanschluss Schnellkuppl.
147	91012	1/2"	Blændhætte	Cover	Chapeau valve	Staubkappe
150	91028	3/8"	Pakring	Packing ring	Joint	Pakring
151	91002	3/8"	Brystnippel	Male-male adaptor	Raccords de jonction mâles	Verschraubung
152	71423	l=1650	Slange	Hose	Tuyau	Schlauch
153	91006	M18	T-stykke	T-adaptor	T-piece	T-Stück
154	71427	l=1810	Slange	Hose	Tuyau	Schlauch
155	71421	l=2150	Slange	Hose	Tuyau	Schlauch
156	71422	l=1750	Slange	Gose	Tuyau	Schlauch
157	91000	1/4"x3/8"	Brystnippel	Male-male adaptor	Raccords de jonction mâles	Verschraubung
158	91027	1/4"	Pakring	Packing ring	Joint	Pakring
159	71424	l=2850	Tilslutnings- slange	Hose	Tuyau	Schlauch

			<u>Resevedele</u>	<u>Spareparts</u>	<u>Pieces</u>	<u>Ersatzteile</u>
			AXH 560	AXH 560	AXH 560	AXH 560
			Fra serie Nr. 1145	From serial No. 1145	De serie No. 1145	Ab Serien Nr. 1145
Pos.	Varenr. Partsno. Numero Warennr.	Dimension	Betegnelse	Designation	Designation	Bezeichnug

Fig. 6:

17	51311	1/4"	Pilotventil	Check valve	Clapet de blocade pilotee	Sperrblock- ventil
19	71241	3/8"	Mængde- delerventil	Flow divider	Diviseur de debit	Ölstromverteiler
22	71472		Holder for akk.	Platte for acc.	Bloc	Block
103	71239	100/50x350	Cylinder kpl.	Ram cpl.	Verin cpl.	Zylinder Kpl.
103a	12316		Pakningssæt t/cylinder	Set of sealings for ram	Jeu de joints verin	Dichtung für Zylinder
103b			Stempelstang	Piston rod	Tige de piston	Kolbenstange
140	91074	1/2"x3/8"	Brystnippel	Male-male adaptor	Raccords de jonction mâles	Verschraubung
141	91029	1/2"	Pakring	Packing ring	Joint	Packring
146	91010	1/2"	Lynkobling hanpart	Couplung male	Valve male push pull	Ölanschluss Schnellkuppl.
147	91012	1/2"	Blændhætte	Cover	Chapeau valve	Staubkappe
150	91028	3/8"	Pakring	Packing ring	Joint	Packring
151	91002	3/8"	Brystnippel	Male-male adaptor	Raccords de jonction mâles	Verschraubung
153	91006	M18	T-stykke	T-adaptor	T-piece	T-Stück
156	71412	l=950	Slange	Hose	Tuyau	Schlauch
157	91000	1/4"x3/8"	Brystnippel	Male-male adaptor	Raccords de jonction mâles	Verschraubung
158	91027	1/4"	Pakring	Packing ring	Joing	Packring
170	91097	3/4"x3/8"	Brystnippel	Male-male adaptor	Raccords de jonction mâles	Verschraubung
171	91030	3/4"	Pakring	Packing ring	Joint	Packring
172	71414	l=1700	Slange	Hose	Tuyau	Schlauch
173	71419	l=350	Slange	Hose	Tuyau	Schlauch
174	91014	3/8"	T-stykke	T-adaptor	T-piece	T-Stück
175	71428	l=1500	Slange	Hose	Tuyau	Schlauch
176	71415	l=2350	Slange	Hose	Tuyau	Schlauch
177	91011	1/2"	Lynkobling hunpart	Quick coupler female	Valve female push pull	Ölanschluss Schnellkuppl.
178	91015	1/2"	Blændhætte	Cover	Chapeau	Staubkappe
179	90760	38 mm	Låsering	Seegerring	Ring de sécurité	Sicherung
180	71417	l=700	Slange	Hose	Tuyau	Schlauch
181	71418	l=1200	Slange	Hose	Tuyau	Schlauch
182	71429	l=930	Slange	Hose	Tuyau	Schlauch
183	71413	l=1650	Slange	Hose	Tuyau	Schlauch
184	71416	l=620	Slange	Hose	Tuyau	Schlauch
185	71411	l=300	Slange	Hose	Tuyau	Schlauch
186	71408	l=900	Slange	Hose	Tuyau	Schlauch
187	91077	3/8"xM18	Forskruning	Adaptor	Raccord	Verschraubung
188	91026	M18	Pakring	Packing ring	Joint	Packring

	Varenr. Partsn. Numero					
Pos.	Warennr.	Dimension	Betegnelse	Designation	Designation	Bezeichnung
189	50135	150 bar	Akkumulator	Accumulator	Accumulateur	Akkumulator
190	91256	1/4"	Manometer	Manometer	Manomètre	Manometer
191	71410	l=1000	Slange	Hose	Tuyau	Schlauch
192	71409	l=400	Slange	Hose	Tuyau	Schlauch
193	71407	l=2500	Tilslutnings- slange	Hose	Tuyau	Schlauch
194*	22400	3/8"	Drøvlø- kontraventil	Restrictor	Restricteur	Drosselrück- schlagventil
195*	91081	3/8"	Forskruning	Adaptor	Raccord	Verschraubung
196*	91103	M18	Omløber	Nozzle cap	Ecrou de buse	Überwurfmutter
197*	13315	ø1	Drøvling	Trusch	Grive	Drossel
198*	91078	M18	Forskruning	Adaptor	Raccord	Verschraubung

			<u>Resevedele</u>	<u>Spareparts</u>	<u>Pieces</u>	<u>Ersatzteile</u>
			AXH 560	AXH 560	AXH 560	AXH 560
			Fra serie Nr. 1145	From serial No. 1145	De serie No. 1145	Ab Serien Nr. 1145
Pos.	Varenr. Partsnr. Numero Warennr.	Dimension	Betegnelse	Designation	Designation	Bezeichnug

Fig. 7:

5	90684	ø8x60	Split	Split pin	Goupille	Sicherung
6	90721	M8	Smørenippel	Grease nipple	Graisseur	Schmiernippel
11	92051	M16	Møtrik	Nut	Ecrou de	Mutter
			selvlåsende	selflocking	sécurité	Selbstgesich.
13	90680	ø8x40	Ringsplit	Linch pin	Goupille clips	Klappstecker
51	92030	M12	Møtrik	Nut	Ecrou	Mutter
52	92383	M12	Stopskrue	Bolt	Boulon	Schraube
81	92032	M20	Møtrik	Nut	Ecrou	Mutter
83	71381		Nagle	Pin	Axe	Bolzen
84	71380		Skive	Washer	Joint	Scheibe
85	72384	M39x3	Akselmøtrik	Nut	Ecrou	Mutter
220	71460		Liftarme	Draft link	Barre	Unterlenker
					inférieures	
221	71552	ø30x157	Nagle	Pin	Axe	Bolzen
222	51307	1"x53-81	Topstang	Top link	Barre	Oberlenker
223*	90729	20 mm	Bardunstram- mer	Turnbuckle	Tendeur pour fil de clôture	Spanner
224	72276	ø25x110	Nagle	Pin	Axe	Bolzen
225*	92351	M24x80	Bolt	Bolt	Boulon	Schraube
226*	92356	M24x110	Bolt	Bolt	Boulon	Schraube
227*	92053	M24	Møtrik	Nut	Ecrou de	Mutter
			sevlåsende	selflocking	sécurité	Selbstgesich.
228*	71461		Bøsning	Bushing	Buselure	Buchse
229*	71462		Stop	Stop	Stop	Stop
230	71326		Midterramme	Central section	Bâti central	Mittelsektion
231	71302		Sideramme	Side frame	Cadre	Seitenrahmen
			højre	right	droit	Rechts
232	71303		Sideramme	Side frame	Cadre	Seitenrahmen
			venstre	left	gauche	Links
233	50265	63/30x320	Cylinder	Ram	Verin	Zylinder
234	71556	ø32x95	Nagle	Pin	Axe	Bolzen
235	71557	ø32x117	Nagle	Pin	Axe	Bolzen
236	71520		Transportlås	Transportlock	Verrou de transport	Transport- sicherung
237	71480		Rørpakker midt	Crumbler central	Rouleau barre central	Rohrpacker - walze Mittel
238	71498		Rørpakker side	Crumbler side	Rouleau barre side	Rohrpacker- walze Seite
237a	71515		Spiralvalse midt	Spiral crumbling middel	Rouleau spiral central	Spiralwalze Mittel
238a	71505		Spiralvalse side	Spiral crumbling side	Rouleau spiral side	Spiralwalze Seiten
239	12391	ø50	Kugleleje	Bearing	Palier	Kugellager
240	92420	M16x60	Skrue	Bolt	Boulon	Schraube
241	90688	ø6x60	Rørstift	Split pin	Clou	Rohrsicherung

		<u>Resevedele</u>	<u>Spareparts</u>	<u>Pieces</u>	<u>Ersatzteile</u>	
		AXH 560	AXH 560	AXH 560	AXH 560	
		Fra serie Nr. 1145	From serial No. 1145	De serie No. 1145	Ab Serien Nr. 1145	
Varenr. Partsn. Numero	Pos. Warenr.	Dimension	Betegnelse	Designation	Designation	Bezeichnug

Fig. 8:

140	91074	1/2"x3/8"	Brystnippel	Male-male adaptor	Raccords de jonction mâles	Verschraubung
141	91029	1/2"	Pakring	Packing ring	Joint	Packring
146	91010	1/2"	Lynkobling	Couplung male	Valve male push pull	Ölanschluss Schnellkuppl.
147	91012	1/2"	Blændhætte	Cover	Chapeau valve	Staubkappe
233	50265	63/30x320	Cylinder	Ram	Verin	Zylinder
233a	50266		Pakningssæt t/cylinder	Set of sealings for ram	Jeu de joints - verin	Dichtung für Zylinder
233b	50267	63/30x250	Stempelstang	Piston rod	Tige de verin	Kolbenstange
250	71432	l=1530	Slange	Hose	Tuyau	Schlauch
251	71431	l=1110	Slange	Hose	Tuyau	Schlauch

*

Ændret

Change

Changed

Änderungen

		Resevedele	Spareparts	Pieces	Ersatzteile
		AXH 600	AXH 600	AXH 600	AXH 600
		Fra serie Nr. 1145	From serial No. 1145	De serie No. 1145	Ab Serien Nr. 1145
Varenr. Partsn. Numero					
Pos. Warennr.	Dimension	Betegnelse	Designation	Designation	Bezeichnug

Fig. 1:

1	71312		Ramme	Frame	Chassis	Rahmen
2	27371	Kat. 3	Liftræk	Drawbar	Barre	Zug
3	90681	ø10x60	Ringsplit	Linch pin	Goupills clips	Klappstecker
4	13297	ø35x115	Nagle	Pin	Axe	Bolzen
5	90684	ø8x60	Split	Split pin	Goupille	Sicherung
6	90721	M8	Smørenippel	Grease nipple	Graisneur	Schmiernippel
7	27225		Støtteben	Support	Beguille	Stütze
8	27226		Holder for støtteebn	Bracket for support	Fixation pour beguille	Halterung für Stütze
9	27227		Spændeplade	Plate	Plaque	Beschlag
10	92327	M16x150	Bolt	Bolt	Boulon	Schraube
11	92051	M16	Møtrik selvlåsende	Nut selflocking	Ecrou de sécurité	Mutter Selbstgesich.
12	22290	ø22x130	Nagle	Pin	Axe	Bolzen
13	90680	ø8x40	Ringsplit	Linch pin	Goupills clips	Klappstecker
14	91305	3/8"	Plastklamme	Hose clamp	Collier	Klamme
15	91308		Dækplade	Cover plate	Plaque	Platte
16	91307		Bolt for do	Bolt	Boulon	Schraube
17	51311	1/4"	Pilotventil	Check valve	Clapet de blocage pilottee	Sperrblock-ventil
19	71241	3/8"	Mængde-delerventil	Flow divider	Diviseur de debit	Ölstromverteiler
20	92252	M6x45	Bolt	Bolt	Boulon	Schraube
21	92027	M6	Møtrik	Nut	Ecrou de	Mutter
22	71472		Holder for akk.	Platte for acc.	Bloc	Block
23	92296	M12x40	Bolt	Bolt	Boulon	Schraube
24	92050	M12	Møtrik selvlåsende	Nut selflocking	Ecrou de sécurité	Mutter Selbstgesich.
25	71400		Slangeplade	Plate	Plaque	Schlauchplatte
26	92049	M10	Møtrik selvlåsende	Nut selflocking	Ecrou de sécurité	Mutter Selbstgesich.
27	71440		Transportlås for bjælker	Transportlock for wing	Verrou de transport	Transport-sicherung
28	92334	M20x60	Bolt	Bolt	Boulon	Schraube
29	92052	M20	Møtrik selvlåsende	Nut selflocking	Ecrou de sécurité	Mutter Selbstgesich.
30	71373		Vinkelstop	Angel stop	Anglestop	Winkelstop
31	71249	1"x365-465	Topstang	Turnbuckle	Barre	Oberlenker
32	71550	ø25x92	Nagle	Pin	Axe	Bolzen
33	71327		Hjullås	Wheellock	Verrou de roue	Radsicherung
34	71473		Låsepal	Lockingplate	Plaque	Sicherungs
35	92547	M12x90	Bolt	Bolt	Boulon	Schraube
36	71322		Hjulophæng	Wheel chassis	Suspension	Rasaufhängung
37	71553	ø30x160	Nagle	Pin	Axe	Bolzen

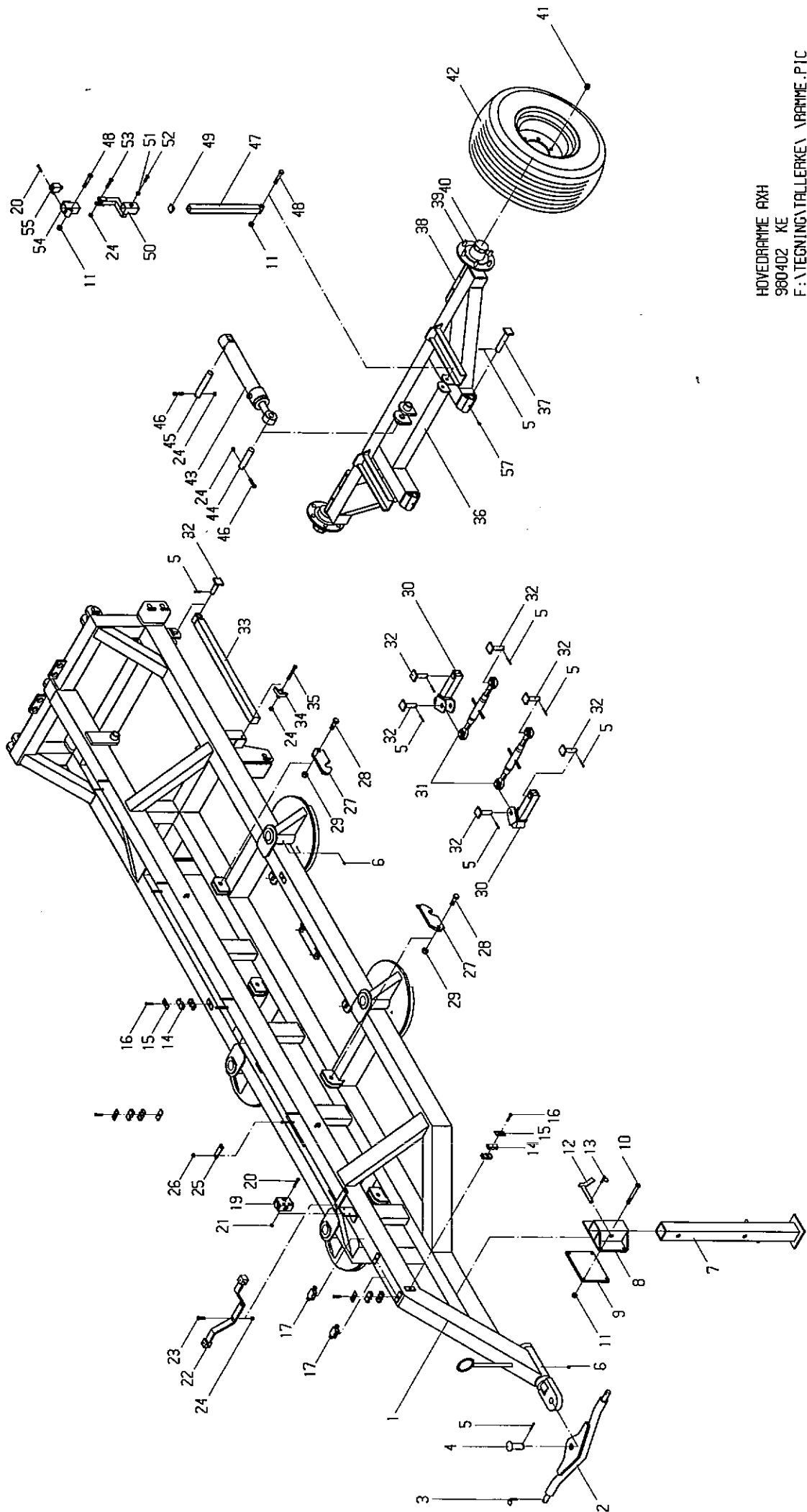

HOVEDRAMME AXH
 980402 KE
 F:\TEGNING\TALLERKE\ \RAMME.PIC

Pos.	Varenr. Partsn. Numero Warennr.	Dimension	Betegnels	Designation	Designation	Bezeichnung
38	34207	ø60	Nav	Hub cpl	Moyeu cpl	Naben Kpl.
39	12375	M18	Navbolt	Hub screw	Vis de roue	Nabenschraube
40	34800		Navkapsel	Hub cover	Convercle de moyeu	Naben Deckel
41	12376	M18	Navmøtrik	Hub nut	Ecrou de roue	Radmutter
42	27540		Hjul kpl.	Wheel cpl.	Roue cpl.	Rad Kpl.
42a	27541		Dæk	Tyre	Pneu	Reifen
42b	12361		Fælg	Rim	Jante	Felge
42c	27542		Slange	Tyre tube	Chambre á air	Schlauch
43	50255	80/50x350	Cylinder	Ram	Verin	Zylinder
44	71559	ø35x155	Nagle	Pin	Axe	Bolzen
45	71560	ø35x200	Nagle	Pin	Axe	Bolzen
46	92299	M12x70	Bolt	Bolt	Bolulon	Schraube
47	71370		Justerstang	Adjusting arm	Adjuste barre	Justierrohr
48	92321	M16x70	Bolt	Bolt	Boulon	Schraube
49	90752		Prop	Plug	Bouchon	Stöpfel
50	71371		Justerarm	Adjusting arm	Adjuste bras	Justierarm
51	92030	M12	Møtrik	Nut	Ecrou	Mutter
52	92383	M12	Stopskrue	Bolt	Boulon	Schraube
53	92298	M12x60	Bolt	Bolt	Boulon	Schraube
54	71372		Ventilholder	Mounting for valve	Fixation pour valve	Halter für Ventil
55	27392	M22	Blokkugle- hane tipbeg.	Ball tap	Valve	Kugelhahn
57	90722	M8 - 90°	Smørenippel	Grease nipple	Graisneur	Schmiernippel

			<u>Resevedele</u>	<u>Spareparts</u>	<u>Pieces</u>	<u>Ersatzteile</u>
			AXH 600	AXH 600	AXH 600	AXH 600
			Fra serie Nr. 1145	From serial No. 1145	De serie No. 1145	Ab Serien Nr.1145
Pos.	Varenr. Partsnr. Numero Warennr.	Dimension	Betegnelse	Designation	Designation	Bezeichnung

Fig. 2:

5	90684	ø8x60	Split	Split pin	Goupille	Sicherung
6	90721	M8	Smørenippel	Grease nipple	Graisseur	Schmiernippel
24	92050	M12	Møtrik	Nut	Ecrou de	Mutter
			selvlåsende	selflocking	sécurité	Selbstgeisch.
28	92334	M20x60	Bolt	Bolt	Boulon	Schraube
29	92052	M20	Møtrik	Nut	Ecrou de	Mutter
			selvlåsende	selflocking	sécurité	Selbstgesich.
69	91900	ø55/ø50x60	Glidebøsning	Bearing	Palier	Lagerbuchse
70	71477		Bjælke forrest	Wing front	Support avant	Scheibenträger
			højre inderst	right inner	droit	vorne Rechts I
71	71479		Bjælke forrest	Wing front	Support avant	Scheibenträger
			venstre inderst	left inner	gauche	vorne Links I
72	71471		Bjælke forrest	Wing front	Support avant	Scheibenträger
			yderst	outer		vorne Aussen
73	71476		Bjælke bagerst	Wing rear	Support arrière	Scheibenträger
			højre inderst	right inner	droit	hinten Rechts I
74	71478		Bjælke bagerst	Wing rear	Support arrière	Scheibenträger
			venstre inderst	left inner	gauche	hinten Links I
75	71470		Bjælke bagerst	Wing rear	Support arrière	Scheibenträger
			yderst	outer		hinten Aussen
77	71561	ø50x300	Nagle	Pin	Axe	Bolzen
78	22300	ø80	Skive	Wsher	Rondelle	Scheibe
79	92316	M16x40	Sætskrue	Bolt	Boulon	Schraube
80	92547	M12x90	Bolt	Bolt	Boulon	Schraube
81	92032	M20	Møtrik	Nut	Ecrou	Mutter
82	92346	M20x60	Sætskrue	Bolt	Boulon	Schraube
83	71381		Nagle	Pin	Axe	Bolzen
84	71380		Skive	Washer	Rondelle	Scheibe
85	72384	M39x3	Akselmøtrik	Nut	Ecrou	Mutter
86	90688	ø6x60	Split	Split pin	Goupille	Sicherung
87	71260		Z-lejeplade	Z-bearing carrier	Z-plaque de	Z-Platte für
			HF/VB	RF/LR	palier GA/DF	Lager RV/LH
88	71262		Lejeplade	Bearing carrier	Plaque de palier	Platte für Lager
			HF/VB	RF/LR	GA/DF	RV/LH
89	71261		Z-lejeplade	Z-bearing carrier	Z-plaque de	Z-Platte für
			VF/HB	LF/RR	palier GF/DA	Lager LV/RH
90	71263		Lejeplade	Bearing carrier	Plaque de palier	Platte für Lager
			VF/HB	LF/RR	GF/DA	LV/RH
91	90651	ø50/ø22x4	Skive	Washer	Rondelle	Scheibe
92	72378		Leje kpl.	Bearing cpl.	Palier cpl.	Lager cpl.
93	92340	M20x140	Bolt	Bolt	Boulon	Schraube
94	72650	6 tall.	Afskræberbom	Scraper bar	Porte racleur	Abstreifer- balken
95	72652	8 tall.	Afskræberbom	Scraper bar	Porte racleur	Abstreifer- balken
96	72653	9 tall.	Afskræberbom	Scraper bar	Porte racleur	Abstreifer- balken

BJELKER AXH 600
980402 KE
F: YTEGNING\TALLERKE\ \BJELKER.PIC

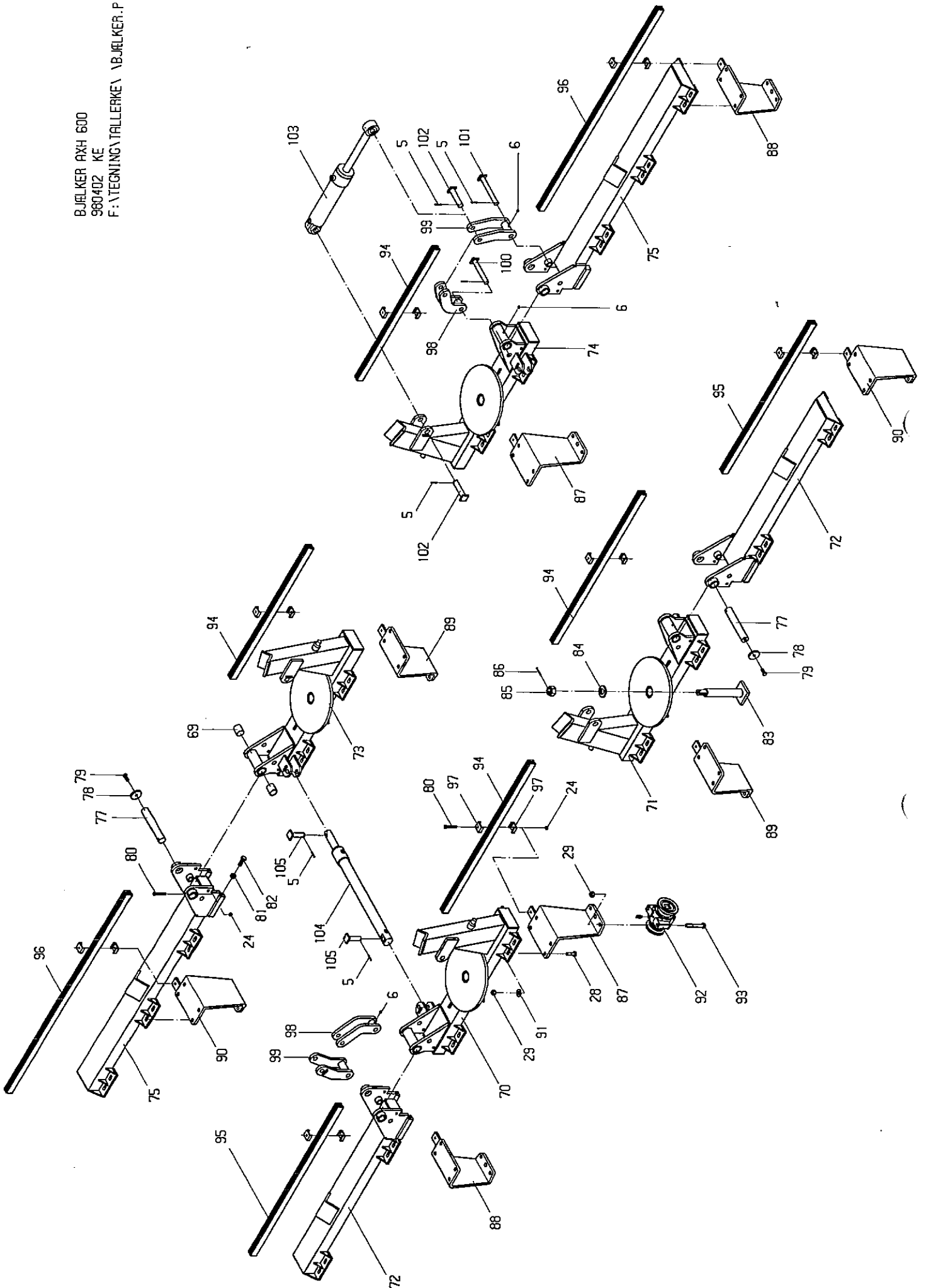

	Varenr. Partsn. Numero					
Pos.	Warennr.	Dimension	Betegnelse	Designation	Designation	Bezeichnung
97	72516		Justerbeslag	Scraper bracket	Plaque	Haltebeschlag
98	71376		Inderste cylin- derophæng	Pivot inner	Balonçoire interm.	Gelenkarm Innen
99	71377		Yderste cylin- derophæng	Pivot outer	Balonçoire exterieur	Gelenkarm aussen
100	71554	ø30x215	Nagle	Pin	Axe	Bolzen
101	71555	ø30x255	Nagle	Pin	Axe	Bolzen
102	71558	ø35x155	Nagle	Pin	Axe	Bolzen
103	71239	110/50	Cylinder kpl.	Ram cpl.	Verin cpl.	Zylinder Kpl.
104	71255	63/50	Cylinder kpl.	Ram xpl.	Verin cpl.	Zylinder Kpl.
105	71551	ø30x112	Nagle	Pin	Axe	Bolzen

			<u>Resevedele</u>	<u>Spareparts</u>	<u>Pieces</u>	<u>Ersatzteile</u>
			AXH 600	AXH 600	AXH 600	AXH 600
			Fra serie Nr. 1145	From serial No. 1145	De serie No. 1145	Ab Serien Nr. 1145
Pos.	Varenr. Partsnr. Numero Warennr.	Dimension	Betegnelse	Designation	Designation	Bezeichnug

Fig. 3:

24	92050	M12	Møtrik selvlåsende	Nut selflocking	Ecrou de sécurité	Mutter Selbstgesich.
29	92052	M20	Møtrik selvlåsende	Nut selflocking	Ecrou de sécurité	Mutter Selbstgesich.
80	92547	M12x90	Bolt	Bolt	Boulon	Schraube
85	72384	M39x3	Akselmøtrik	Nut	Ecrou	Mutter
86	90688	ø6x60	Split	Split pin	Goupille	Sicherung
87	71260		Z-lejeplade HF/VB	Z-bearing carrier RF/LR	Z-plaque de palier GA/DF	Z-Platte für Lager RV/LH
88	71262		Lejeplade HF/VB	Bearing carrier RF/LR	Plaque de palier GA/DF	Platte für Lager RV/LH
89	71261		Z-lejeplade VF/HB	Z-bearing carrier LF/RR	Z-plaque de palier GF/DA	Z-Platte für Lager LV/RH
90	71263		Lejeplade VF/HB	Bearing carrier LF/RR	Plaque de palier GF/DA	Platte für Lager LV/RH
92	72378		Leje kpl.	Bearing cpl.	Palier cpl.	Lager Kpl.
93	92340	M20x140	Bolt	Bolt	Boulon	Schraube
94	72650	6 tall.	Afskraberbom	Scraper bar	Porte racleur	Abstreifer- balken
95	72652	8 tall.	Afskraberbom	Scraper bar	Porte racleur	Abstreifer- balken
96	72653	9 tall.	Afskraberbom	Scraper bar	Porte racleur	Abstreifer- balken
97	72516		Justerbeslag	Scraper bracket	Plaque	Haltebeslag
119	90724	M10	Smørenippel	Grase nippel	Graisneur	Schmiernippel
120	72262		Afskraber HF/VB	Scraper RF/LR	Racleur GA/DF	Abstreifer LV/RH
121	72263		Afskraber VF/HB	Scraper LF/RR	Racleur GF/DA	Abstreifer LV/RH
122	72371	7 tall.	Aksel forrest	Shaft front	Arbre avant	Welle vorne
123	72373	9 tall.	Aksel bagerst yderst	Shaft rear outer	Arbre arrière	Welle hinten aussen
124	72370	6 tall.	Aksel bagerst inderst	Shaft rear inner	Arbre arrière	Welle hinten Innen
125	72388	ø510	Tallerken glat	Outrigger	Disque	Begrenzungs- scheibe
126	72386	ø660	Tallerken glat	Disc smooth	Disque	Scheibe glatt
127	72387	ø660	Tallerken takket	Disc jagged	Disque dente	Scheibe gezackt
128	72377		Afstands- stykke	Spacer	Bague de distance	Abstands- buchse
129	72385		Endestykke	End	Bague	Endstück

GODS AXH 600
980406 KE
F:<TEGNING\TALLERKE\ \GODS.PIC

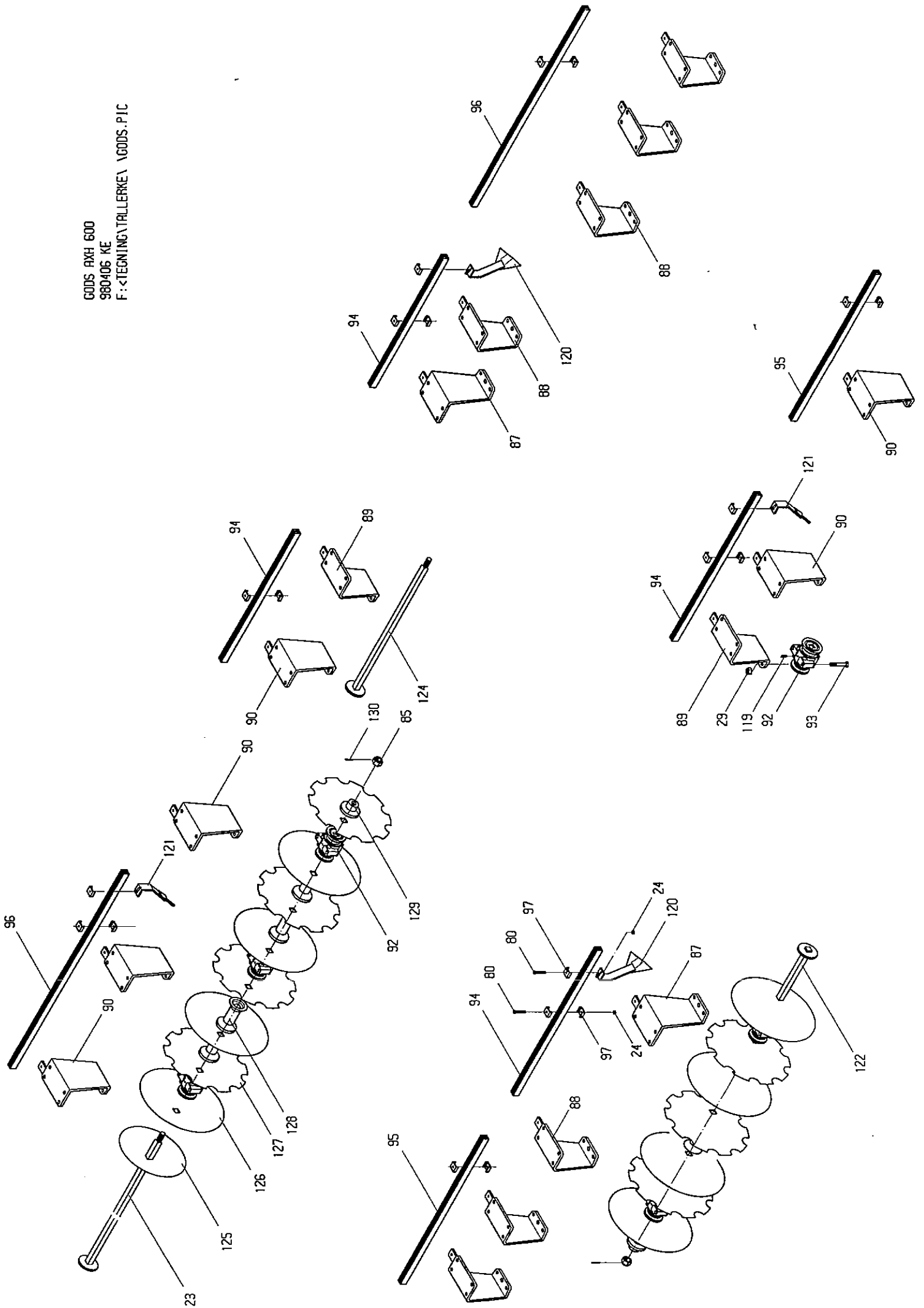

		<u>Resevedele</u>	<u>Spareparts</u>	<u>Pieces</u>	<u>Ersatzteile</u>	
		AXH 600	AXH 600	AXH 600	AXH 600	
		Fra serie Nr. 1145	From serial No. 1145	De serie No. 1145	Ab Serien Nr. 1145	
Varenr. Partsn. Numero	Pos. Warenr.	Dimension	Betegnelse	Designation	Designation	Bezeichnug

Fig. 4:

43	50255	80/50x350	Cylinder	Ram	Verin	Zylinder
43a	23206		Pakningssæt t/cylinder	Set of sealings for ram	Jeu de joints - verin	Dichtung für Zylinder
43b	50256		Stempelstang	Piston rod	Tige de piston	Kolbenstange
55	27392	M22	Blokkuglehane	Ball tap	Connection	Kugelhahn
140	91074	1/2"x3/8"	Brystnippel	Male-male adaptor	Raccords de jonction mâles	Verschraubung
141	91029	1/2"	Pakring	Packing ring	Joint	Pakring
142	71426	l=8000	Tilslutnings- slange	Hose	Tuyau	Schlauch
143	71430	l=750	Slange	Hose	Tuyau	Schlauch
144	91106	M22	Vinkel- forskruning	Elbow adaptor	Angle raccord	Winkel Nippel
145	71425	l=7750	Tilslutnings- slange	Hose	Tuyau	Schlauch
146	91010	1/2"	Lynkobling hanpart	Couplung male	Valve male push pull	Ölanschluss Schnellkuppl.
147	91012	1/2"	Blændhætte	Cover	Chapeau valve	Staubkappe

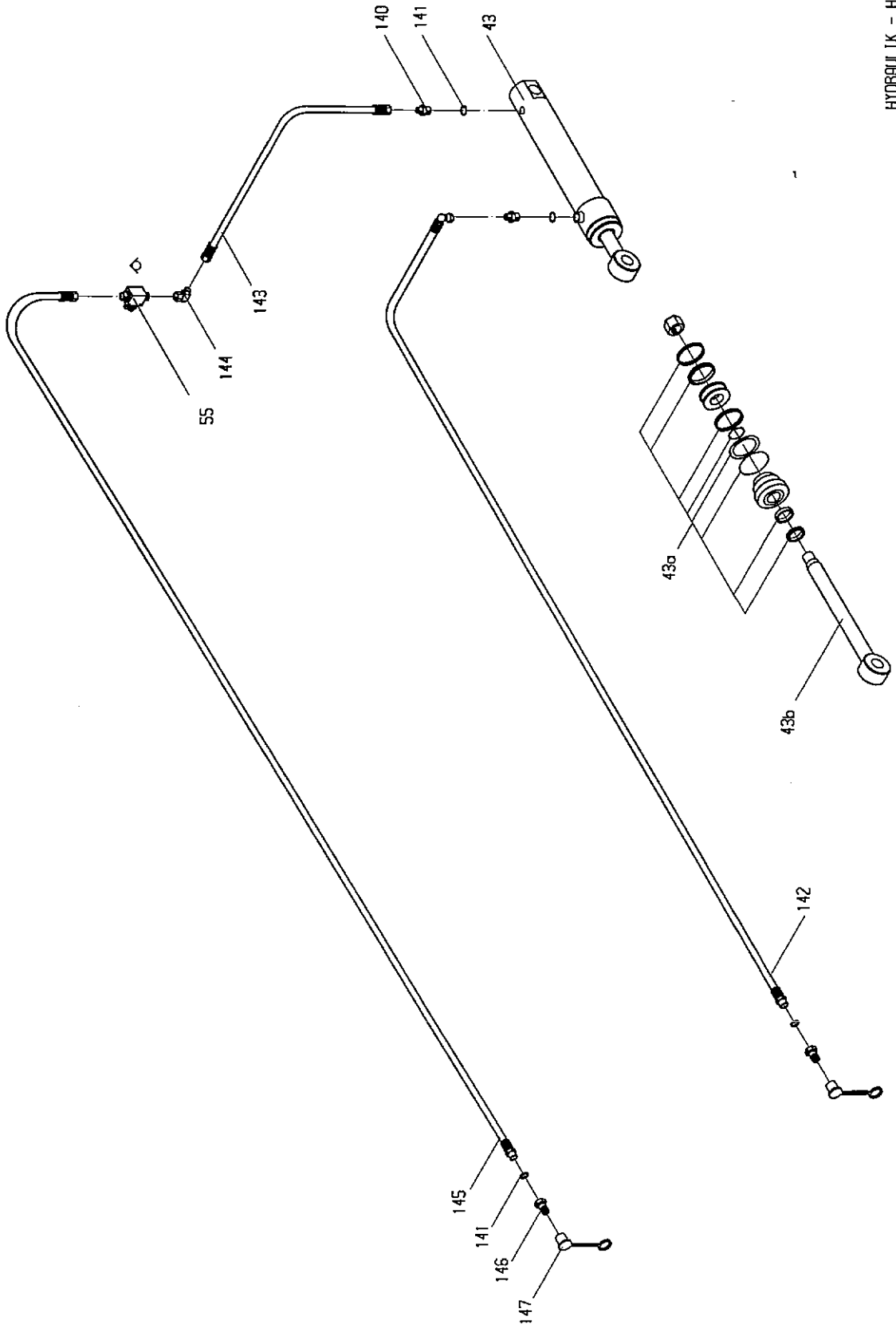

HYDRAULIK - HJUL AXH
 980505 KE
 F: YTECNING/TALLERKEV HYDRAULIK .PIC

			<u>Resevedele</u>	<u>Spareparts</u>	<u>Pieces</u>	<u>Ersatzteile</u>
			AXH 600	AXH 600	AXH 600	AXH 600
			Fra serie Nr. 1145	From serial No. 1145	De serie No. 1145	Ab Serien Nr. 1145
Varenr. Partsn. Numero	Pos. Warenr.	Dimension	Betegnelse	Designation	Designation	Bezeichnung

Fig. 5:

17	51311	1/4"	Pilotventil	Check valve	Clapet de blocage pilotee	Sperrblock-ventil
104	71255	63/50x700	Cylinder	Ram	Verin	Zylinder
104a	60377		Pakningssæt t/cylinder	Set of sealings for ram	Jeu de joints - verin	Dichtung für Zylinder
140b	71256		Stempelstang	Piston rod	Tige de piston	Kolbenstange
141	91029	1/2"	Pakring	Packing ring	Joint	Packring
146	91010	1/2"	Lynkobling hanpart	Couplung male	Valve male push pull	Ölanschluss Schnellkuppl.
147	91012	1/2"	Blændhætte	Cover	Chapeau valve	Staubkappe
150	91028	3/8"	Pakring	Packing ring	Joint	Packring
151	91002	3/8"	Brystnippel	Male-male adaptor	Raccords de jonction mâles	Verschraubung
152	71423	l=1650	Slange	Hose	Tuyau	Schlach
153	91006	M18	T-stykke	T-adaptor	T-piece	T-Stück
154	71427	l=1810	Slange	Hose	Tuyau	Schlauch
155	71421	l=2150	Slange	Hose	Tuyau	Schlauch
156	71422	l=1750	Slange	Gose	Tuyau	Schlauch
157	91000	1/4"x3/8"	Brystnippel	Male-male adaptor	Raccords de jonction mâles	Verschraubung
158	91027	1/4"	Pakring	Packing ring	Joint	Packring
159	71424	l=2850	Tilslutnings- slange	Hose	Tuyau	Schlauch

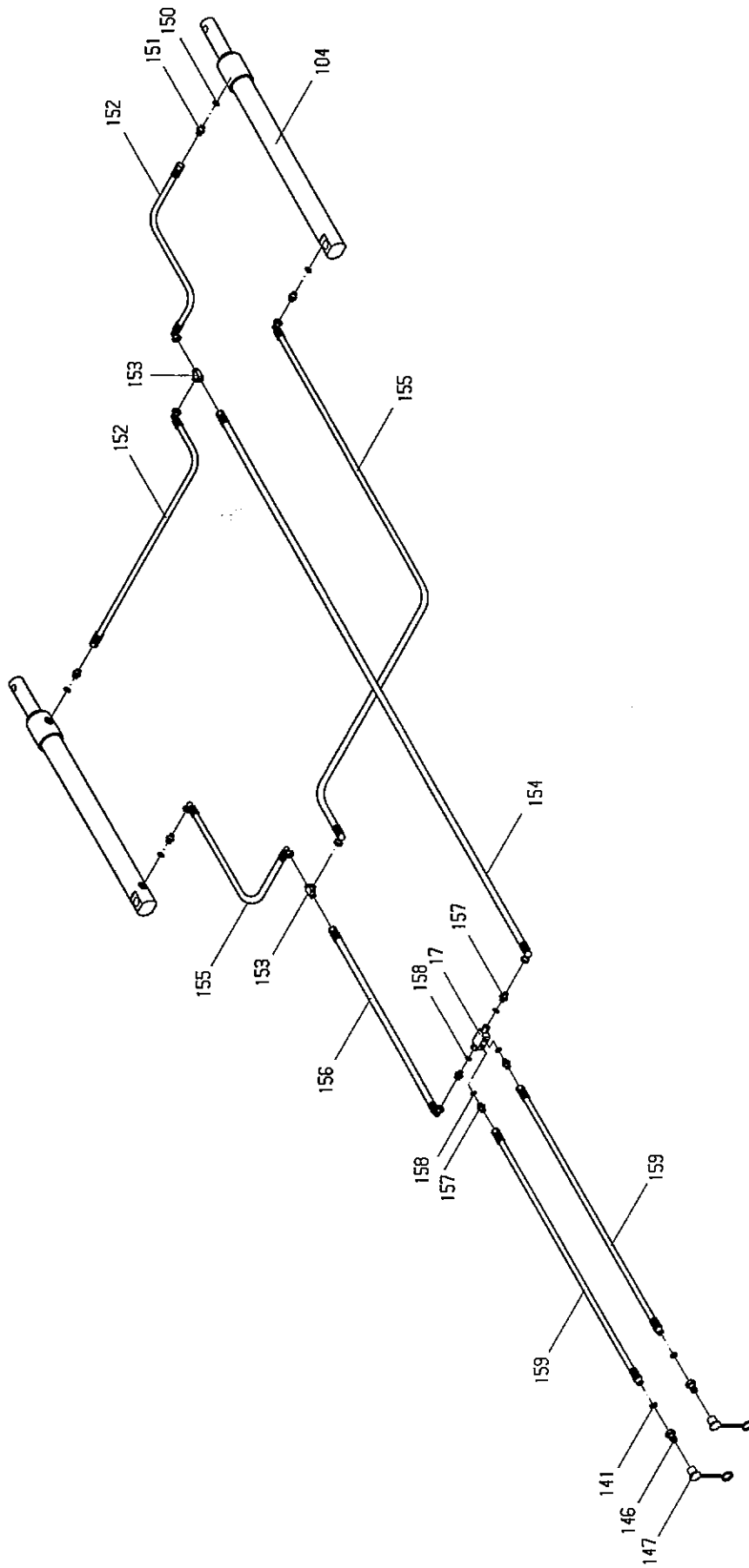

HYDRAULIK - VINKELJUSTERING AXH
 980505 KE
 F:\TEGNING\TALLERKE\ HYDRAULIK.PIC

Pos.	Varenr. Partsn. Numero Warennr.	Dimension	Resevedele	Spareparts	Pieces	Ersatzteile
			AXH 600	AXH 600	AXH 600	AXH 600
			Fra serie Nr. 1145	From serial No. 1145	De serie No. 1145	Ab Serien Nr. 1145
			Betegnelse	Designation	Designation	Bezeichnung
17	51311	1/4"	Pilotventil	Check valve	Clapet de blocade pilotee	Sperrblock- ventil
19	71241	3/8"	Mængde- delerventil	Flow divider	Diviseur de debit	Ölstromverteiler
22	71472		Holder for akk.	Platte for acc.	Bloc	Block
103	71239	100/50x350	Cylinder kpl.	Ram cpl.	Verin cpl.	Zylinder Kpl.
103a	12316		Pakningssæt t/cylinder	Set of sealings for ram	Jeu de joints verin	Dichtung für Zylinder
103b			Stempelstang	Piston rod	Tige de piston	Kolbenstange
140	91074	1/2"x3/8"	Brystnippel	Male-male adaptor	Raccords de jonction mâles	Verschraubung
141	91029	1/2"	Pakring	Packing ring	Joint	Packring
146	91010	1/2"	Lynkobling hanpart	Couplung male	Valve male push pull	Ölanschluss Schnellkuppl.
147	91012	1/2"	Blændhætte	Cover	Chapeau valve	Staubkappe
150	91028	3/8"	Pakring	Packing ring	Joint	Packring
151	91002	3/8"	Brystnippel	Male-male adaptor	Raccords de jonction mâles	Verschraubung
153	91006	M18	T-stykke	T-adaptor	T-piece	T-Stück
156	71412	l=950	Slange	Hose	Tuyau	Schlauch
157	91000	1/4"x3/8"	Brystnippel	Male-male adaptor	Raccords de jonction mâles	Verschraubung
158	91027	1/4"	Pakring	Packing ring	Joing	Packring
170	91097	3/4"x3/8"	Brystnippel	Male-male adaptor	Raccords de jonction mâles	Verschraubung
171	91030	3/4"	Pakring	Packing ring	Joint	Packring
172	71414	l=1700	Slange	Hose	Tuyau	Schlauch
173	71419	l=350	Slange	Hose	Tuyau	Schlauch
174	91014	3/8"	T-stykke	T-adaptor	T-piece	T-Stück
175	71428	l=1500	Slange	Hose	Tuyau	Schlauch
176	71415	l=2350	Slange	Hose	Tuyau	Schlauch
177	91011	1/2"	Lynkobling hunpart	Quick coupler female	Valve female push pull	Ölanschluss Schnellkuppl.
178	91015	1/2"	Blændhætte	Cover	Chapeau	Staubkappe
179	90760	38 mm	Låsering	Seegerring	Ring de sécurité	Sicherung
180	71417	l=700	Slange	Hose	Tuyau	Schlauch
181	71418	l=1200	Slange	Hose	Tuyau	Schlauch
182	71429	l=930	Slange	Hose	Tuyau	Schlauch
183	71413	l=1650	Slange	Hose	Tuyau	Schlauch
184	71416	l=620	Slange	Hose	Tuyau	Schlauch
185	71411	l=300	Slange	Hose	Tuyau	Schlauch
186	71408	l=900	Slange	Hose	Tuyau	Schlauch
187	91077	3/8"xM18	Forskruning	Adaptor	Raccord	Verschraubung
188	91026	M18	Pakring	Packing ring	Joint	Packring

Fig. 6:

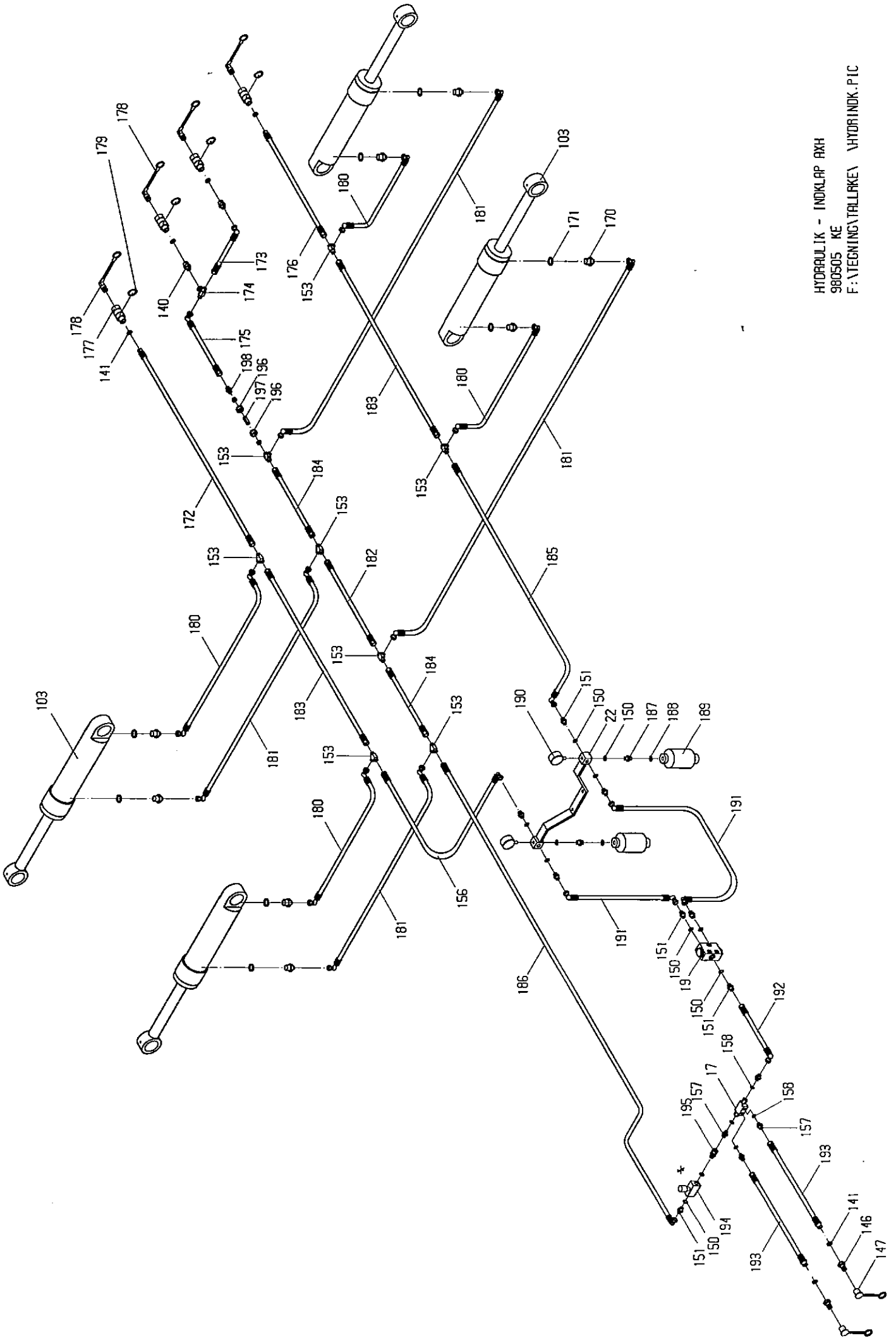

HYDRAULIK - INDKLAP AXH
 980505 KE
 F:\TEGUNG\TALLAKE\ HYDRINDK.PIC

	Varenr. Partsn. Numero					
Pos.	Warennr.	Dimension	Betegnelse	Designation	Designation	Bezeichnung
189	50135	150 bar	Akkumulator	Accumulator	Axxumulateur	Akkumulator
190	91256	1/4"	Manometer	Manometer	Manomètre	Manometer
191	71410	l=1000	Slange	Hose	Tuyau	Schlauch
192	71409	l=400	Slange	Hose	Tuyau	Schlauch
193	71407	l=2500	Tilslutnings- slange	Hose	Tuyau	Schlauch
194*	22400	3/8"	Drøvle- kontraventil	Restrictor	Restricteur	Drosselrück- schlagventil
195*	91081	3/8"	Forskruning	Adaptor	Raccord	Verschraubung
196*	91103	M18	Omløber	Nozzle cap	Ecrou de buse	Überwurfmutter
197*	13315	ø1	Drøvling	Trusch	Grive	Drossel
198*	91078	M18	Forskruning	Adaptor	Raccord	Verschraubung

			<u>Resevedele</u>	<u>Spareparts</u>	<u>Pieces</u>	<u>Ersatzteile</u>
			AXH 600	AXH 600	AXH 600	AXH 600
			Fra serie Nr. 1145	From serial No. 1145	De serie No. 1145	Ab Serien Nr. 1145
Pos.	Varenr. Partsno. Numero Warennr.	Dimension	Betegnelse	Designation	Designation	Bezeichnug
Fig. 7:						
5	90684	ø8x60	Split	Split pin	Goupille	Sicherung
6	90721	M8	Smørenippel	Grease nipple	Graisneur	Schmiernippel
11	92051	M16	Møtrik selvlåsende	Nut selflocking	Ecrou de sécurité	Mutter Selbstgesich.
13	90680	ø8x40	Ringsplit	Linch pin	Goupille clips	Klappstecker
51	92030	M12	Møtrik	Nut	Ecrou	Mutter
52	92383	M12	Stopskrue	Bolt	Boulon	Schraube
81	92030	M20	Møtrik	Nut	Ecrou	Mutter
83	71381		Nagle	Pin	Axe	Bolzen
84	71380		Skive	Washer	Joint	Scheibe
85	72384	M39x3	Akselmøtrik	Nut	Ecrou	Mutter
220	71460		Liftarme	Draft link	Barre inférieures	Unterlenker
221	71552	ø30x157	Nagle	Pin	Axe	Bolzen
222	51307	1"x53-81	Topstang	Top link	Barre	Oberlenker
223*	90729	20 mm	Bardunstrammer	Turnbuckle	Tendeur pour fil de clôture	Spanner
224	72276	ø25x110	Nagle	Pin	Axe	Bolzen
225*	92351	M24x80	Bolt	Bolt	Boulon	Schraube
226*	92356	M24x110	Bolt	Bolt	Boulon	Schraube
227*	92053	M24	Møtrik selvlåsende	Nut selflocking	Ecrou de sécurité	Mutter Selbstgesich.
228*	71461		Bøsning	Bushing	Buselure	Buchse
229*	71462		Stop	Stop	Stop	Stop
230	71326		Midterramme	Central section	Bâti central	Mittelsektion
231	71323		Sideramme højre	Side frame right	Cadre droit	Seitenrahmen Rechts
232	71324		Sideramme venstre	Side frame left	Cadre gauche	Seitenrahmen Links
233	50265	63/30x320	Cylinder	Ram	Verin	Zylinder
234	71556	ø32x95	Nagle	Pin	Axe	Bolzen
235	71557	ø32x117	Nagle	Pin	Axe	Bolzen
236	71520		Transportlås	Transportlock	Verrou de transport	Transport- sicherung
237	71480		Rørpakker midt	Crumbler central	Rouleau barre central	Rohrpacker - walze Mittel
238	71496		Rørpakker side	Crumbler side	Rouleau barre	Rohrpacker- walze Seite
237a	71515		Spiralvalse midt	Spiral crumbling middel	Rouleau spiral central	Spiralwalze Mittel
238a	71500		Spiralvalse side	Spiral crumbling side	Rouleau spiral	Spiralwalze Seiten
239	12391	ø50	Kugleleje	Bearing	Palier	Kugellager
240	92420	M16x60	Skrue	Bolt	Boulon	Schraube
241	90688	ø6x60	Rørstift	Split pin	Clou	Rohrsicherung

LIFTOPHÆNG OG EFTERLØBER AXH
990913 KE
F: VÆGNING/TALLERKE\ \LIFT.PIC

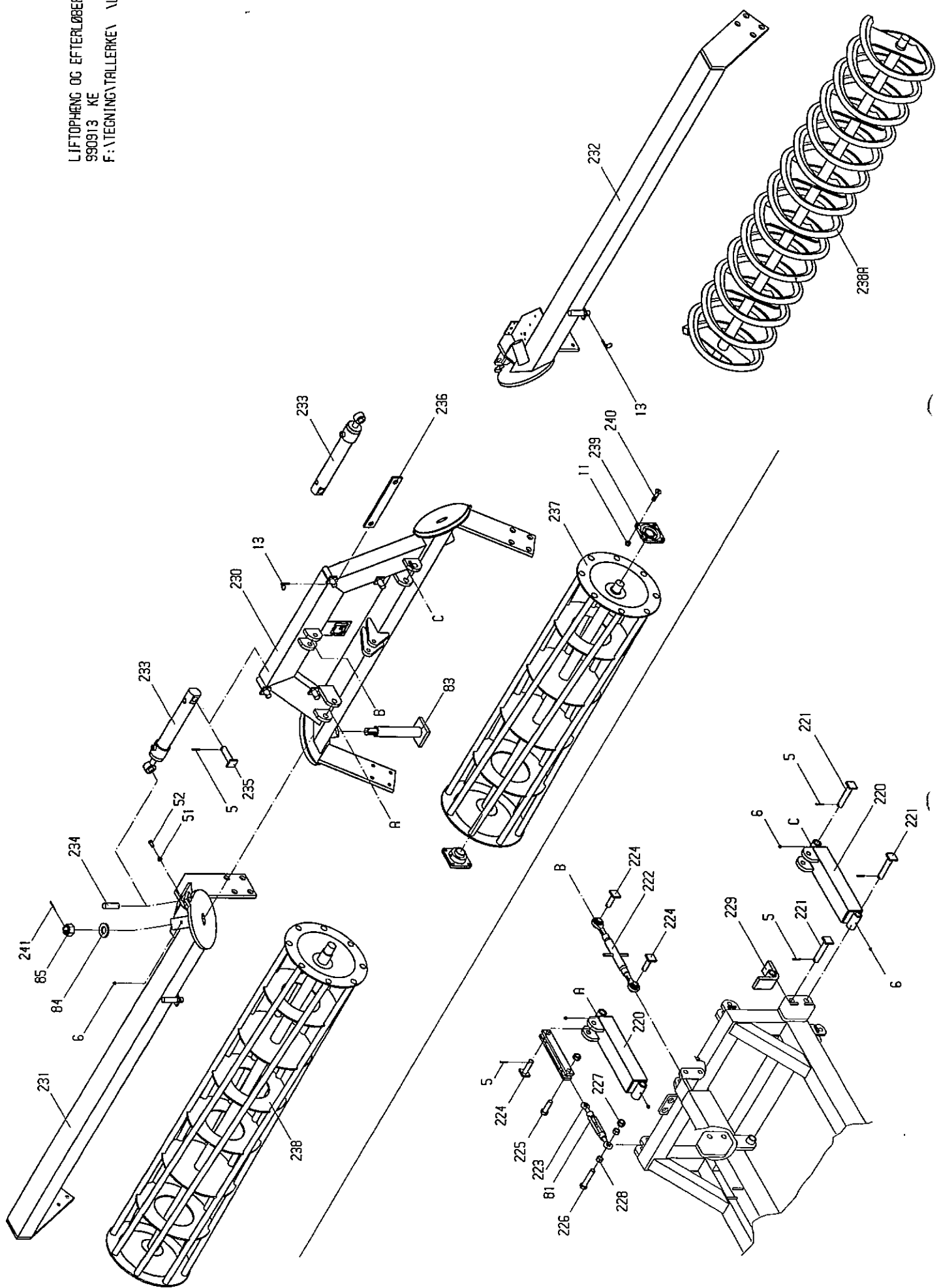

		<u>Resevedele</u>	<u>Spareparts</u>	<u>Pieces</u>	<u>Ersatzteile</u>	
		AXH 600	AXH 600	AXH 600	AXH 600	
		Fra serie Nr. 1145	From serial No. 1145	De serie No. 1145	Ab Serien Nr. 1145	
Varenr. Partsnr. Numero						
<u>Pos.</u>	<u>Warenr.</u>	<u>Dimension</u>	<u>Betegnelse</u>	<u>Designation</u>	<u>Designation</u>	<u>Bezeichnug</u>

Fig. 8:

140	91074	1/2"x3/8"	Brystnippel	Male-male adaptor	Raccords de jonction mâles	Verschraubung
141	91029	1/2"	Pakring	Packing ring	Joint	Packring
146	91010	1/2"	Lynkobling hanpart	Couplung male	Valve male push pull	Ölanschluss Schnellkuppl.
147	91012	1/2"	Blændhætte	Cover	Chapeau valve	Staubkappe
233	50265	63/30x320	Cylinder	Ram	Verin	Zylinder
233a	50266		Pakningssæt t/cylinder	Set of sealings for ram	Jeu de joints - verin	Dichtung für Zylinder
233b	50267	63/30x250	Stempelstang	Piston rod	Tige de verin	Kolbenstange
250	71432	l=1530	Slange	Hose	Tuyau	Schlauch
251	71431	l=1110	Slange	Hose	Tuyau	Schlauch

*

Ændret

Change

Changed

Änderungen

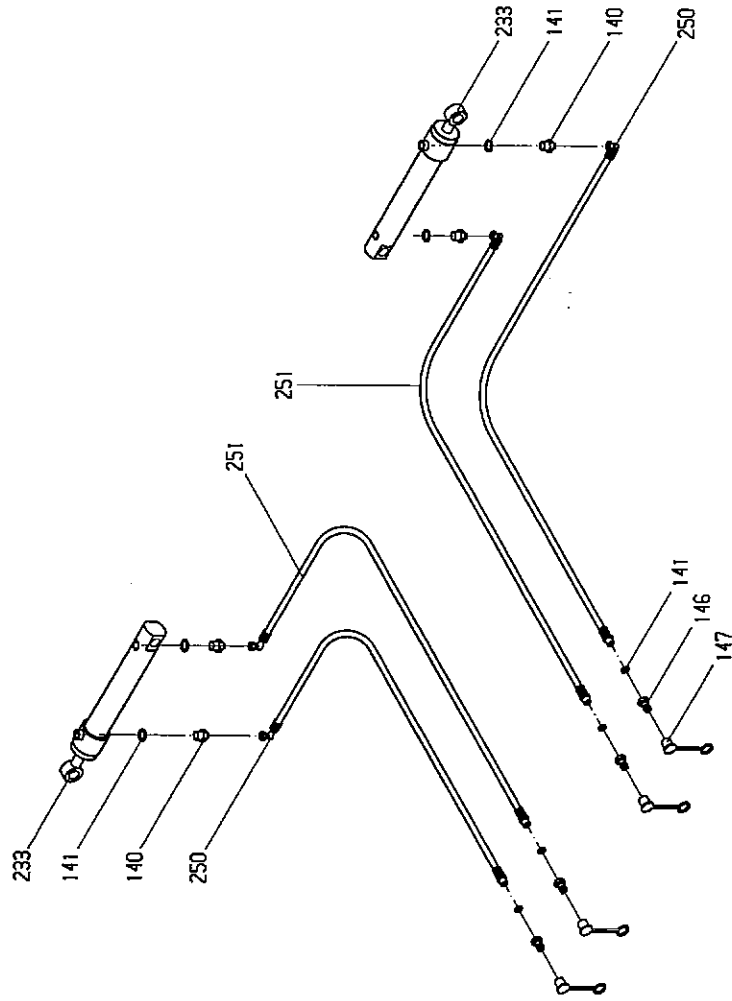

HYDRAULIK - EFTERLØBER AXH
 980610 KE
 F:\TEGNING\TALLERKE\ 11\F1HY.PIC