

<b>model 2000</b>		<u>Resevedele</u>	<u>Spareparts</u>	<u>Pieces</u>	<u>Ersatzteile</u>	
		8.30m Mini-max	8.30m Compact	8.30m Roll-Compact	8.30m Mini-max	
	Varenr. Partsn. Numero	Fra serie Nr. 6588	From serial No. 6588	De serie No. 6588	Ab Serien Nr. 6588	
Pos.	Warennr.	Dimension	Betegnelse	Designation	Designation	Bezeichnung
1	23273		Træk forrest	Drawbar - front	Attelage - avant	Zug - vorne
2a	25500	ø50	Hitchøje	Drawhitch	Timon (hitch)	Hitchauge
2b	25442	ø40	Prodsøje	Draweye	Fourche d'attelage	Zugöse
3	13282		Mellemlægspl.	Plate	Plaque	Platte
4	92603	M20x160	Bolt	Bolt	Boulon	Schraube
5	23399		Slangeholder	Hose stand	Support de tuyau	Halterung für Schlauche
6	92052	M20	Møtrik selvlåsende	Nut selflocking	Ecrou de sécurité	Mutter Selbstgesich.
7	92385	M24x65	Bolt	Bolt	Boulon	Schraube
8	92053	M24	Møtrik selvlåsende	Nut selflocking	Ecrou de sécurité	Mutter Selbstgesich.
9	92334	M20x60	Bolt	Bolt	Boulon	Schraube
10	90xxx		Støttebenstop	Support top	Bequille sommet	Stütze topp
11	90555	ø5x40	Ringsplit	Split pin	Goupille	Klappstecker
12	90563	ø22	Nagle til fod	Pin for support	Axe pour support	Bolzen
13	90562		Støttebensfod	Foot for support	Pied de bequille	Fuss für Stütze
14	90542	pos. 10-13	Støtteben kpl.	Support cpl.	Bequille cpl.	Stütze Kpl.
15	90676	ø7x165	Hårnål	Split pin	Goupille	Sicherung
16	23492		Træk bagerst	Drawbar - rear	Attelage - arrière	Zug - hinten
17	92264	M8x40	Bolt	Bolt	Boulon	Schraube
18	92048	M8	Møtrik selvlåsende	Nut selflocking	Ecrou de sécurité	Mutter Selbstgesich.
19	25446		Hydr. blok	Hydr. block	Bloc	Block
20	92241	M5x50	Bolt	Bolt	Boulon	Schraube
21	27396	Spec.	Pilotventil	Check valve	Clapet de blocage pilotee	Sperrblock- ventil
22	92028	M8	Møtrik	Nut	Ecrou	Mutter
23	92026	M5	Møtrik selvlåsende	Nut selflocking	Ecrou de sécurité	Mutter Selbsgesich.
24	25451	ø30x95	Nagle	Pin	Axe	Bolzen
25	90677	ø8x50	Split	Split pin	Goupille	Sicherung
26	23490	ø50x835	Nagle	Pin	Axe	Bolzen
27	92050	M12	Møtrik selvlåsende	Nut selflocking	Ecrou de sécurité	Mutter Selbstgesich.
28	91305	3/8"	Plastklamme	Hose clamp	Collier	Klamme
29	91308		Dækplade	Cover plate	Plaque	Platte
30	91307	M8x45	Bolt	Bolt	Boulon	Schraube
31	23481		Sidesektion højre	Side section right	Cadre lateral droit	Seite Sektion Rechts
32	23482		Sidesektion venstre	Side section left	Cadre lateral gauche	Seite Sektion Links
33	90721	M8	Smørenippel	Grease nipple	Graisneur	Fettnippel
34	13297	ø35x95	Nagle	Pin	Axe	Bolzen
35	90659	ø66/37x4	Skive	Washer	Rondelle	Scheibe
36	23483		Midtersektion	Central section	Bâti central	Mittel Sektion
37	23294	ø50x670	Nagle	Pin	Axe	Bolzen
38	92295	M12x30	Bolt	Bolt	Boulon	Schraube

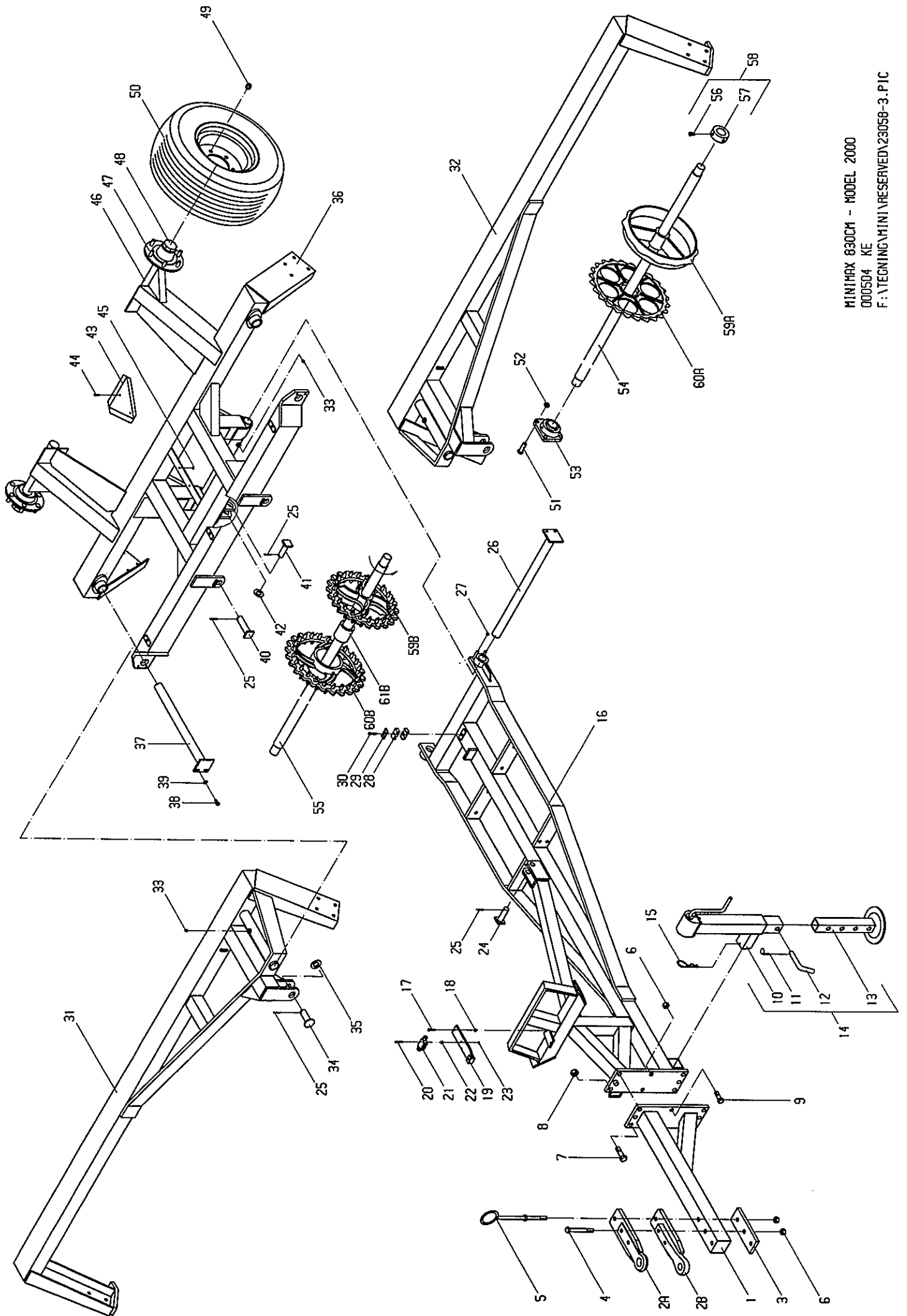

			<u>Resevedele</u>	<u>Spareparts</u>	<u>Pieces</u>	<u>Ersatzteile</u>
			8.30m Mini-max	8.30m Compact	8.30m Roll-Compact	8.30m Mini-max
			Fra serie Nr. 6588	From serial No. 6588	De serie No. 6588	Ab Serien Nr. 6588
Pos.	Warennr.	Dimension	Betegnelse	Designation	Designation	Bezeichnung
	<b>model 2000</b>					
	Varenr. Partsno. Numero					
39	90669	ø24/13x2,5	Skive	Washer	Rondelle	Scheibe
40	72286	ø35x135	Nagle	Pin	Axe	Bolzen
41	72280	ø30x100	Nagle	Pin	Axe	Bolzen
42	90662	ø62/31x3,5	Skive	Washer	Rondelle	Scheibe
43	34213		Advarsels-trekant	Warning triangle	Triangle de signalisation	Warndreieck
44	92251	M6x30	Bolt	Bolt	Boulon	Schraube
45	92027	M6	Møtrik selvlåsende	Nut selflocking	Ecrou de sécurité	Mutter
46	34207		Nav	Hub	Moyeu	Naben
47	12375	M18	Navbolt	Hub bolt	Vis de roue	Nabenschraube
48	34800		Navkapsel	Hub cover	Convercle de moyeu	Naben Deckel
49	12376	M18	Navmøtrik	Lug nut	Ecrou de roue	Radmutter
50	12318	10.0/75x15.3	Hjul kpl.	Wheel cpl.	Roue cpl.	Rad Kpl.
50a	12322		Fælg	Rim	Jante	Felge
50b	12329		Slange	Tube	Chambre à air	Schlauch
50c	12319	10 PLY	Dæk	Tyre	Pneu	Reifen
51	92316	M16x40	Bolt	Bolt	Boulon	Schraube
52	92051	M16	Møtrik selvlåsende	Nut selflocking	Ecrou de sécurité	Mutter
53	12391	ø50	Flangeleje	Bearing	Palier	Selbstgesich. Flansch Lager
54	23379	ø60 l=3340	Aksel - side	Axle - side	Arbre - lateral	Welle - Seite
55	23391	ø60 l=2490	Aksel - midt	Axle - central	Arbre - central	Welle - Mitte
56	92383	M12	Stopringsskrue	Stop screw	Vis d'arret	Stellrings-schraube
57	90111		Stopring m/gev.	Stopbushing	Anneau d'arret	Stelling
58	12334	pos. 56+57	Stopring kpl.	Stopbushing cpl.	Anneau d'arret cpl.	Stelling Kpl.
59a	15384	50 cm	Glat ring	Smooth ring	Anneau lisse	Glatte Ring
60a	15385	50 cm	Takket ring	Jagged ring	Anneau dente	Gezackter Ring
59b	18101	48 cm	Crosskill ring	Crosskill ring	Anneau crosskill	Crosskill Ring
60b	18102	53 cm	Crosskill ring	Crosskill ring	Anneau crosskill	Crosskill Ring
61b	18103		Crosskill bøsning	Crosskill bushing	Douille crosskill	Crosskill Buchse
59c	18025	50 cm	Bølge ring	Welled ring	Anneau ondulé	Wellen Ring
59d	17000	55 cm	Glatring	Smooth ring	Anneau lisse	Glat-Ring

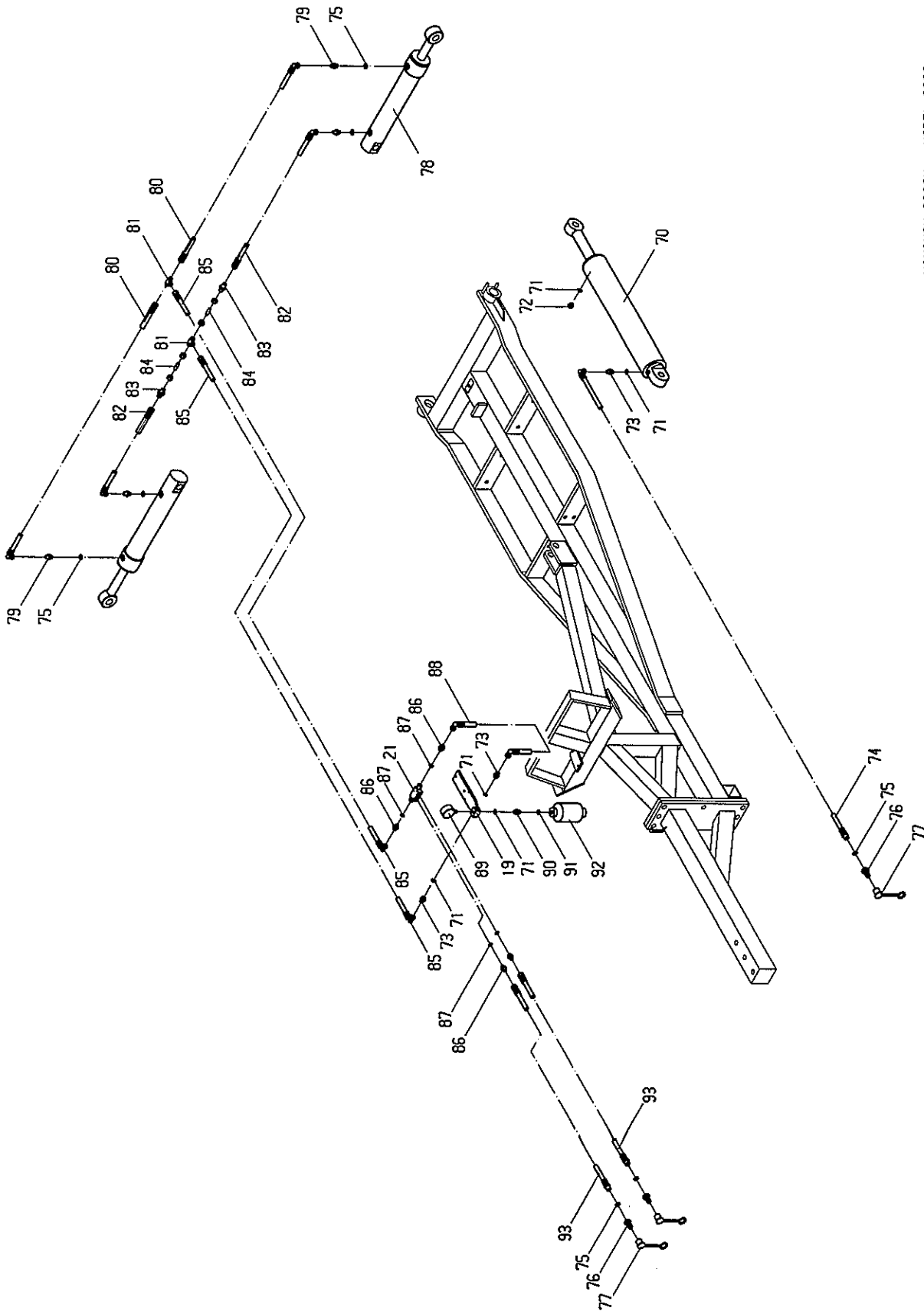

MINIMAX 830CH - MODEL 2000  
 000504 KE  
 F:\TEC\ING\MINI\RESERVED\22058-3a.PIC

		<u>Resevedele</u>	<u>Spareparts</u>	<u>Pieces</u>	<u>Ersatzteile</u>	
<b>model 2000</b>		8.30m Mini-max	8.30m Compact	8.30m Roll-Compact	8.30m Mini-max	
Varenr. Partsnr. Numero		Fra serie Nr. 6588	From serial No. 6588	De serie No. 6588	Ab Serien Nr. 6588	
Pos.	Warenr.	Dimension	Betegnelse	Designation	Designation	Bezeichnung
70	12335	110/50x700	Cylinder kpl.	Ram cpl.	Verin cpl.	Zylinder Kpl.
70a	12238		Pakningssæt t/cylinder	Set of sealings for ram	Jeu de joint verin	Dichtung für Zylinder
70b	12336		Stempelstang	Piston rod	Tige de verin	Kolbenstange
71	91028	3/8"	Pakring	Packing ring	Joint	Packring
72	91088	3/8"	Udluftnings- prop	Air escape plug	Reniflard	Entluftungs- pfropfen
73	91002	3/8"x3/8"	Brystnippel	Male-male adaptor	Raccords de jonction mâles	Verschraubung
74	23318	l=4300	Slange	Hose	Tuyau	Schlauch
75	91029	1/2"	Pakring	Packing ring	Joint	Packring
76	91010	1/2"	Lynkobling hanpart	Couplung male	Valve male push pull	Ölanschluss Schnellkuppl.
77	91012	1/2"	Blændhætte	Cover	Chapeau valve	Staubkappe
78*	91805	80/40x350	Cylinder kpl.	Ram cpl.	Verin cpl.	Zylinder Kpl.
78a*	91806		Pakningssæt t/cylinder	Set of sealings for ram	Jeu de joint	Dichtung für Zylinder
78b*	91807		Stempelstang	Piston rod	Tige de verin	Kolbenstange
79	91074	1/2"x3/8"	Brystnippel	Male-male adaptor	Raccords de jonction mâles	Verschraubung
80	23314	l=1400	Slange	Hose	Tuyau	Schlauch
81	91006	M18s	T-stykke	T-adaptor	T-piece	T-Stück
82	23313	l=930	Slange	Hose	Tuyau	Schlauch
83	91004	M18xM18s	Forskruning	Adaptor	Raccord	Verschraubung
84	13315		Drøvling	Trusch	Grive	Drossel
85	23323	l=3000	Slange	Hose	Tuyau	Schlauch
86	91000	3/8"x1/4"	Brystnippel	Male-male adaptor	Raccords de jonction mâles	Verschraubung
87	91027	1/4"	Pakring	Packing ring	Joints	Packring
88	71406	l=730	Slange	Hose	Tuyau	Schlauch
89	91256	1/4"	Manometer	Manometer	Manomètre	Manometer
90	91077	3/8"xM18s	Forskruning	Adaptor	Raccord	Verschraubung
91	91026	M18	Pakring	Packing ring	Joint	Packring
92	91257	60 bar	Akkumulator	Accumulator	Accumulateur	Akkumulator
93	23319	l=3000	Slange	Hose	Tuyau	Schlauch
*			Ændret: ny cylinder	Changed: new ram	Changed: Verin	Änderung: Neue Zylinder

			<u>Resevedele</u>	<u>Spareparts</u>	<u>Pieces</u>	<u>Ersatzteile</u>
			9.30m Mini-max	9.30m Compact	9.30m Roll-Compact	9.30m Mini-max
			Fra serie Nr. 6588-	From serial No. 6588-	De serie No. 6588-	Ab Serien Nr. 6588-
	Varenr. Partsno. Numero		3-delt	3-section	3-élément	3-Teilig
Pos.	Warennr.	Dimension	Betegnelse	Designation	Designation	Bezeichnung
1	23273		Træk forrest	Drawbar - front	Attelage -avant	Zug -vorne
1a	23272		<i>Træk forrest</i>	<i>Drawbar - front</i>	<i>Attelage - avnat</i>	<i>Zug - vorne</i>
1b	25245		<i>Rockinger træk</i>	<i>Rockinger draw</i>	<i>Rockinger</i>	<i>Rockinger zugvorr.</i>
1c	92314	M16x55	<i>Bolt</i>	<i>Bolt</i>	<i>Boulon</i>	<i>Schraube</i>
2a	25500	ø50 mm	Hitchøje	Drawhitch	Timon (hitch)	Hitchauge
2b	25442	ø40 mm	Prodsøje	Draweye	Fourche d'attelage	Zugöse
3	13282		Mellemlægsp.	Plate	Plaque	Platte
4	92603	M20x160	Bolt	Bolt	Boulon	Schraube
5	92052	M20	Møtrik selv-låsende	Nut self-locking	Ecrou de sécurité	Mutter gesichert
6	23393		Holder for støtteben	Jack bracket	Fixation pour support	Halterung für Ständer
7	14202	M16	Dragebånd	U-bolt	Lame support	Bügel
8	92051	M16	Møtrik selvlåsende	Nut selflocking	Ecrou de sécurité	Mutter Selbstgesich.
9	90676	7 mm	Hårnål	Split pin	Goupille	Sicherung
10	90xxx		Støtteben top	Support top	Bequille sommet	Stütze topp
11	90555	ø5x40	Ringsplit	Split pin	Goupille	Sicherung
12	90563	ø22	Nagle til ben	Pin	Axe	Bolzen
13	90562		Fod til ben	Foot for support	pie de bequille	Fuss für Stütze
14	90544	pos. 9-13	Støtteben kpl.	Support cpl.	Bequille cpl.	Stütze kpl.
15	92385	M24x65	Bolt	Bolt	Boulon	Schraube
16	92053	M24	Møtrik selvlåsende	Nut selflocking	Ecrou de sécurité	Mutter Selbstgesich.
17	92334	M20x60	Bolt	Bolt	Boulon	Schraube
18	23274		Træk bagerst	Drawbar - rear	Attelage - arriere	Zug - hinten
19	13299	ø30x100	Nagle	Pin	Clous	Bolzen
20	90677	ø8x50	Split	Split pin	Goupille	Sicherung
21	25446		Hydr. blok	Bydr. Block	Bloc	Block
22	27396		Pilotventil	Check valve	Clapet de blocage pilotee	Sperrblock-ventil
23	92241	M5x50	Bolt	Bolt	Boulon	Schraube
24	92028	M8	Møtrik	Nut	Ecrou	Mutter
25	92026	M5	Møtrik	Nut	Ecrou	Mutter
26	92264	M8x40	Bolt	Bolt	Boulon	Schraube
27	92048	M8	Møtrik selvlåsende	Nut selflocking	Ecrou de sécurité	Mutter Selbstgesich.
28	23297	ø50x1220	Nagle	Pin	Clous	Bolzen
29	90684	ø8x60	Split	Split pin	Goupille	Sicherung
30	23285		Midtersektion	Central section	Bâti central	Mittel Sektion
	90722	M8 90°	Smørenippel	Grease nippel	Graisneur	Fettnippel

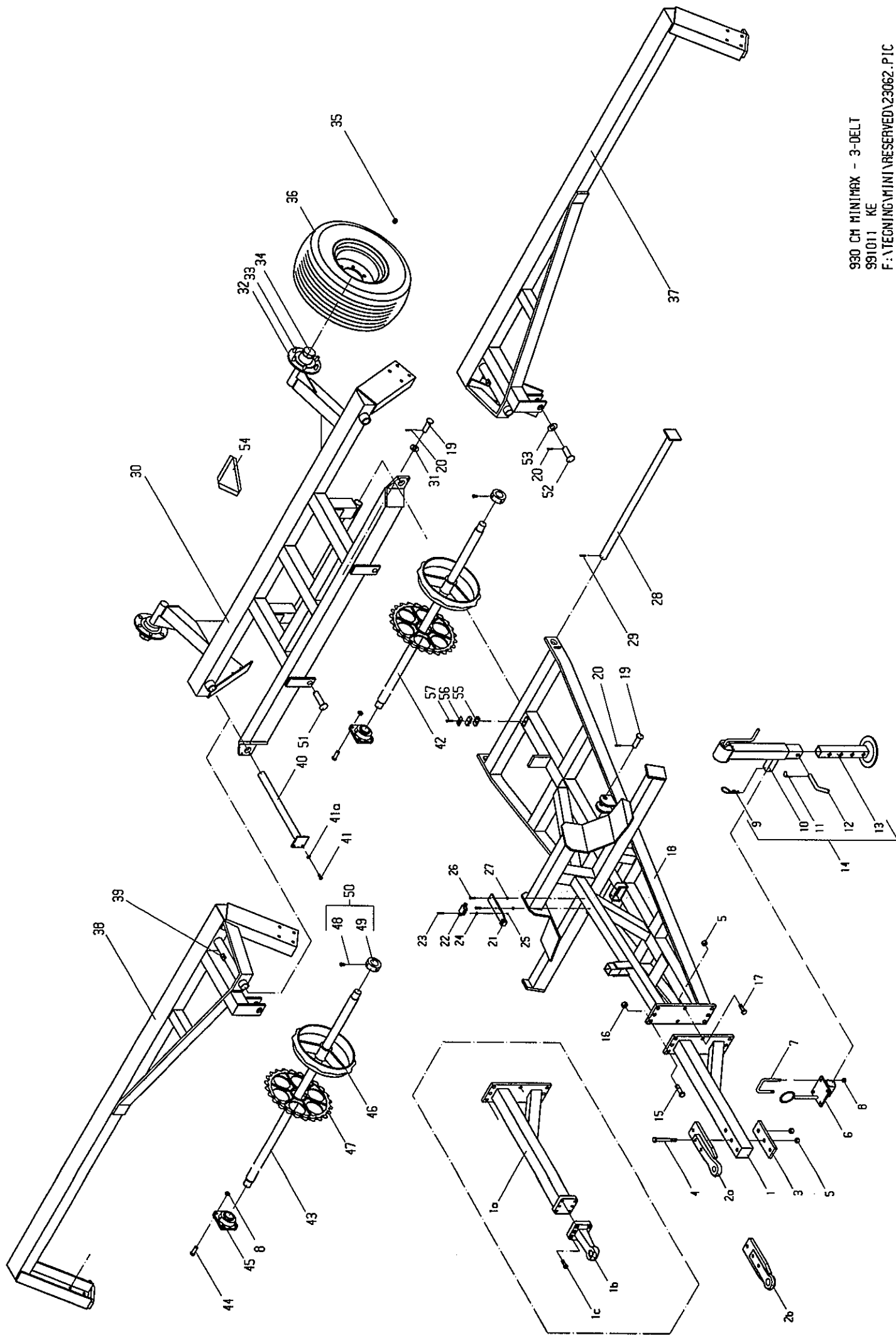

	Varenr. Partsn. Numero		3-delt	3-section	3-élément	3-Teilig
Pos.	Warennr.	Dimension	Betegnelse	Designation	Designation	Bezeichnung
31	90662	ø62/31x3.5	Skive	Disk	Disque	Scheibe
32	34207		Nav	Hub	Moyeu	Naben
32a	12358		Lejesæt kpl.	Set of bearings	Jeu de roulements	Lagerungssatz
33	12375		Navbolt	Hub pin	Vis de roue	Naben schraub
34	34800		Navkapsel	Hub cover	Couvercle de moyeu	Naben decksel
35	23453		Navmøtrik	Nut for wheel	Ecrou de roue	Radmutter
36	34203	pos. 24-26	Hjul kpl.	Wheel cpl.	Roue cpl.	Rad kpl.
36a	34204		Dæk - 14 lags	Tyre - 14 PLY	Pneu - 14 PLY	Reifen- 14 PLY
36b	34205		Slange	Tube	Chambre à air	Schlauch
36c	34206		Fælg	Rim	Jante	Felge
37	23265		Sidesektion venstre	Sidesection left	Cadre lateral gauche	Seite sektion Linker
38	23266		Sidesektion Højre	Sidesection right	Cadre lateral droit	Seite sektion Rechter
39	90721	M8	Smørenippel	Grease nipple	Graisser	Fettnippel
40	23294	ø50x670	Nagle	Pin	Clous	Bolzen
41	92295	M12x30	Skrue	Screw	Vis	Schraube
42	23386	60 mm	Aksel - midt	Axle	Arbre central	Achse
43	23392	60 mm	Aksel - side	Axle	Arbre latéral	Achse
44	92316	M16x40	Bolt	Bolt	Boulon	Schraube
45	12391	50 mm	Flangeleje	Bearing	Palier	Lager
46a	15384	50 cm	Glat tromlering	Smooth ring	Anneau lisse	Glatte Ring
47a	15385	50 cm	Takket tromlering	ring Jagged ring	Crosskill Anneau dente	Ring Gezackter Ring
46b	18101	48 cm	Crosskill	Crosskill	Anneau	Crosskill
47b	18102	53 cm	Crosskill tromlering	Crosskill ring	Anneau Crosskill	Crosskill Ring
47b	18103		Crosskill bøsning	Crosskill bushing	Douille crosskill	Crosskill Buchse
46c	18025	50cm	Bølgering	Welled ring	Anneau ondulé	Wellen ring
46d	17000	55 cm	Glatring	Smooth ring	Anneau lisse	Glat-ring
48	92384	M12	Stopringsskrue	Stop bushing screw	Vids d'arret	Stellrings Schraube
49	90040	60 mm	Stopring	Stop bushing	Anneau d'arret	Stelling
50	12334	60 mm	Stopring kpl.	Stop bushing cpl.	Anneau d'arret cpl.	Stelling kpl.
51	22378	ø35x140	Nagle	Pin	Clous	Bolzen
52	13296	ø35x95	Nagle	Pin	Clous	Bolzen
53	90659	ø72/ø36x4	Skive	Disk	Disque	Scheibe
54	34213		Advarsels-trekant	Warning triangle	Triangle de signalisation	Warndreieck
55	91305	3/8"	Plastklamme	Hose clamp	Collier	Klamme
56	91308		Dækplade	Cover plate	Plaque	Platte
57	91307	M8x45	Bolt	Bolt	Boulon	Schraube



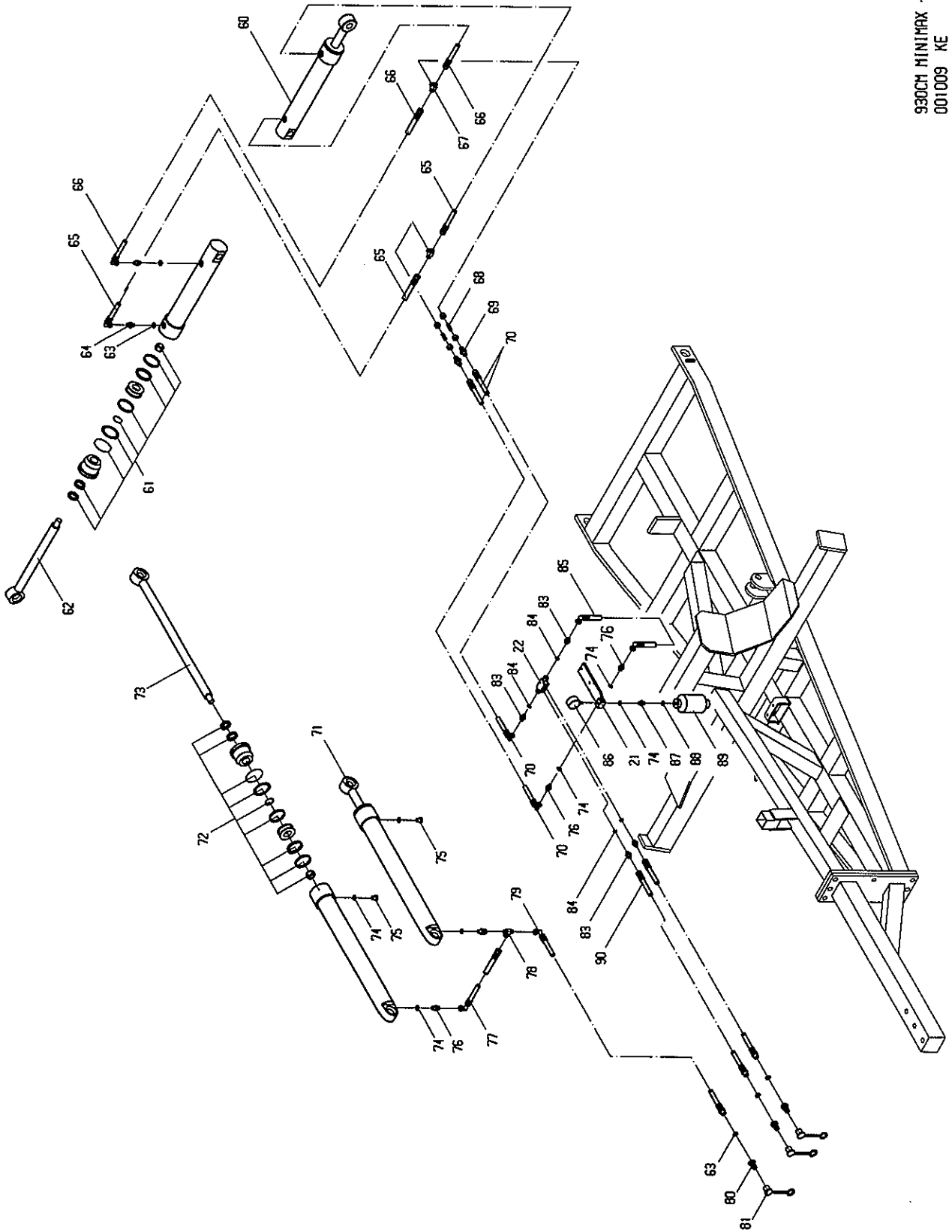

930CH MINIMAX - 3-DELT  
 001009 KE  
 23062A

	Varenr. Partsn. Numero		3-delt	3-section	3-élément	3-Teilig
Pos.	Warennr.	Dimension	Betegnelse	Designation	Designation	Bezeichnung
60*	91805	80/40x350	Cylinder kpl.	Cylinder kpl.	Verin cpl.	Zylinder kpl.
61*	91806		Pakningssæt t/cylinder	Set of sealings	Jeu de joints verin	Dichtung für Zylinder
62*	91807	80/40x350	Stempelstang	Piston rod	Tige de piston	Kolbenstange
63	91029	1/2"	Pakring	Joint	Joint	Packring
64	91074	1/2"/3/8"	Brystnippel	Adaptor	Raccord hyd.d.	Verschraubung
65	23343	l=1600	Slange kpl.	Tube cpl.	Tuyau cpl.	Schlauch kpl.
66	23333	l=1230	Slange kpl.	Tube cpl.	Tuyau cpl.	Schlauch kpl.
67	91006	M18	T-stykke	T-piece	Raccord T	T-Stück
68	13315		Drøvling	Trusch	Grive	Drossel
69	91004	M18	Forskruning	Adaptor	Raccord	Verschraubung
70	23344	l=1870	Slange kpl.	Tube cpl.	Tuyau cpl.	Schlauch kpl.
70	23348	l=2070	Slange kpl.	Tube cpl.	Tuyau cpl.	Schlauch kpl.
71	12335	110/50x700	Cylinder kpl.	Cylinder cpl.	Verin cpl.	Zylinder kpl.
72	12238		Pakningssæt t/cylinder	Set of sealings	Jeu de joints verin	Dichtung für für Zylinder
73	12236	110/50x700	Stempelstang	Piston rod	Tige de piston	Kolbenstange
74	91028	3/8"	Pakring	Joint	Joint	Packring
75	91088	3/8"	Udluftnings- prop	Air escape plug	Reniflard	Entluftungs- pfropfen
76	91002	3/8"RG	Brystnippel	Adaptor	Raccord hyd.d.	Verschraubung
77	23338	l=725	Slange	Tube	Tuyau	Schlauch
78	91014	3/8"	T-stykke	T-piece	Raccord T	T-Stück
79	23336	l=4900	Slange kpl.	Tube cpl.	Tuyau cpl.	Schlauch kpl.
80	91010	1/2"	Lynkobling hanpart	Oil connection male	Valve male push pull	Ölanschluss male
81	91012	1/2"	Blændhætte	Cover	Chapeau valve	Staubkappe
83	91000	3/8"x1/4"	Brystnippel	Adaptor	Raccord hyd.d.	Verschraubung
84	91027	1/4"	Pakring	Joint	Joint	Packring
85	27401	l=590	Slange	Tube	Tuyau	Schlauch
86	91256	1/4"	Manometer	Manometer	Manomètre	Manometer
87	91077	3/8"xM18	Forskruning	Adaptor	Raccord	Verschraubung
88	91026	M18	pakring	Joint	Joint	Packring
89	91257	60 bar	Akkumulator	Accumulator	Accumulateur	Akkumulator
90	23342	l=4000	Slange kpl.	Tube cpl.	Tuyau cpl.	Schlauch kpl.
	*		Ændret ny cylinder	Changed new ram	Change Verin	Änderung Neue Zylinder

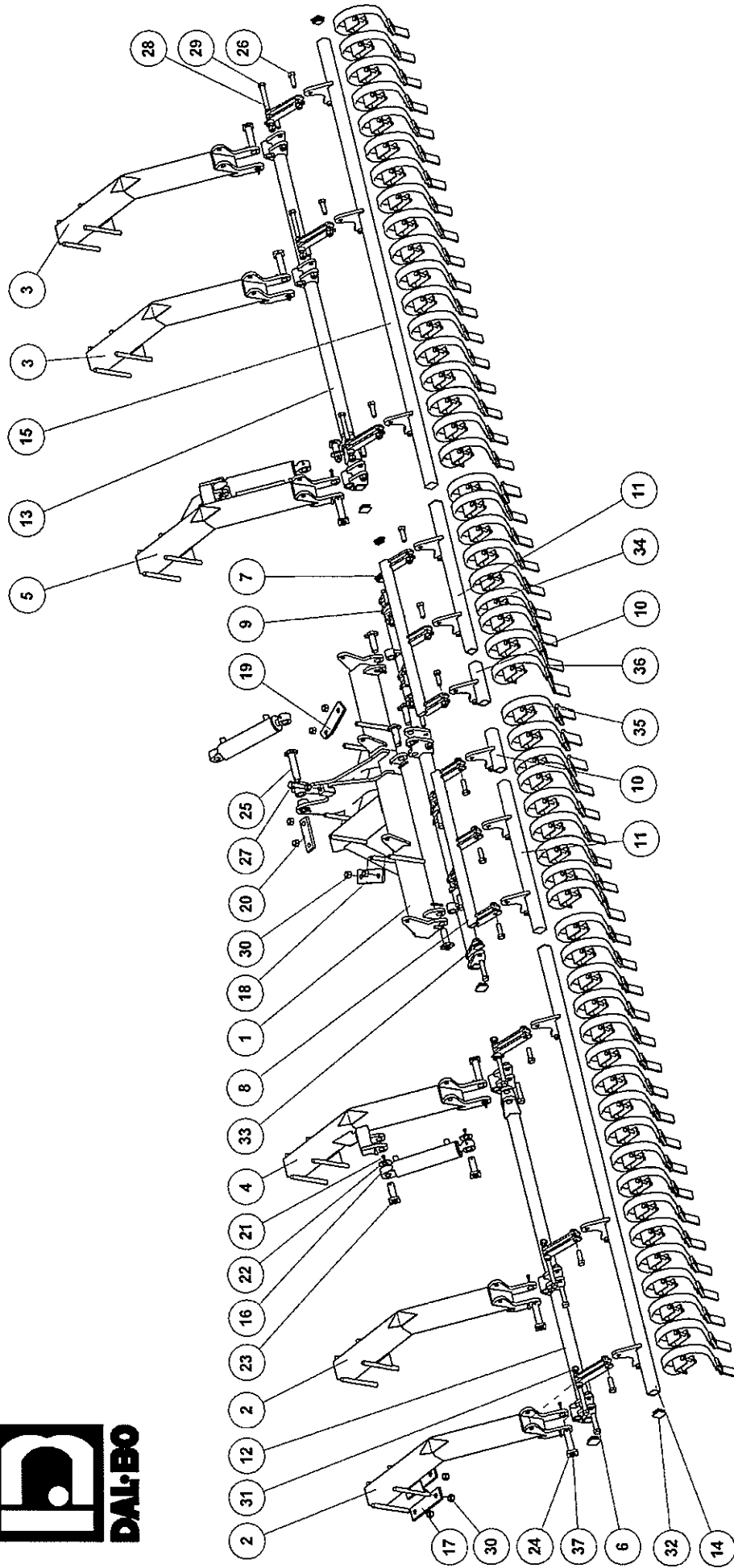

**LAMELPLANKE**  
**MINIMAX 2000, 730 - 830**

CRACKERBOARD



# LAMELPLANKE

CRACKERBOARD

# MINIMAX 2000 - 830

Pos.	Qty.	Part nr.	Benævnelse	Bezeichnung	Description	Designation
1	1	24410	MIDTERPHÆNG TIL LAMELPLANKE	MITTELAUFHANGUNG DER LAMELLENSCHIENE		SUSPENSION CENTRALE POUR PL. DE LAMELLES
2	2	24414	OPHÆNG SIDESEKTION HØJRE	AUFHANGUNG SEITENSEKTION RECHTS		SUSPENSION SECTION LATÉRALE DROITE
3	2	24415	OPHÆNG SIDESEKTION VENSTRE	AUFHANGUNG SEITENSEKTION LINKS		SUSPENSION SECTION LATÉRALE GAUCHE
4	1	24416	OPHÆNG SIDESEKTION HØJRE M/CYL. FÆSTE	AUFHANGUNG SEITENSEKTION RECHTS IM ZYL.		SUSPENSION SEC. LAT. DROITE AFIX. DE CYLINDRE
5	1	24417	OPHÆNG SIDESEKTION VENSTRE M/CYL. FÆSTE	AUFHANGUNG SEITENSEKTION LINKS IM ZYL.		SUSPENSION SEC. LAT. GAUCHE AFIX. DE CYLINDRE
6	6	24420	ØVERSTE HÆNGSEL PÅ SIDESEKTION	ØBERSTES SCHARNIER DER SEITENSEKTION		CHARNIÈRE SUPÉRIEURE DE SECTION LATÉRALE
7	1	24421	HÆNGSEL ØVERST MIDTERSEK. VENSTRE	SCHARNIER ØBERST MITTELSEKTION LINKS		CHARNIÈRE SUP. SECTION CENTRALE GAUCHE
8	1	24422	HÆNGSEL ØVERST MIDTERSEK. HØJRE	SCHARNIER ØBERST MITTELSEKTION RECHTS		CHARNIÈRE SUP. SECTION CENTRALE DROITE
9	1	24425	NEDERSTE HÆNGSEL MIDTERSEK	UNTERSTES SCHARNIER MITTELSEKTION		CHARNIÈRE BAS SECTION CENTRALE
10	2	24426	TANDHOLDER INDERST TIL MIDTER SEK	ZINKENHALTER INNEN FÜR DIE MITTELSEKTION		SUPPORT DE DENTS INTERNE P/SEC.CENTRALE
11	2	24427	TANDHOLDER ØVERST T/MIDTERSEK	ZINKENHALTER ÅSSEST MITTELSEKTION		SUPPORT DE DENTS EXTERNE P/SEC.CENTRALE
12	1	24430	HÆNGSEL NEDERST TIL SIDE HØJRE	SCHARNIER UNTEN FÜR DIE RECHTE SEITE		CHARNIÈRE INFÉRIEURE CÔTÉ DROITE
13	1	24491	HÆNGSEL NEDERST T/ SIDE VENSTRE	SCHARNIER UNTEN FÜR DIE LINKE SEITE		CHARNIÈRE INFÉRIEURE CÔTÉ GAUCHE
14	1	24492	TANDHOLDER SIDE HØJRE	ZAHNHALTER RECHTE SEITE		SUPPORT DE DENTS CÔTÉ DROITE
15	1	24493	TANDHOLDER SIDE VENSTRE	ZAHNHALTER LINKE SEITE		SUPPORT DE DENTS CÔTÉ GAUCHE
16	3	91850	CYLINDER 70x30 x 205	ZYLINDER		CYLINDRE
17	12	24401	SPÆNDEPLADE Ø21.149-65X12-230	PLATTE		PLAQUE
18	1	24403	SPÆNDEPLADE Ø21.114-65X12-195	PLATTE		PLAQUE
19	1	24537	SPÆNDEPLADE Ø21.114-65X12-195	PLATTE		PLAQUE
20	1	24402	SPÆNDEPLADE Ø22.98-50X15-170	PLATTE		PLAQUE
21	15	90677	SPLIT 8X50 MM GALV.	SPLINT		GOUJILLE
22	4	90662	SKIVE Ø3.14662-3.5	UNTERLEGSCHIBE		RONDELLE DE SERRAGE
23	8	24545	NAGLE F Ø90X70 MED SMØRREGANG	BOLZEN MIT SCHMIERGANG		AXE AVEC RAINURE DE GRAISSAGE
24	6	24546	NAGLE F Ø30X107 MED SMØRREGANG	BOLZEN MIT SCHMIERGANG		AXE AVEC RAINURE DE GRAISSAGE
25	1	71387	NAGLE F Ø30X145	BOLZEN		AXE
26	16	92334	BOLT 20x60 8.8 GALV.	BOLZEN		BOLON
27	1	92343	BOLT 20x70 8.8 GALV. (SÆTBOLT)	BOLZEN		BOLON
28	12	92372	BOLT 20x90 8.8 GALV.	BOLZEN		BOLON
29	6	92341	BOLT 20x130 8.8 GALV.	BOLZEN		BOLON
30	31	92032	MØTRIK M20 GALV. H.8	MUTTER		ÉCROU
31	34	92052	MØTRIK M 20 SELVLÅS. GALV. 8	MUTTER SELBSTSCHLUESSEND		ÉCROU DE SÉCURITÉ
32	12	90753	DUPSKO DPE 50 X 50 X 2 - 4 SORT	ROHRENSTOPSEL		BOUCHON DE TUBE NOIR
33	2	90756	DUPSKO RHS 90X30 - 2.6-3.2	ROHRENSTOPSEL		BOUCHON DE TUBE
34	82	91715	LAMELTAND 3-HULS KORT KPL M/BUK SPIDS	CB-ZINKEN		CB - TINE
35	4	91717	LAMELTAND 3 HULS FORSK. KPL VENSTRE	CB-ZINKEN KPL. MIT SPITZE LINKS		DENT DE HERSE ARRIÈRE 3 TROUS COURTE
36	4	91718	LAMELTAND 3 HULS FORSK. KPL HØJRE	CB-ZINKEN KPL. MIT SPITZE RECHTS		DENT DE HERSE ARRIÈRE 3 TROUS DROITE
37	14	90721	SMØRENIPEL M8x1	SCHMIERNIPPEL		GRAISSEUR

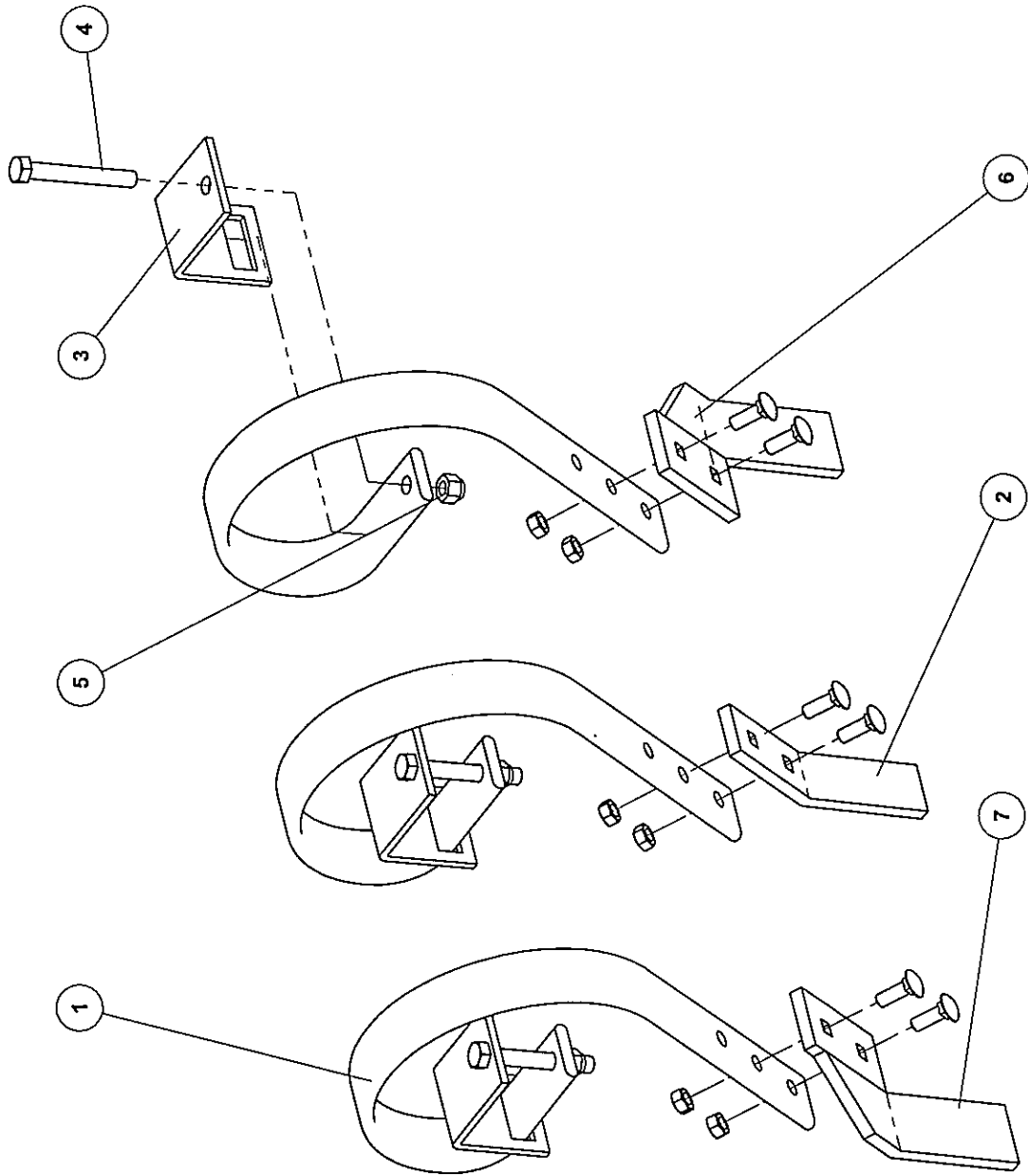

## LAMELTÆNDER

CB-ZINKEN  
CB-TINES



# LAMELTÆNDER

CB-ZINKEN  
CB-TINES

Pos.	Qty.	Part nr.	Benævnelse	Bezeichnung	Description	Designation
1	3	91716	LAMELTAND 3-HULS KORT	CB-ZINKEN OHNE SPITZE	CB - TINE WITHOUT POINT	DENT DE CB
2	1	91710	SLIDDEL BUKKET MBOLTE	SPITZE GEBBEGT M. BOLZEN	CB POINT WITH SCREWS	POINT AVEC BOULONS.
3	3	91720	SPÆNDESTYKKE 6 MM	CB HALTER FÜR ZINKEN	CB CLAMP FOR TINE	GARNITURE DE DENT CB
4	3	92547	BOLT 12x80 8.8 GALV	BOLZEN	BOLT	BOULON
5	3	92050	MØTRIK M12 SELVLAS. GLV. 8	MUTTER SELBSTSCHLESSEND	SELFLOCKING NUT	ÉCROU DE SÉCURITÉ
6	1	91709	SLIDDEL FORSKUDT (V)-BUK. MBOLT	SPITZE VERSCHOBEN LINKS M. BOLZEN	CB POINT LEFT WITH SCREWS	POINT GAUCHE AVEC BOULONS
7	1	91708	SLIDDEL FORSKUDT (H)-BUK. MBOLTE	SPITZE VERSCHOBEN RECHTS M. BOLZEN	CB POINT RIGHT WITH SCREWS	POINT DROIT AVEC BOULONS

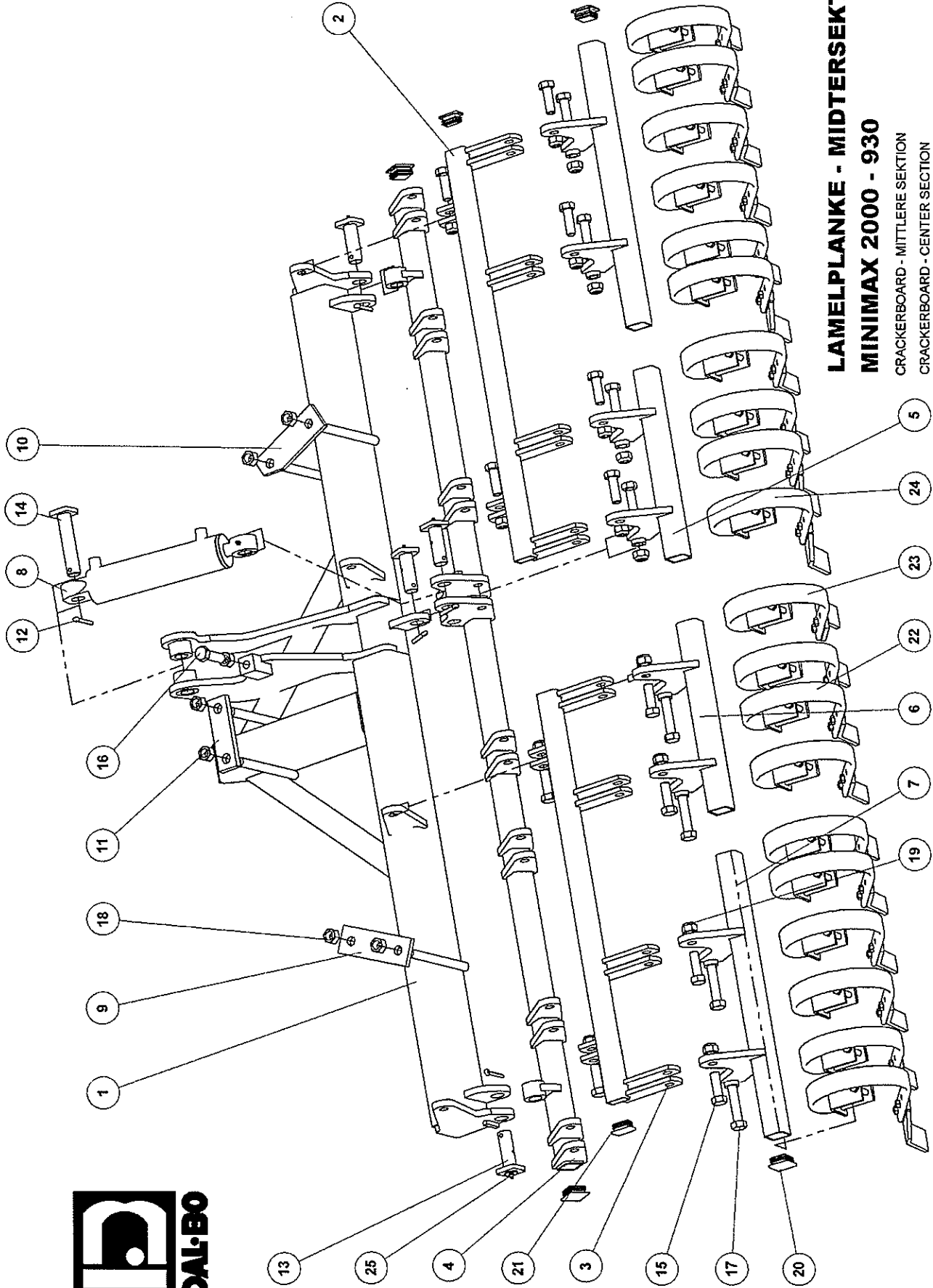

**LAMELPLANKE - MIDTERSEKTION**  
**MINIMAX 2000 - 930**  
CRACKERBOARD - MITTLERE SEKTION  
CRACKERBOARD - CENTER SECTION



## LAMELPLANKE - MIDTERSEKTION      MINIMAX 2000 - 930

CRACKERBOARD - MITTLERE SEKTION

CRACKERBOARD - CENTER SECTION

Pos.	Qty.	Part nr.	Benævneelse	Bezeichnung	Description	Designation
1	1	24411	MIDTERPHÆNG TIL LAMELPLANKE	MITTELAUFHÄNGUNG DER LAMELLENSCHIENE		SUSPENSION CENTRALE POUR PL. DE LAMELLES
2	1	24423	HÆNGSEL ØVERST MIDTERSEK. HØJRE 930	SCHARNIER OBERST MITTELSEKTION LINKS		CHARNIÈRE SUP. SECTION CENTRALE GAUCHE
3	1	24424	HÆNGSEL ØVERST MIDTERSEK. HØJRE 930	SCHARNIER OBERST MITTELSEKTION RECHTS		CHARNIÈRE SUP. SECTION CENTRALE DROITE
4	1	24412	NEDERSTE HÆNGSEL MIDTERSEKTION 930	UNTERSTES SCHARNIER MITTELSEKTION		CHARNIÈRE BAS SECTION CENTRALE
5	1	24505	TANDHOLDER I DERST T/MIDTERSEK VENSTRE 930	ZINKENHALTER INNEN FÜR DIE MITTELSEKTION LINKS		SUPPORT DE DENTS INTERNE P/SEC.CENTRALE GAUCHE
6	1	24504	TANDHOLDER I DERST TIL MIDTERSEK. HØJRE 930	ZINKENHALTER INNEN FÜR DIE MITTELSEKTION RECHTS		SUPPORT DE DENTS INTERNE P/SEC.CENTRALE DROITE
7	2	24427	TANDHOLDER ØDERST T/MIDTERSEK.	ZINKENHALTER ÅUSSERST MITTELSEKTION		SUPPORT DE DENTS EXTERNE P/SEC.CENTRALE
8	1	91850	CYLINDER 70x90 x 205	ZYLINDER		CYLINDRE
9	1	24408	SPÆNDEPLADE Ø71-114-65X12-195	PLATTE		PLAQUE
10	1	24537	SPÆNDEPLADE Ø71-114-65X12-195	PLATTE		PLAQUE
11	1	24402	SPÆNDEPLADE Ø72-98-50X15-170	PLATTE		PLAQUE
12	5	80677	SPLIT 8X50 MM GALV	SPLINT		GOUPILLE
13	4	24545	NAGLE F Ø30X70 MED SMØREKANG	BOLZEN MIT SCHMIERGANG		AXE AVEC RAINURE DE GRAISSAGE
14	1	71387	NAGLE F Ø30X145	BOLZEN		AXE
15	12	92334	BOLT 20x60 8.8 GALV.	BOLZEN		BOULON
16	1	92343	BOLT 20x70 8.8 GALV. (SÆTBOLT)	BOLZEN		BOULON
17	8	92372	BOLT 20x90 8.8 GALV.	BOLZEN		BOULON
18	7	92032	MØTRIK M20 GALV. M.8	MUTTER		ÉCROU
19	20	92052	MØTRIK M.20 SELVLÅS. GALV. 8	MUTTER SELBSTSCHLIESSEND		ÉCROU DE SÉCURITÉ
20	4	90753	DUPSKO DPE 50 X 50 X 2 - 4 SORT	RØHRENSTØPSEL		BOUCHON DE TUBE NOIR
21	2	90756	DUPSKO RHS 50X30 - 2,6-3,2	RØHRENSTØPSEL		BOUCHON DE TUBE
22	12	91715	LAMELTAND 3-HULLS KORT KPL M/BUK SPDS	CB-ZINKEN	CB - TINE	DENT DE HERSE ARRIÈRE 3 TROUS COURTE
23	4	91717	LAMELTAND 3 HULLS FORSK. KPL VENSTRE	CB-ZINKEN KPL MIT SPITZE LINKS	CB - TINE CPL. WITH POINT LEFT	DENT DE CB GAUCHE
24	4	91718	LAMELTAND 3 HULLS FORSK. KPL HØJRE	CB-ZINKEN KPL MIT SPITZE RECHTS	CB - TINE CPL. WITH POINT RIGHT	DENT DE HERSE ARRIÈRE 3 TROUS DROITE
25	4	90721	SMØRENIPEL M8x1	SCHMIERNIPPEL		GRAISSEUR



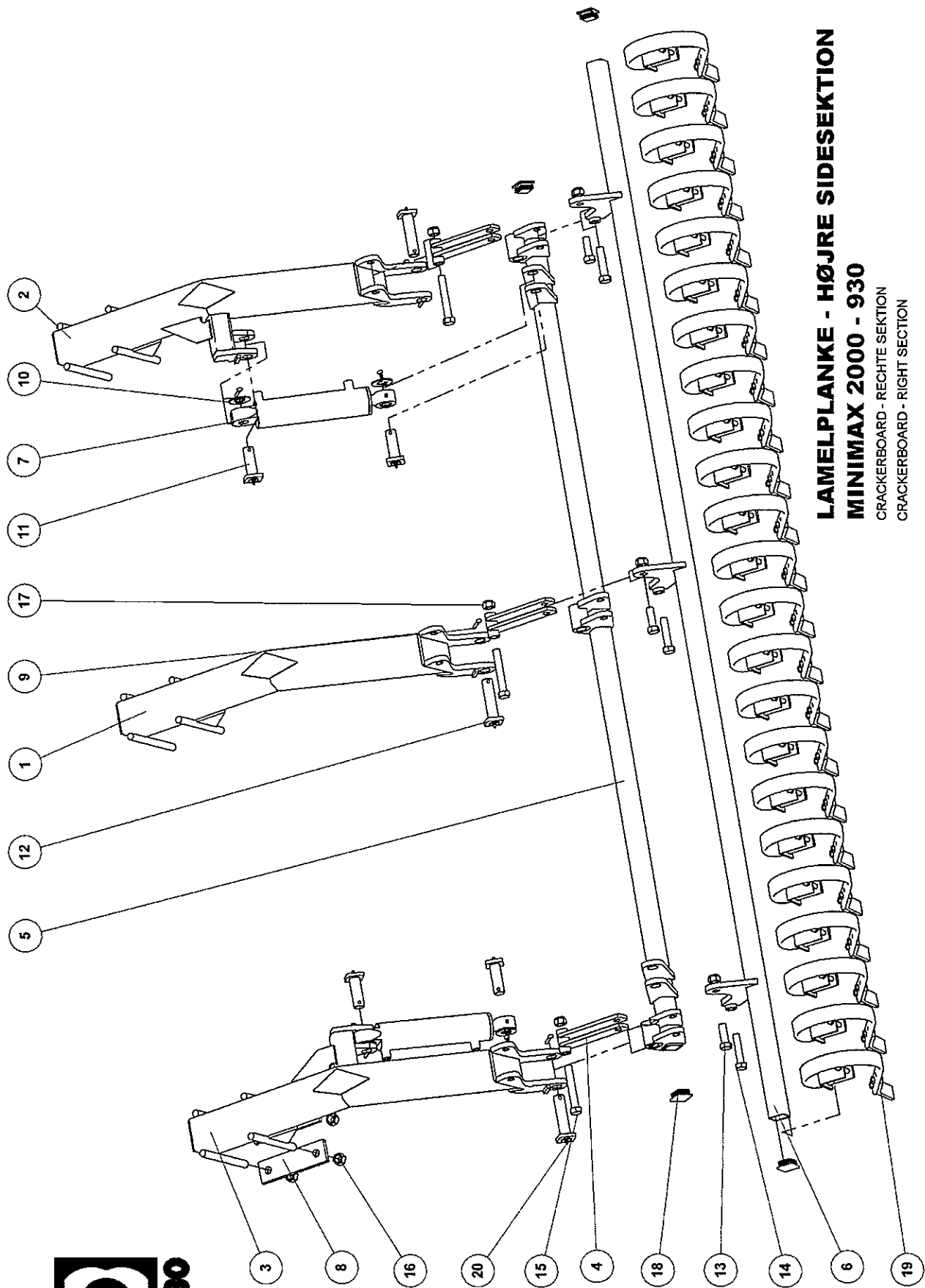

**LAMELPLANKE - HØJRE SIDESEKTION**  
**MINIMAX 2000 - 930**

CRACKERBOARD - RECHTE SEKTION  
CRACKERBOARD - RIGHT SECTION



## LAMELPLANKE - HØJRE SÍDESEKTION

CRACKERBOARD - RECHTE SEKTION

CRACKERBOARD - RIGHT SECTION

## MINIMAX 2000 - 930

Pos.	Qty.	Part nr.	Benævneelse	Bezeichnung	Description	Designation
1	1	24414	OPHÆNG SÍDESEKTION HØJRE	AUFHÄNGUNG SEITENSEKTION RECHTS		SUSPENSION SECTION LATÉRALE DROITE
2	1	24416	OPHÆNG SÍDESEKTION HØJRE M/CYL.FÆSTE	AUFHÄNGUNG SEITENSEKTION RECHTS M.ZYL.		SUSPENSION SEC. LAT. DROITE A/FIX. DE CYLINDRE
3	1	24417	OPHÆNG SÍDESEKTION VENSTRE M/CYL.FÆSTE	AUFHÄNGUNG SEITENSEKTION LINKS M.ZYL.		SUSPENSION SEC. LAT. GAUCHE A/FIX. DE CYLINDRE
4	3	24420	ØVERSTE HÆNGSEL PÅ SÍDESEKTION	OBERSTES SCHARNIER DER SEITENSEKTION		CHARNIÈRE SUPÉRIEURE DE SECTION LATÉRALE
5	1	24500	HÆNGSEL NEDERST TÍSIDE VENSTRE 930LAMEL P	SCHARNIER UNTEREN LINKE SEITE FÜR		CHARNIÈRE INF. CÔTÉ GAUCHE PL. DE LAMELLES
6	1	24502	TANDHOLDER SÍDE HØJRE	ZAHNHALTER RECHTE SEITE		SUPPORT DE DENTS CÔTÉ DROITE
7	2	91860	CYLINDER 70x30 X 205	ZYLINDER		CYLINDRE
8	6	24401	SPÆNDEPLADE Ø21-148-65X12-230	PLATTE		PLAQUE
9	7	90677	SPLIT 8X50 MM GALV.	SPLINT		GOUPILLE
10	4	90667	SKIVE Ø31-Ø62-3,5	UNTERLEGSCHIBE		RONDÈLLE DE SERRAGE
11	4	24545	NAGLE F Ø30X10 MED SMØRREGANG	BOLZEN MIT SCHMIERGANG		AXE AVEC RAINURE DE GRAISSAGE
12	3	24546	NAGLE F Ø30X107 MED SMØRREGANG	BOLZEN MIT SCHMIERGANG		AXE AVEC RAINURE DE GRAISSAGE
13	3	92334	BOLT 20x60 8.8 GALV.	BOLZEN		BOULON
14	3	92372	BOLT 20x90 8.8 GALV.	BOLZEN		BOULON
15	3	92341	BOLT 20x130 8.8 GALV.	BOLZEN		BOULON
16	12	92032	MØTRIK M20 GALV. H18	MUTTER		ÉCROU
17	9	92052	MØTRIK M 20 SELVLÅS. GALV. 8	MUTTER SELBSTSCHLIESSEND		ÉCROU DE SÉCURITÉ
18	4	90783	DUPSKO DPE 50 X 50 X 2 - 4 SORT	ROHRNSTOPSEL		BOUCHON DE TUBE NOIR
19	23	91715	LAMELTAND 3-HULS KORT KPL M/BUK SPIDS	CB-ZINKEN		DENT DE HERSE ARRIÈRE 3 TROUS COURTE
20	7	90721	SMØRENIPPEL M8x1	SCHMIERNIPPEL	CB - TINE	GRAISSEUR

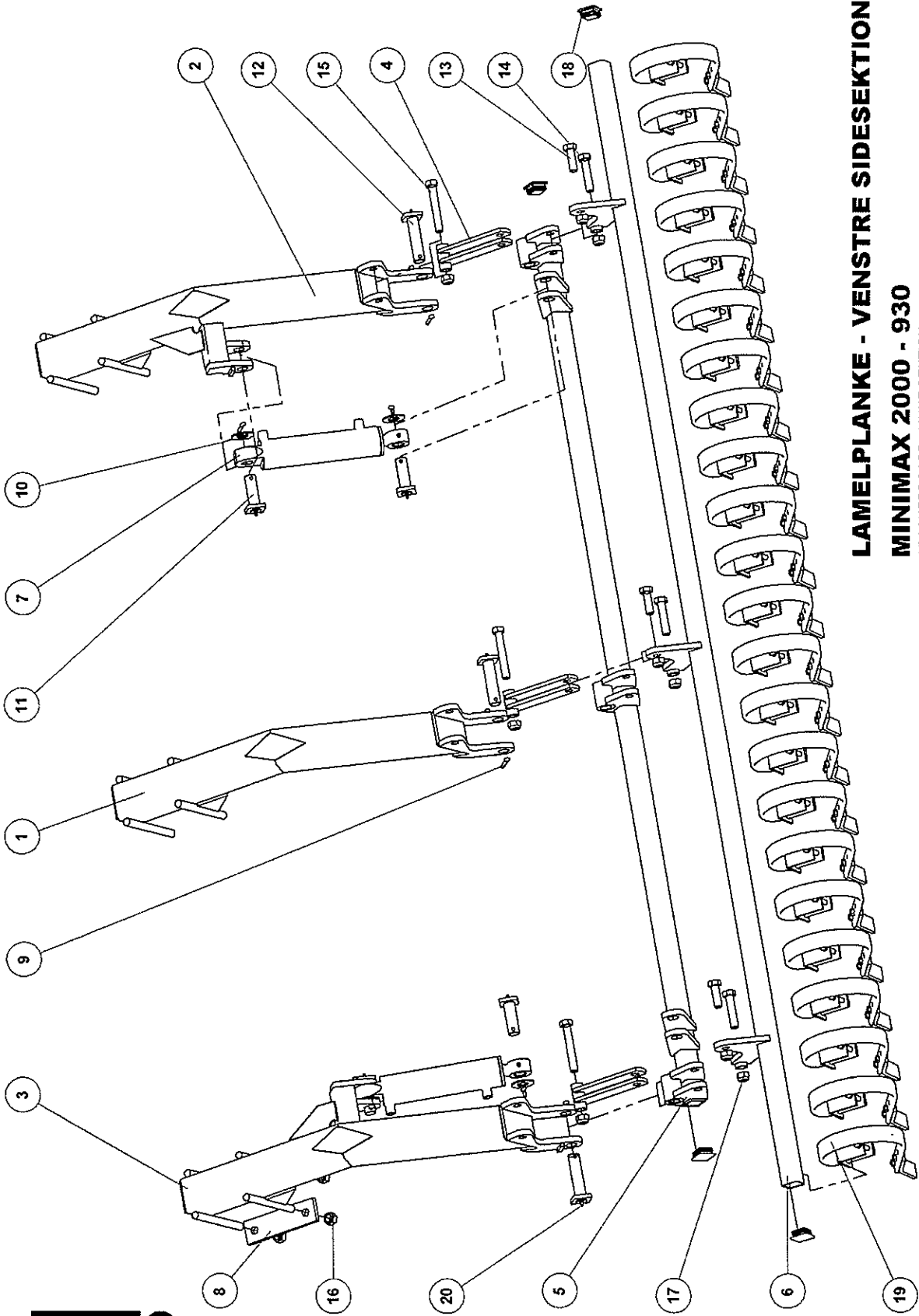

**LAMELPLANKE - VENSTRE SIDESEKTION**

**MINIMAX 2000 - 930**

CRACKERBOARD - LINKE SEKTION  
CRACKERBOARD - LEFT SECTION



## LAMELPLANKE - VENSTRE SÍDESEKTION

CRACKERBOARD - LINKE SEKTION  
CRACKERBOARD - LEFT SECTION

## MINIMAX 2000 - 930

Pos.	Qty.	Part nr.	Benævnelse	Bezeichnung	Description	Designation
1	1	24415	OPHÆNG SÍDESEKTION VENSTRE	AUFHÄNGUNG SEITENSEKTION LINKS		SUSPENSION SECTION LATÉRALE GAUCHE
2	1	24416	OPHÆNG SÍDESEKTION HØJRE MICYL.FÆSTE	AUFHÄNGUNG SEITENSEKTION RECHTS IM ZYL.		SUSPENSION SEC. LAT. DROITE A/FIX. DE CYLINDRE
3	1	24417	OPHÆNG SÍDE SEKTION VENSTRE MICYL.FÆSTE	AUFHÄNGUNG SEITENSEKTION LINKS IM ZYL.		SUSPENSION SEC. LAT. GAUCHE A/FIX. DE CYLINDRE
4	3	24420	ØVERSTE HÆNGSEL PÅ SÍDESEKTION	ØBERSTES SCHARNIER DER SEITENSEKTION		CHARNIÈRE SUPÉRIÈURE DE SECTION LATÉRALE
5	1	24501	HÆNGSEL NEDERST I/SÍDE VENSTRE 930LAMEL P	SCHARNIER UNTERLINKE SEITE FÜR		CHARNIÈRE INF. CÔTÉ GAUCHE PL. DE LAMELLES
6	1	24503	TANDHOLDER SÍDE VENSTRE	ZAHNHALTER LINKE SEITE		SUPPORT DE DENTS CÔTÉ GAUCHE
7	2	91850	CYLINDER 7080 X 205	ZYLINDER		CYLINDRE
8	6	24401	SPÆNDEPLADE Ø21-148-69X12-280	PLATTE		PLAQUE
9	7	90677	SPLIT 8X50 MM GALV.	SPLINT		GOUPILLE
10	4	90662	SKIVE Ø31-Ø62-3.5	UNTERLEGSCHIBE		RONDELLE DE SERRAGE
11	4	24545	NAGLE F Ø30X70 MED SMØREGANG	BOLZEN MIT SCHMIERGANG		AXE AVEC RAINURE DE GRAISSAGE
12	3	24546	NAGLE F Ø30X107 MED SMØREGANG	BOLZEN MIT SCHMIERGANG		AXE AVEC RAINURE DE GRAISSAGE
13	3	92334	BOLT 20x60 8.8 GALV.	BOLZEN		BOLLON
14	3	92372	BOLT 20x80 8.8 GALV.	BOLZEN		BOLLON
15	3	92341	BOLT 20x130 8.8 GALV.	BOLZEN		BOLLON
16	12	92032	MØTRIK M20 GALV. K1 8	MUTTER		ÉCROU
17	9	92052	MØTRIK M 20 SELVLÅS. GALV. 8	MUTTER SELBSTSCHLIESSEND		ÉCROU DE SÉCURITÉ
18	4	90753	DUPS.KO DPE 50 X 50 X 2 - 4 SORT	ROHRENS TOPSEL		BOUCHON DE TUBE NOIR
19	23	91715	LAMELTAND 3-HULS KORT KPL MIBUK SPIDS	CB-ZINKEN		DENT DE HERSE ARRIÈRE 3 TROUS COURTE
20	7	90721	SMØRENIPPEN M8x1	SCHMIERNIPPEN	CB - TINE	GRAISSEUR

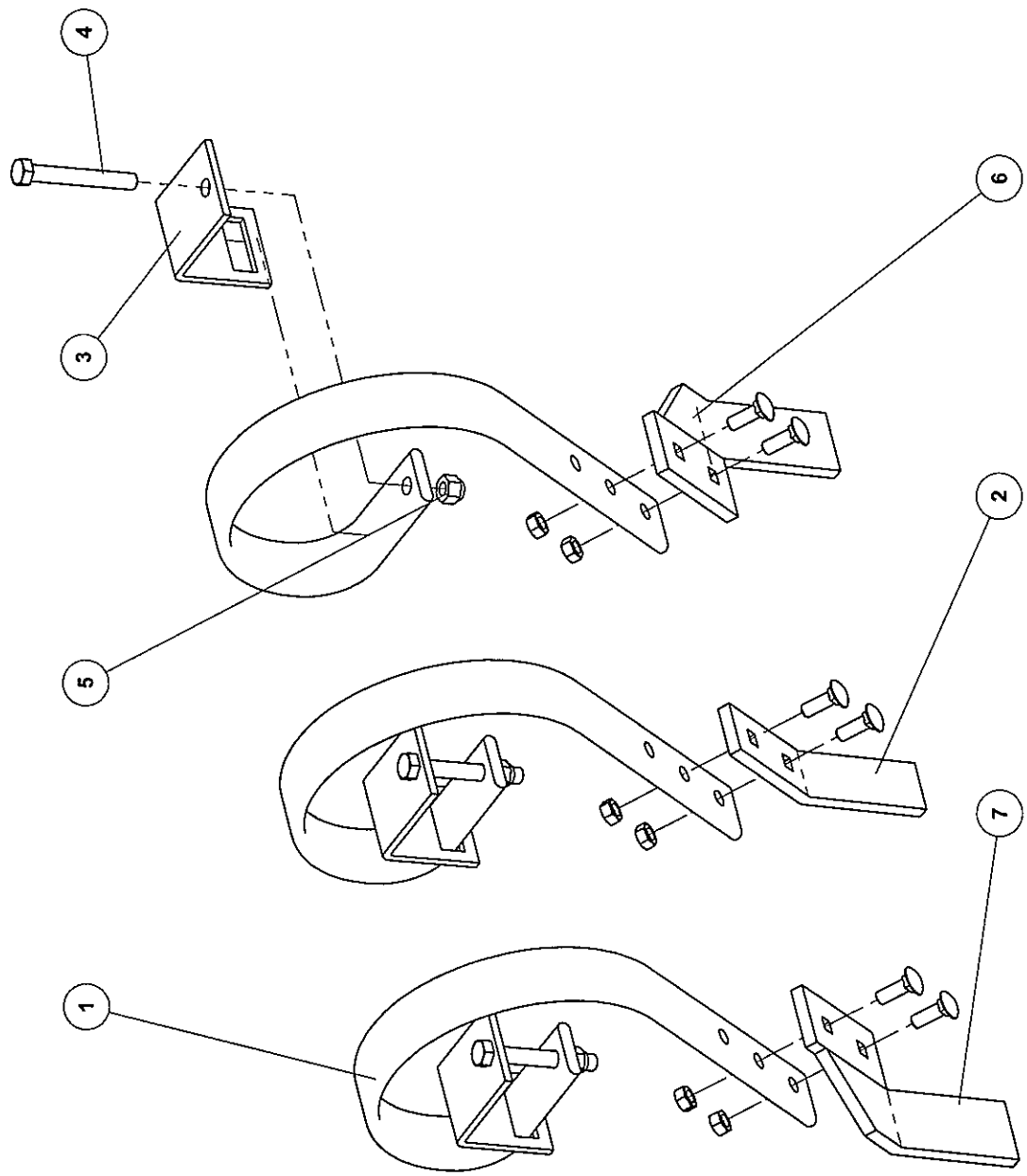

**LAMELTÆNDER**

CB-ZINKEN  
CB-TINES



## LAMELTÆNDER

CB-ZINKEN  
CB-TINES

Pos.	Qty.	Part nr.	Benævnelse	Bezeichnung	Description	Designation
1	3	91716	LAMELTÆND 3-HULS KORT	CB-ZINKEN OHNE SPITZE	CB - TINE WITHOUT POINT	DENT DE CB
2	1	91710	SLIDDEL BUKKET M/BOLTE	SPITZE GEBEUGT M. BOLZEN	CB POINT WITH SCREWS	POINT AVEC BOULONS.
3	3	91720	SPÆNDESTYKKE 6 MM	CB HALTER FÜR ZINKEN	CB CLAMP FOR TINE	GARNITURE DE DENT CB
4	3	92547	BOLT 12x80 8.8 GALV	BOLZEN	BOLT	BOULON
5	3	92050	MØTRIK M12 SELVÅS. GLV. 8	MUTTER SELBSTSCHLESSEND	SELFLOCKING NUT	ÉCROU DE SÉCURITÉ
6	1	91709	SLIDDEL FORSKUDT (V)-BUK. M/BOLT	SPITZE VERSCHOBEN LINKS M. BOLZEN	CB POINT LEFT WITH SCREWS	POINT GAUCHE AVEC BOULONS
7	1	91708	SLIDDEL FORSKUDT (H)-BUK. M/BOLTE	SPITZE VERSCHOBEN RECHTS M. BOLZEN	CB POINT RIGHT WITH SCREWS	POINT DROIT AVEC BOULONS