

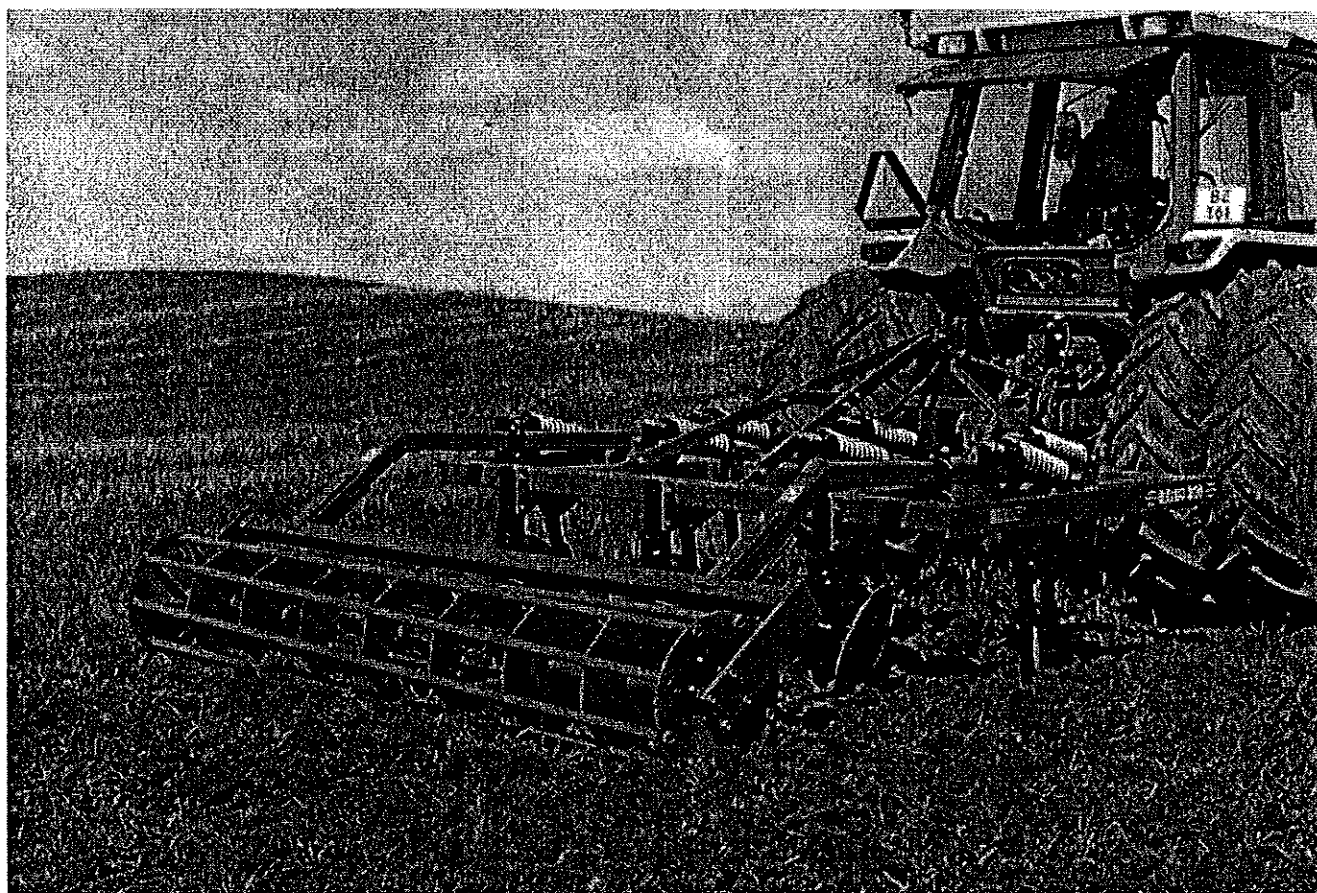

DINCO



D K- 260/300/380 CM

Nr. 1710 - 1749

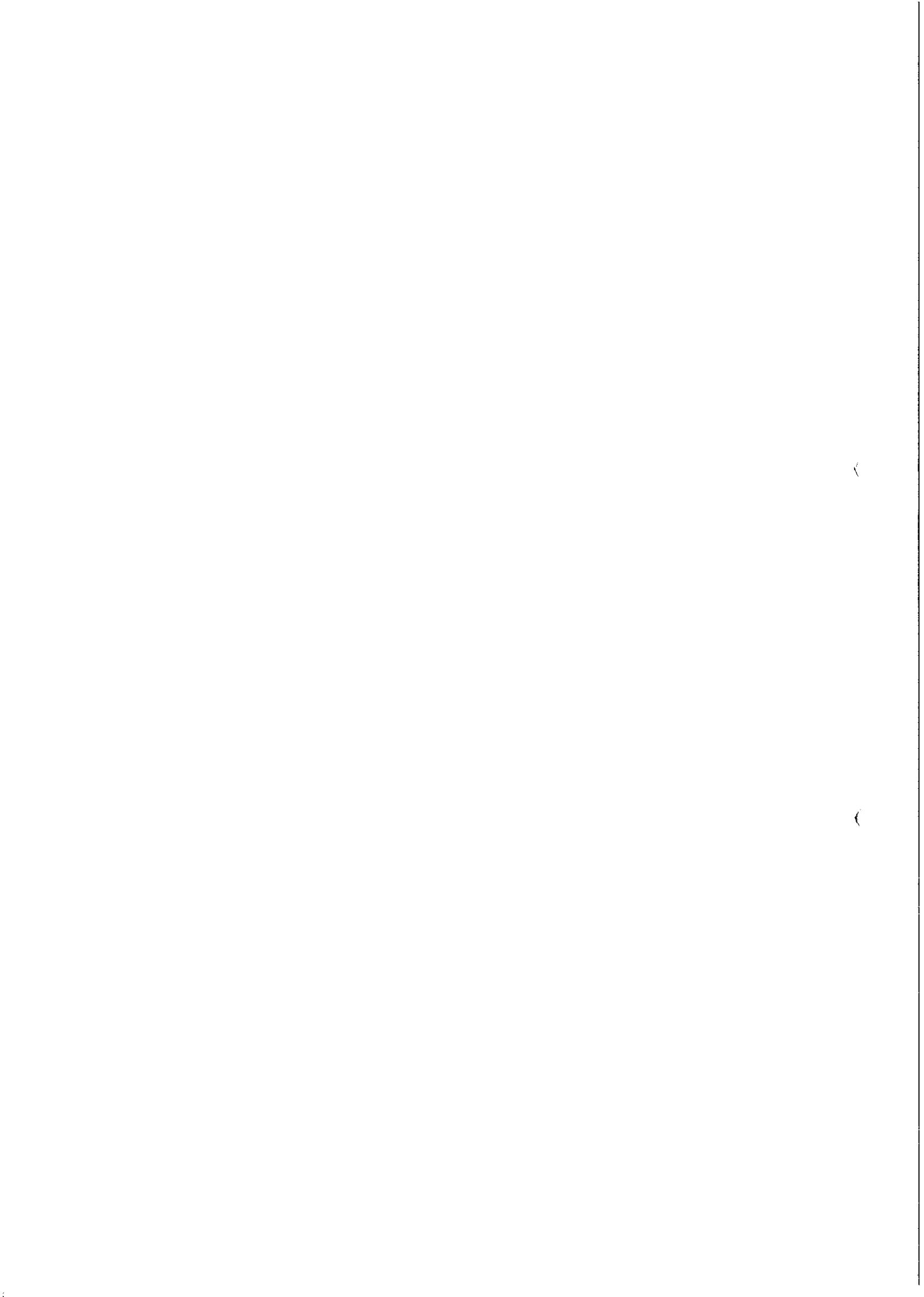

DAL-BO NEDMULDER

260, 300 og 380 cm

DINCO



Tillykke med Deres nye *DINCO*. Af sikkerhedshensyn, og for at opnå optimal udnyttelse af maskinen, bør De før **ibrugtagningen** gennemlæse følgende brugsanvisning.

© Copyright 1995, DAL-BO. Alle rettigheder forbeholdes.

Punkter, der er væsentlige af hensyn til sikkerheden, er mærket med ▽.

- ▽ Efterspænd alle skrueforbindelse efter få timers brug.
- ▽ Anvend kun de foreskrevne sikkerhedsbolte.
- ▽ Som topstang må **ikke anvendes en kæde eller lignende**.
- ▽ Der må ikke opholde sig personer på eller i umiddelbar nærhed af maskinen under drift.
- ▽ Må ikke betjenes af børn.
- ▽ En 380 cm *DINCO* må ikke køres ad offentlig vej.
- ▽ Det er førerens ansvar, at maskinen er korrekt afmærket i henhold til gældende færdselslov.

Deres *DINCO* har:

Fabrikationsnummer: _____ Typebetegnelse: _____
Fabrikationsmåned: _____ Egenvægt: _____ kg.

Ved eventuelle henvendelser, angående reservedele eller service, bedes fabrikanternr. altid opgivet.

Bagerst findes en reservedelsfortegnelse, der letter overblikket over maskinens enkeltdele.

EU-OVERENSSTEMMELSESERKLÆRING

Maskinfabriken DAL-BO A/S
DK-7183 Randbøl

erklærer hermed, at ovennævnte maskine er fremstillet i overensstemmelse med bestemmelserne i rådets direktiv af 14. juni 1989 om indbyrdes tilnærmelse af medlemsstaternes lovgivning om maskiner (89/392/EØF) som ændret den 20/6-91 (91/368/EØF) under særlig henvisning til direktivets bilag I om væsentlige sikkerheds- og sundhedskrav i forbindelse med konstruktion og fremstilling af maskiner

Maskinfabriken DAL-BO A/S _____

Dir. Kaj Pedersen

**MASKINFABRIKEN
DALBO A/S**
BINDEBALLEVEJ 69
DK-7183 RANDBØL
TEL. +45 75 88 35 00
Fax +45 75 88 31 57
A/S Reg. nr.: 204.647

Indholdsfortegnelse:

Anvendelse:	3
Støj:	3
Støv:	3
Håndtering:	3
Montering:	3
Igangsætning:	4
Betjening:	5
Springbolte:	5
Vedligehold:	5
REPARATIONER:	5
Lejer:	5
EKSTRAUDSTYR	6
SIDETALLERKNER	6
STENSIKRING	6
Anvendelse:	6
Montering:	6
Skrotning:	7

Anvendelse:

DINCO er beregnet til at behandle rå stubjord. På denne måde kan der gerne ligge en del snittede planterester f. eks halm.

Med den rigtige justering og med en passende hastighed, vil man i eet træk kunne gennemskære det øverste jordlag og opblande planteresterne.

Under gunstige forhold kan *DINCO* forvandle en stubmark til et såbed til f. eks vinterhvede.

DINCO kan også anvendes til at løsne kørespor og foragre.



DINCO må **ikke** anvendes til at bryde brosten, gamle veje o. lign. Den må heller ikke anvendes til skovrydning. Er De i tvivl, så spørg Deres forhandler eller DAL-BO.

Som **ekstraudstyr** kan *DINCO* påmonteres en frøsåmaskine, så man i samme arbejdsgang kan så mellemafgrøder.

Støj:

DINCO afgiver ikke støj af betydning for traktorfører eller andre.

Støv:

Der kan under meget tørre forhold opstå en del støvudvikling. Det anbefales i så fald at lukke traktorens døre og vinduer. I grelle tilfælde kan det anbefales at anvende støvmaske.

Håndtering:

Såvel i sammenpakket som i køreklar stand håndteres nedmulderen lettest med en gaffeltruck. Vægten fremgår af typeskiltet eller af nedenstående tabel.

Type	Rammevægt (kg)	Krymlervægt (kg)	Totalvægt (kg)
260 cm	375	315	1000
300 cm	430	330	1100
380 cm	530	390	1325

Montering:

DINCO leveres oftest adskilt, for at reducere fragtomkostningerne.

Den samles lettest som følger, idet der henvises til fig. 4 - reservedelsliste.

1. Placer hovedrammen på 2 solide bukke ca 90 cm over jorden.
2. Monter tænderne. Vægt 15,5 kg/stk.

3. Monter liftofhængen og dets bagstivere. Husk afstandsstykket pos. 28. Vægt 24 kg.
4. Monter tallerkenerne. Vægt 22,5 kg/sæt.
5. Monter bæreamene pos. 37 løst på tromlen. Vægt 29 kg/stk..
6. Krymleren hænges på, og bæreamene spændes efter. Husk afstandsbøsningen øverst på indstillingspladerne.
7. Låsepalerne pos. 33 og 34 monteres i øverste hul. Husk fjedrene og snoren.
8. Bæreakslen føres op nedefra, og det kontrolleres, at låsene virker.
9. Bæreakslen monteres i en traktors liftarme. Traktoren skal kunne løfte minimum 1900 kg
10. *DINCO* monteres på traktoren, og løftes ned af bukkene.

Igangsætning:

Før ibrugtagning vælges en passende **angrebsvinkel** for tænderne. Der er tre muligheder, afhængigt af hvilket hul springboltene er monteret i.

For hård, svær jord vælges størst vinkel. D.v.s. boltene i bagerste hul. Se fig. 1.

I let jord vælges det forreste hul.

Af hensyn til sliddet og trækraften er det vigtigt, ikke at have angrebsvinklen større end nødvendigt.

Fig. 1:

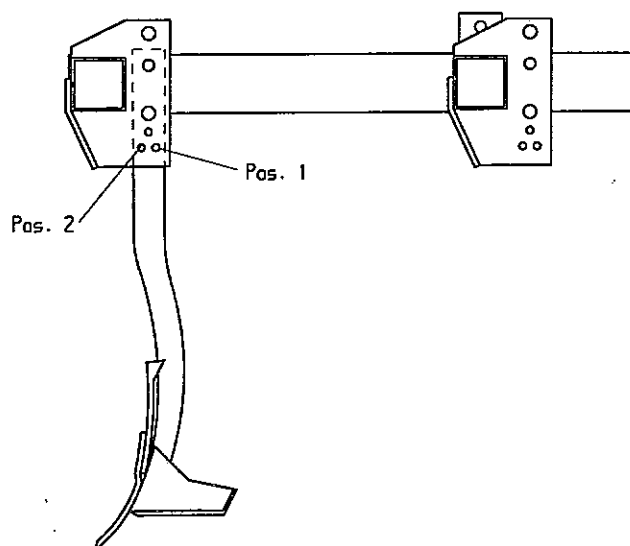

Harvedybden indstilles ved at flytte krymleren op eller ned. Det gøres lettest i marken. En dybde på 10 - 15 cm vil oftest være passende.

Det er vigtigt, at hoveddrammen er vandret under arbejde. Det justeres med topstangen.

Tallerknerne justeres i højden, så de jævner marken bedst muligt. De skal ikke gå særligt dybt i.

Betjening:

Der vælges en passende kørehastighed - ca 10 km/t.
Maskinen **skal** altid løftes før vending og bagudkørsel.

Springbolte:

Hvis en tand rammer en jordfast sten, vil den pågældende springbolt klippes over for at beskytte maskinen. Resterne af den gamle fjernes, og en ny monteres. Det er en bolt af typen M12 x 80 DIN 6914 kvalitet 10.9. Den skal spændes godt til, for at undgå unødigt slid.

Vedligehold:

Samtlige skrueforbindelser efterspændes efter de første 4 timer. Derefter kontrolleres de dagligt.

Krymler- og tallerkenlejerne smøres for hver 25 timers drift.

Når **spidserne** er slidt, så det er lige før at det slider på selve tanden, udskiftes de. Husk at spænde godt til.

Vingskærene kan slides, indtil de deformeres.

Muldpladerne kan slides, indtil de deformeres.

REPARATIONER:**Lejer:**

Maskinen sættes på et plant gulv. Krymleren understøttes med et par stykker træ på ca 1 m. De fire bolte, der holder kuglelejerne i hver side, afmonteres. Krymleren rulles væk. De to pinolskruer i hvert leje løsnes og lejet kan trækkes ud med en afrækker.

Nyt (nye) lejer sættes løst på akslen. Krymleren rulles ind i rammen og lejerne skrues fast.

Pinolskruerne sikres med locktite nr. 270 og spændes godt til.

Kuglelejer i tallerkener skiftes ikke. Ved havari skiftes hele stilken.

EKSTRAUDSTYR

SIDETALLERKNER

Anvendelse:

Anvendes for at undgå en lille jordvold uden for arbejdsbredden. Er mest aktuell i forbindelse med frøsåaggregat.

De monteres som vist på fig. 2 i de fire huller på siden af rammen. Vægt 26 kg. For transport kan de drejes ind, så transportbredden bliver mindre.

Det gøres ved at trække naglen pos. 1 ud, dreje ophænget rundt og sætte naglen i igen.

▽

Det er vigtigt, at beslaget er låst med naglen i transportstilling, så det ikke kan svinge ud under kørselen.

Fig. 2:

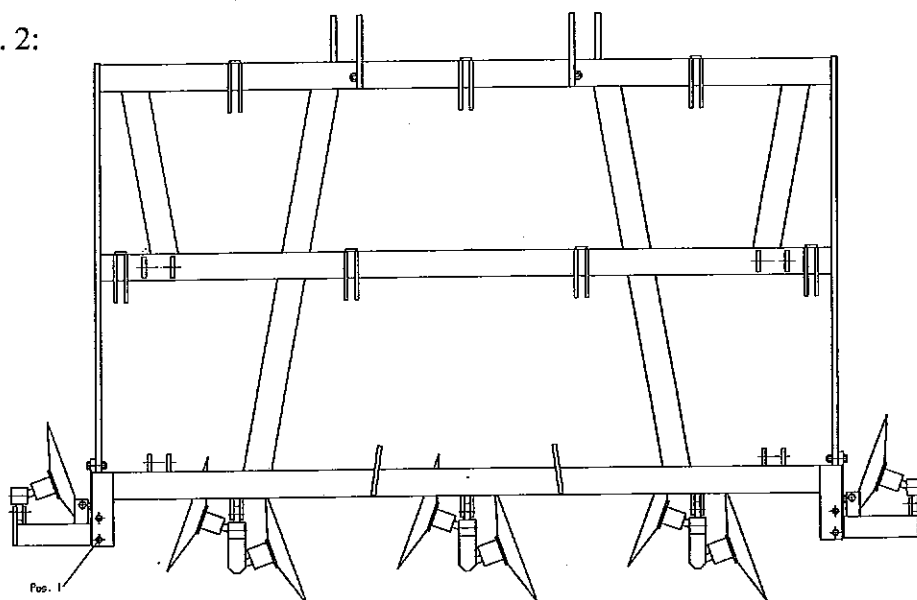

STENSIKRING

Anvendelse:

Hvis der er for mange jordfaste sten, vil det være uoverkommeligt at skifte springbolte. Man bør da vælge en nedmulder med automatisk stensikring: NON-STOP.

Systemet kan efterleveres.

Montering:

Se fig. 3.

1. Maskinen placeres på et par kraftige bukke, så rammen er ca 90 cm over jorden (så tænderne er fri).
2. Tænderne afmonteres, hvis de er monteret.
3. Den samlede sikringsmekanisme pos. 1 monteres som vist med de 2 stk. 24 mm bolte pos.2.
4. Boltene spændes, så mekanismen lige netop kan give sig.

5. De to bolte pos. 3. løsnes.
6. Tænderne monteres med en 20 mm bolt (pos. 4) øverst og 16 mm nederst (pos 5).
7. Spænd boltene pos. 3 - 4 -5.

Fig. 3:

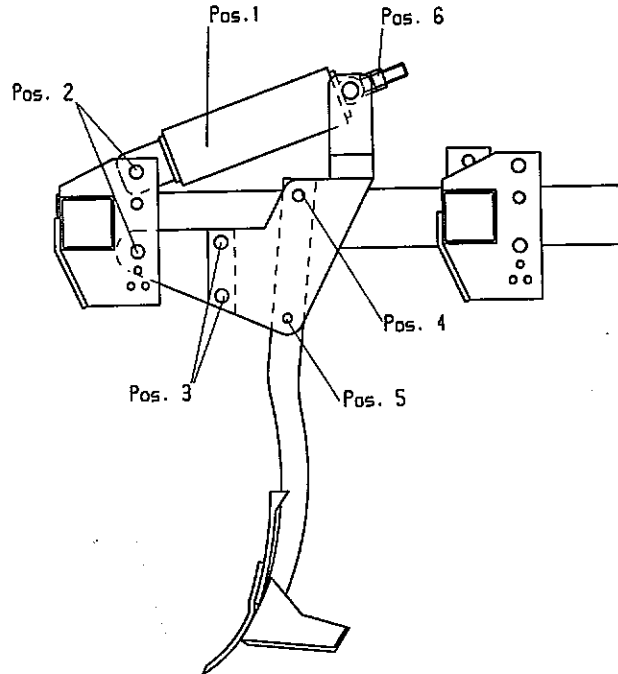

Justering af skærvinkel:

Se fig. 3.

Fra fabrikken er fjedrene spændt, så tænderne får en passende vinkel til de fleste forhold.

Ønskes vinklen ændret, sker det ved at dreje på møtrikkerne pos. 6, så længden A ændres, normalmål $A = 328$ mm. Husk at spænde kontra.

- N.B.** En for stor skærvinkel (fjederen spændt hårdt) giver øget kraftforbrug og øget slidtage. En for lille skærvinkel giver for lidt jordsøgning på svær jord.

FRØSÅMASKINE

Der henvises til separat vejledning fra Fiona.

Skrotning:

Nedmulderen demonteres i følgende rækkefølge.

1. Placer nedmulderens hovedramme på 2 solide bukke.
2. Liftophæng, stivere og bærebom afmonteres.
3. Krymler afmonteres.
4. Tallerkner og tænder afmonteres.

Alle dele kan anvendes til genbrugsjern.

			Reserve dele =====	Spareparts =====	Pieces =====	Ersatzteile =====
			260cm Nedmulder Springbolt	260cm Chisel plough	260cm Chisel harrow shear	260cm Schwergrubber
			75005 nr. 1710 -	75005 no. 1710 -	75005 nr. 1710 -	75005 Nr. 1710 -
	Varenr. Partsn. Numero					
Pos.	Warennr.	Dimension	Betegnelse	Designation	Designation	Bezeichnung
1*	75299		Hovedramme	Main frame	Chassis	Hauptrahmen
2	75250		Stubtand u/skær	Heavy tine	Dent rigid	Tiefgrubber- zinken
3	75251		Vingeskær	Broad share	Soc à ailes lon- gues	Bretischar
4	75263		Overdel	Mould board	Mould board	Streichblech
5	75264		Underdel	Point	Pointe	Spitze
6	75262	Pos. 4+5	Spids kpl	Point cpl.	Pointe cpl.	Spitze Kpl.
7	75245	Pos. 2, 3, 6	Stubtand Kpl.	Heavy tine cpl.	Dent rigid cpl.	Tiefgrubberzin- ken Kpl.
8	92475	M20x80	Stålbolt	Steel screw	Axe	Stahlschraube
9	92515	M20	Stålmøtrik selvlåsende	Steel nut selflocking	Ecrou de sécurité	Stahlmutter Selbstsicherung
10	92470	M12x70	Stålbolt	Steel screw	Axe	Stahlschraube
11	92512	M12	Stålmøtrik selvlåsende	Steel nut selflocking	Ecrou de sécurité	Stahlmutter Selbstsicherung
12*	75470		Stilkeholder	Mounting for washerpin	Fixation pour tige de rondelles	Halterung für Scheibehalter
13	92564	M16x60	Stålbolt	Steel screw	Axe	Stahlschraube
14	92514	M16	Stålmøtrik selvlåsende	Steel nut selflocking	Ecrou de sécurité	Stahlmutter Selbstsicherung
15	92545	M12x60	Stålbolt	Steel screw	Axe	Stahlschraube
16	75504	ø16x75	Nagle	Pin	Axe	Bolzen
17	90680	ø8x40	Ringsplit	Split pin	Goupille	Sicherung
18	92029	M10	Møtrik	Nut	Ecrou	Mutter
19	75261	ø460	Skive	Washer	Rondelle	Scheibe
20	92274	M10x30	Bolt	Screw	Boulon	Schraube
21*	75469		Stilk - dobbelt	Washerpin dobbelt	Tige de rondelles doubles	Scheibehalter doppelt
22*	75294	Pos. 18-21	Stilk kpl. m/skiver	Washerpin incl. washers	Tige de rondelles cpl. avec rondelles	Scheibehalter Inkl. Scheiben
21a*	75473		Stilk højre	Washerpin right	Tige de rondelles droit	Scheibehalter Rechts
22a*	75295		Stilk kpl. m/skive - højre	Washerpin incl. washer right	Tige de rondelles cpl. avec rondelles - droit	Scheibehalter inkl. Scheibe Rechts
23	75350		Liftofhæng	Suspension	Suspension	Aufhängung
24	92334	M20x60	Bolt	Screw	Boulon	Schraube
25	92052	M20	Møtrik selvlåsende	Nut selflocking	Ecrou de sécurité	Mutter Selbstsicherung
26*	75347		Bagstiver	Support	Bâton	Streber
28	75356	l=55	Afstandsstykke	Distance ring	Douille	Zwischen Ring
30	90017	ø25x105	Nagle	Pin	Axe	Bolzen
31	75351	kat. 2	Liftbom	Drawbar	Barre	Zug
32	90708	L=4000 mm	Line	Line	Gordon	Schnur
33	75352		Låseplade venstre	Locking left	Crocket gauche	Haken Links
34	75353		Låseplade højre	Locking right	Crocket droit	Haken Rechts

35	60411		Fjeder	Spring	Ressort	Feder
36	90687	ø3	Hårnål	Split pin	Goupille	Sicherung
37*	75375		Ophængsarm	Rollerarm	Bras de rouleau	Walzenarm
38	92338	M20x150	Bolt	Screw	Boulon	Schraube
39	75405		Justerplade	Adjusting plate	Plaque a régler	Justierplatte
40	75406		Afstandsør	Bushing	Bague a distance	Abstandsbuchse
41	92324	M16x120	Bolt	Screw	Boulon	Schraube
42	92051	M16	Møtrik selvlåsende	Nut selflocking	Ecrou de sécurité	Mutter Selbstsicherung
43	75500	ø16x115	Nagle	Pin	Axe	Bolzen
44	75366		Krymlerramme	Rollerframe	Cadre de rouleau	Walzenrahmen
45	92325	M16x130	Bolt	Screw	Boulon	Schraube
46	92317	M16x50	Bolt	Screw	Boulon	Schraube
47	12391	50mm	Kugleleje	Bearing	Palier	Kugellager
48	75378		Krymler	Crumbler roller	Rouleau de nivellement	Krümelwalze

*

Ændret:

Changed:

Change:

Änderung:

			<u>Reservedele</u>	<u>Spareparts</u>	<u>Pieces</u>	<u>Ersatzteile</u>
			300cm Nedmulder Springbolt	300cm Chisel plough	300cm Chisel harrow shear	300cm Schwergrubber
			75010 nr. 1710 -	75010 no. 1710 -	75010 nr. 1710 -	75010 Nr. 1710 -
Pos.	Warennr.	Dimension	Betegnelse	Designation	Designation	Bezeichnung
1*	75301		Hovedramme	Main frame	Chassis	Hauptrahmen
2	75250		Stubtand u/skær	Heavy tine	Dent rigid	Tiefgrubber- zinken
3	75251		Vingeskær	Broad share	Soc à ailes lon- gues	Bretischar
4	75263		Overdel	Mould board	Mould board	Streichblech
5	75264		Underdel	Point	Pointe	Spitze
6	75262	Pos. 4+5	Spids kpl	Point cpl.	Pointe cpl.	Spitze Kpl.
7	75245	Pos. 2, 3, 6	Stubtand Kpl.	Heavy tine cpl.	Dent rigid cpl.	Tiefgrubberzin- ken Kpl.
8	92475	M20x80	Stålbolt	Steel screw	Axe	Stahlschraube
9	92515	M20	Stålmøtrik selvlåsende	Steel nut selflocking	Ecrou de sécurité	Stahlmutter Selbstsicherung
10	92470	M12x70	Stålbolt	Steel screw	Axe	Stahlschraube
11	92512	M12	Stålmøtrik selvlåsende	Steel nut selflocking	Ecrou de sécurité	Stahlmutter Selbstsicherung
12*	75470		Stilkeholder	Mounting for washerpin	Fixation pour tige de rondelles	Haltering für Scheibehalter
13	92564	M16x60	Stålbolt	Steel screw	Axe	Stahlschraube
14	92514	M16	Stålmøtrik selvlåsende	Steel nut selflocking	Ecrou de sécurité	Stahlmutter Selbstsicherung
15	92545	M12x60	Stålbolt	Steel screw	Axe	Stahlschraube
16	75504	ø16x75	Nagle	Pin	Axe	Bolzen
17	90680	ø8x40	Ringsplit	Split pin	Goupille	Sicherung
18	92029	M10	Møtrik	Nut	Ecrou	Mutter
19	75261	ø460	Skive	Washer	Rondelle	Scheibe
20	92274	M10x30	Bolt	Screw	Boulon	Schraube
21*	75469		Stilk - dobbelt	Washerpin dobbelt	Tige de rondelles doubles	Scheibehalter doppelt
22*	75294	Pos. 18-21	Stilk kpl. m/skiver	Washerpin incl. washers	Tige de rondelles cpl. avec rondelles	Scheibehalter Inkl. Scheiben
23	75350		Liftofhæng	Suspension	Suspension	Aufhängung
24	92334	M20x60	Bolt	Screw	Boulon	Schraube
25	92052	M20	Møtrik selvlåsende	Nut selflocking	Ecrou de sécurité	Mutter Selbstsicherung
26*	75348		Bagstiver	Support	Bâton	Streber
28	75356	l=55	Afstandsstykke	Distance ring	Douille	Zwischen Ring
30	90017	ø25x105	Nagle	Pin	Axe	Bolzen
31	75351	kat. 2	Liftbom	Drawbar	Barre	Zug
32	90708	L=4000 mm	Line	Line	Gordon	Schnur
33	75352		Låseplade venstre	Locking left	Crocket gauche	Haken Links
34	75353		Låseplade højre	Locking right	Crocket droit	Haken Rechts
35	60411		Fjeder	Spring	Ressort	Feder
36	90687	ø3	Hårnål	Split pin	Goupille	Sicherung
37*	75375		Ophængsarm	Rollerarm	Bras de rouleau	Walzenarm
38	92338	M20x150	Bolt	Screw	Boulon	Schraube
39	75405		Justerplade	Adjusting plate	Plaque a régler	Justierplatte

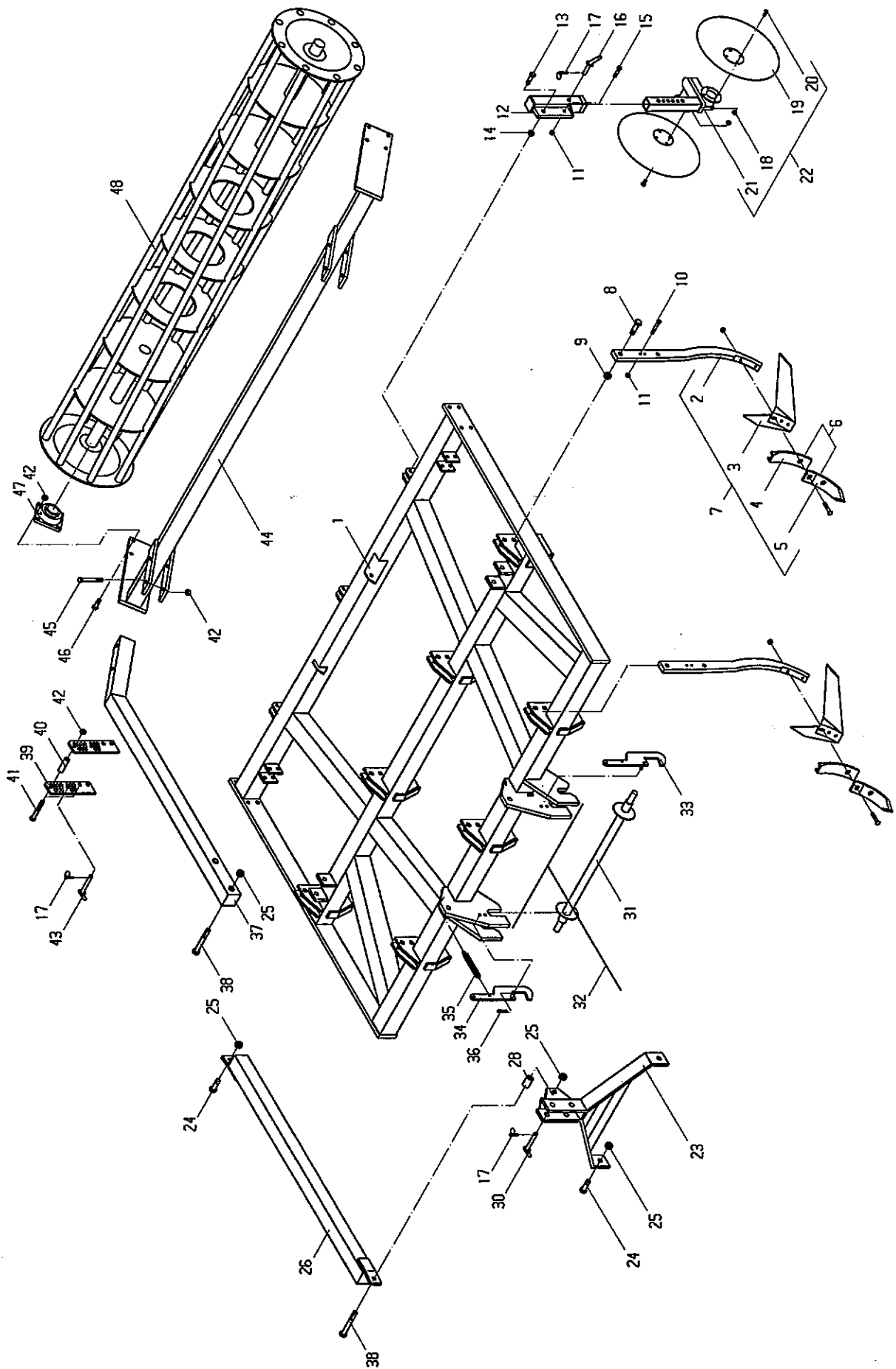

40	75406		Afstandsør	Bushing	Bague a distance	Abstandsbuchse
41	92324	M16x120	Bolt	Screw	Boulon	Schraube
42	92051	M16	Møtrik selvlåsende	Nut selflocking	Ecrou de sécurité	Mutter Selbstsicherung
43	75500	ø16x115	Nagle	Pin	Axe	Bolzen
44	75368*		Krymlerramme	Rollerframe	Cadre de rouleau	Walzenrahmen
45	92325	M16x130	Bolt	Screw	Boulon	Schraube
46	92317	M16x50	Bolt	Screw	Boulon	Schraube
47	12391	50mm	Kugleleje	Bearing	Palier	Kugellager
48	75380		Krymler	Crumbler roller	Rouleau de nivellement	Krümelwalze

*

Ændret:

Changed:

Change:

Änderung:

			Reserve dele =====	Spareparts =====	Pieces =====	Ersatzteile =====
			380cm Nedmulder Springbolt	380cm Chisel plough	380cm Chisel harrow shear	380cm Schwergrubber
			75015 nr. 1710 -	75015 no. 1710 -	75015 nr. 1710 -	75015 Nr. 1710 -
Pos.	Warennr.	Dimension	Betegnelse	Designation	Designation	Bezeichnung
1*	75303		Hovedramme	Main frame	Chassis	Hauptrahmen
2	75250		Stubtand	Heavy tine	Dent rigid	Tiefgrubber- zinken
3	75251		Vingeskær	Broad share	Soc à ailes lon- ges	Breitschar
4	75263		Overdel	Mould board	Mould board	Streichblech
5	75264		Underdel	Point	Pointe	Spitze
6	75262	Pos. 4+5	Spids kpl.	Point cpl.	Pointe cpl.	Spitze Kpl.
7	75245	Pos. 2, 3, 6	Stubtand Kpl.	Heavy tine cpl.	Dent rigid cpl.	Tiefgrubberzin- ken Kpl.
8	92475	M20x80	Stålbolt	Steel screw	Axe	Stahlschraube
9	92515	M20	Stålmøtrik selvlåsende	Steel nut selflocking	Ecrou de sécurité	Stahlmutter Selbstsicherung
10	92470	M12x70	Stålbolt	Steel screw	Axe	Stahlschraube
11	92512	M12	Stålmøtrik selvlåsende	Steel nut selflocking	Ecrou de sécurité	Stahlmutter Selbstsicherung
12*	75470		Stilkeholder	Mounting for washerpin	Fixation pour tige de rondelles	Halterung für Scheibenhalter
13	92564	M16x60	Stålbolt	Steel screw	Axe	Stahlschraube
14	92514	M16	Stålmøtrik selvlåsende	Steel nut selflocking	Ecrou de sécurité	Stahlmutter Selbstsicherung
15	92545	M12x60	Stålbolt	Steel screw	Axe	Stahlschraube
16	75504	ø16x75	Nagle	Pin	Axe	Bolzen
17	90680	ø8x40	Ringsplit	Split pin	Goupille	Sicherung
18	92029	M10	Møtrik	Nut	Ecrou	Mutter
19	75261	ø460	Skive	Washer	Rondelle	Scheibe
20	92274	M10x30	Bolt	Screw	Boulon	Schraube
21*	75469		Stilk - dobbelt	Washerpin dobbelt	Tige de rondelles doubles	Scheibenhalter doppelt
22*	75294	Pos. 18-21	Stilk kpl. m/skiver	Washerpin incl. washers	Tige de rondelles cpl. avec rondelles	Scheibenhalter inkl. Scheiben
23	75350		Liftofhæng	Suspension	Suspension	Aufhängung
24	92334	M20x60	Bolt	Screw	Boulon	Schraube
25	92052	M20	Møtrik selvlåsende	Nut selflocking	Ecrou de sécurité	Mutter Selbstsicherung
26*	75348		Bagstiver	Support	Bâton	Streber
28	75356	l=55	Afstandsstykke	Distance ring	Douille	Zwischen Ring
30	90017	ø25x105	Nagle	Pin	Axe	Bolzen
31	75351	kat. 2	Liftbom	Drawbar	Barre	Zug
32	90708	L=4000 mm	Line	Line	Gordon	Schnur
33	75352		Låseplade venstre	Locking left	Crochet gauche	Haken Links
34	75353		Låseplade højre	Locking right	Crocket droit	Haken Rechts
35	60411		Fjeder	Spring	Ressort	Feder
36	90687	ø3	Hårnål	Split pin	Goupille	Sicherung
37*	75375		Ophængsarm	Rollerarm	Bras de rouleau	Walzenarm
38	92338	M20x150	Bolt	Screw	Boulon	Schraube
39	75405		Justerplade	Adjusting plate	Plaque a régler	Justierplatte

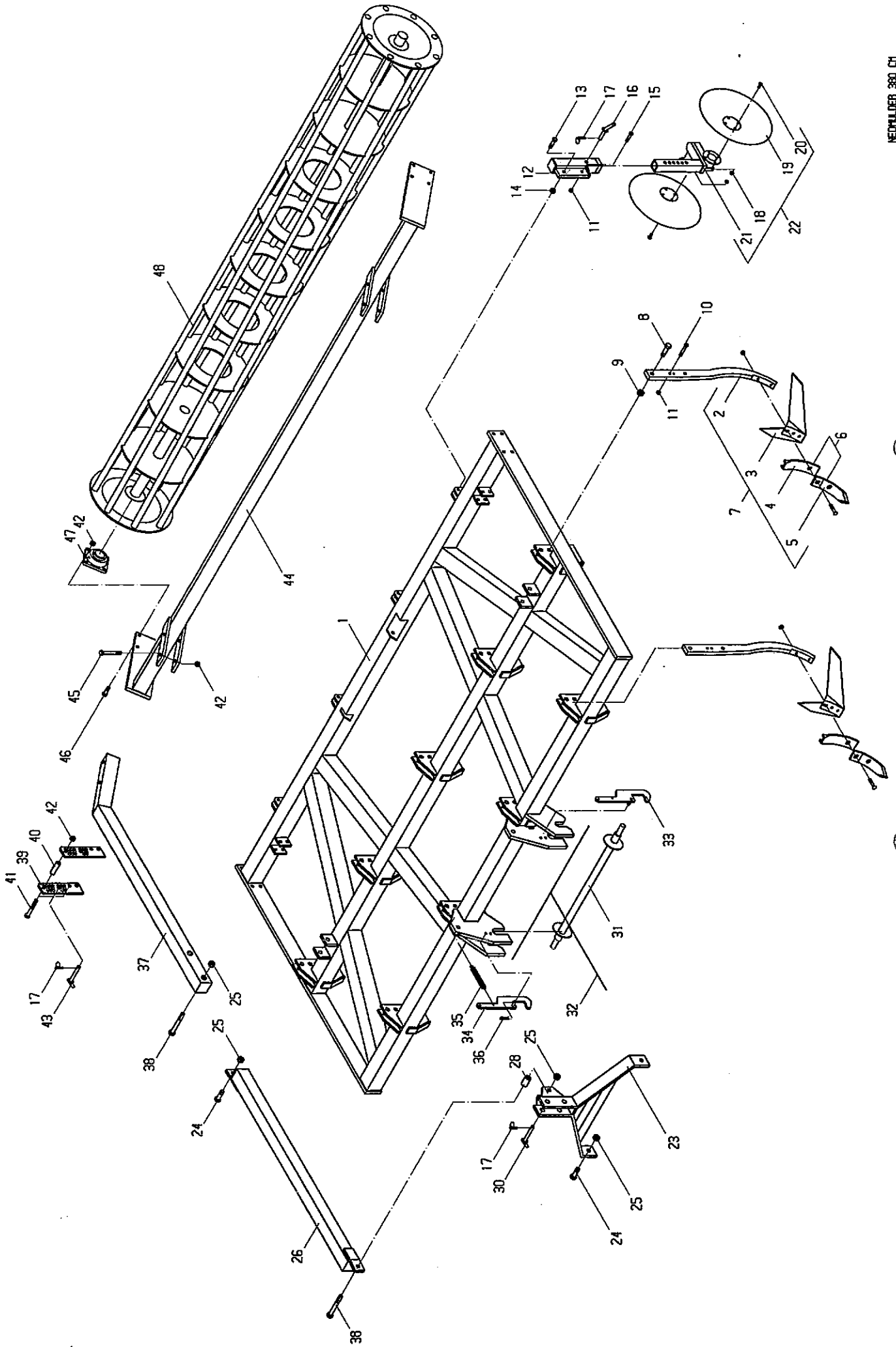

NEWMARKER 380 CH
75015E 981128 KE

40	75406		Afstandsør	Bushing	Bague a distance	Abstandbuchse
41	92324	M16x120	Bolt	Screw	Boulon	Schraube
42	92051	M16	Møtrik selvlåsende	Nut selflocking	Ecrou de sécurité	Mutter Selbstsicherung
43	75500	ø16x115	Nagle	Pin	Axe	Bolzen
44	75369		Krymlerramme	Rollerframe	Cadre de rouleau	Walzenrahmen
45	92325	M16x130	Bolt	Screw	Boulon	Schraube
46	92317	M16x50	Bolt	Screw	Boulon	Schraube
47	12391	50mm	Kugleleje	Bearing	Palier	Kugellager
48	75382		Krymler	Crumbler roller	Rouleau de nivellement	Krümelwalze

*

Ændret:

Changed:

Change:

Änderung:

Reserve dele	Spareparts	Pieces	Ersatzteile
=====	=====	=====	=====
Stensikring	Non-stop	Non-stop	Steinsicherung
75198 nr. 1710 -	75198 no. 1710 -	75198 nr. 1710 -	75198 nr. 1710 -

Pos.	Varenr. Partsn. Numero	Dimension	Betegnelse	Designation	Designation	Bezeichnung
1*	75552		Ophængsplade	Mounting plate	Plaque de fixation	Befästigung
2	92480	M24x85	Stålbolt	Steelscrew	Axe	Stahlschraube
3	92053	M24	Stålmøtrik selvlåsende	Steel nut selflocking	Ecrou de sécurité	Stahlmutter Selbstsicherung
4	75550		Venstre side	Left side	Plaque de gauche	Linke Seite
5	75551		Højre side	Right side	Plaque de droit	Rechte Seite
6	92351	M24x80	Stålbolt	Steel screw	Axe	Stahlschraube
7	92053	M24	Stålmøtrik selvlåsende	Steel nut selflocking	Ecrou de sécurité	Stahlmutter Selbstsicherung
8	75555		Fjederstyr	Spring holder	Fixation pour ressort	Federhalter
9	75220	110x20-400	Fjeder	Spring	Ressort	Feder
10	75221	67x10-380	Fjeder	Spring	Ressort	Feder
11*	75556		Fjederflange	Spring flange	Rondelle pour ressort	Federflansch
12	92033	M24	Møtrik	Nut	Ecrou	Mutter
13	92565	M16x70	Stålbolt	Steelscrew	Boulon	Stahlschraube
14	92514	M16	Stålmøtrik selvlåsende	Steel nut selflocking	Ecrou de sécurité	Stahlmutter Selbstgesich.
15*	90658	ø50/ø17x3	Skive	Washer	Rondelle	Scheibe
16*	92315	M16x30	Bolt	Dvrew	Boulon	Schraube

* Ændret: Changed: Change: Änderung:

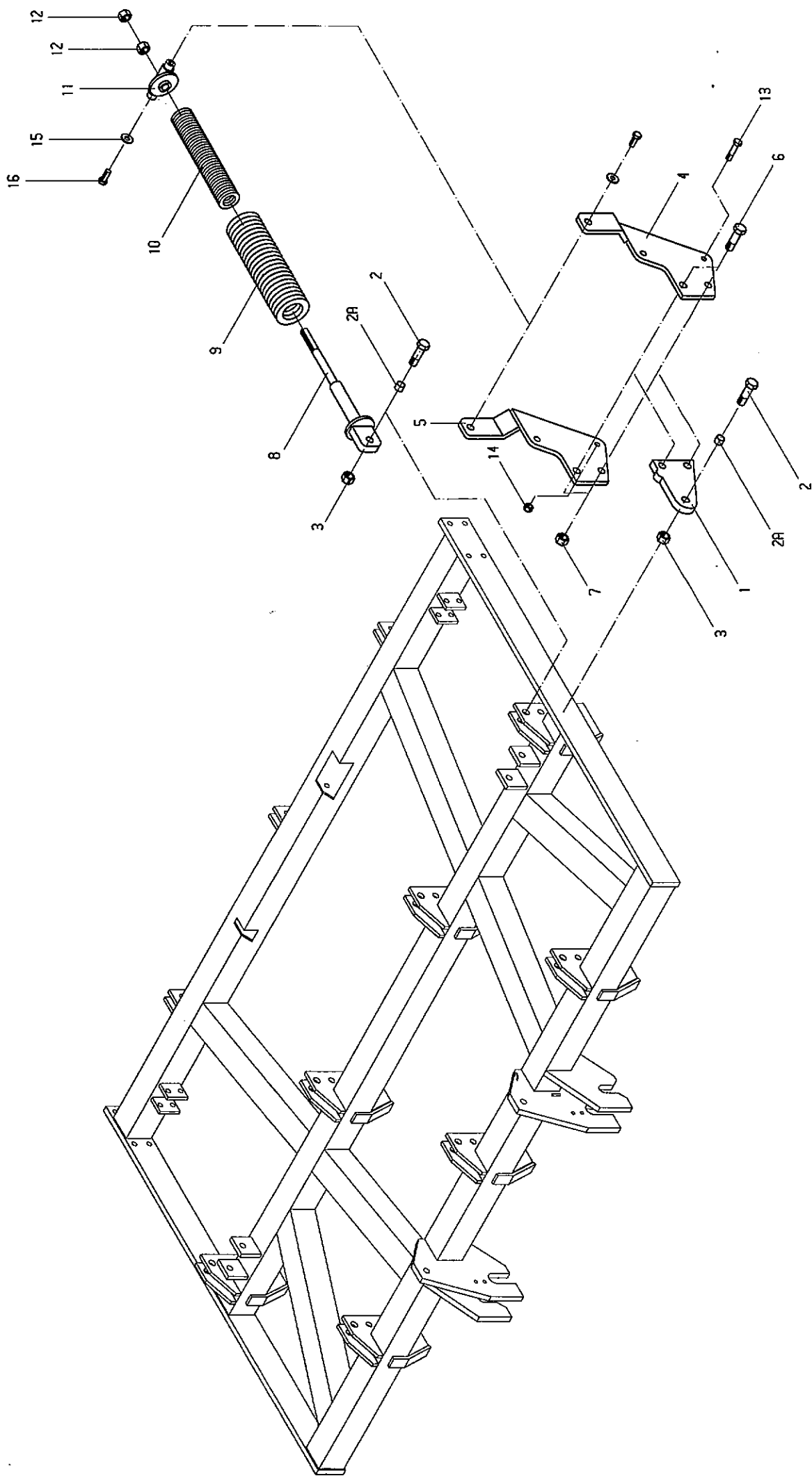

STENSIKRING 75198E
 961127 KE

SIDETALLERKNER
750900 970115 KE

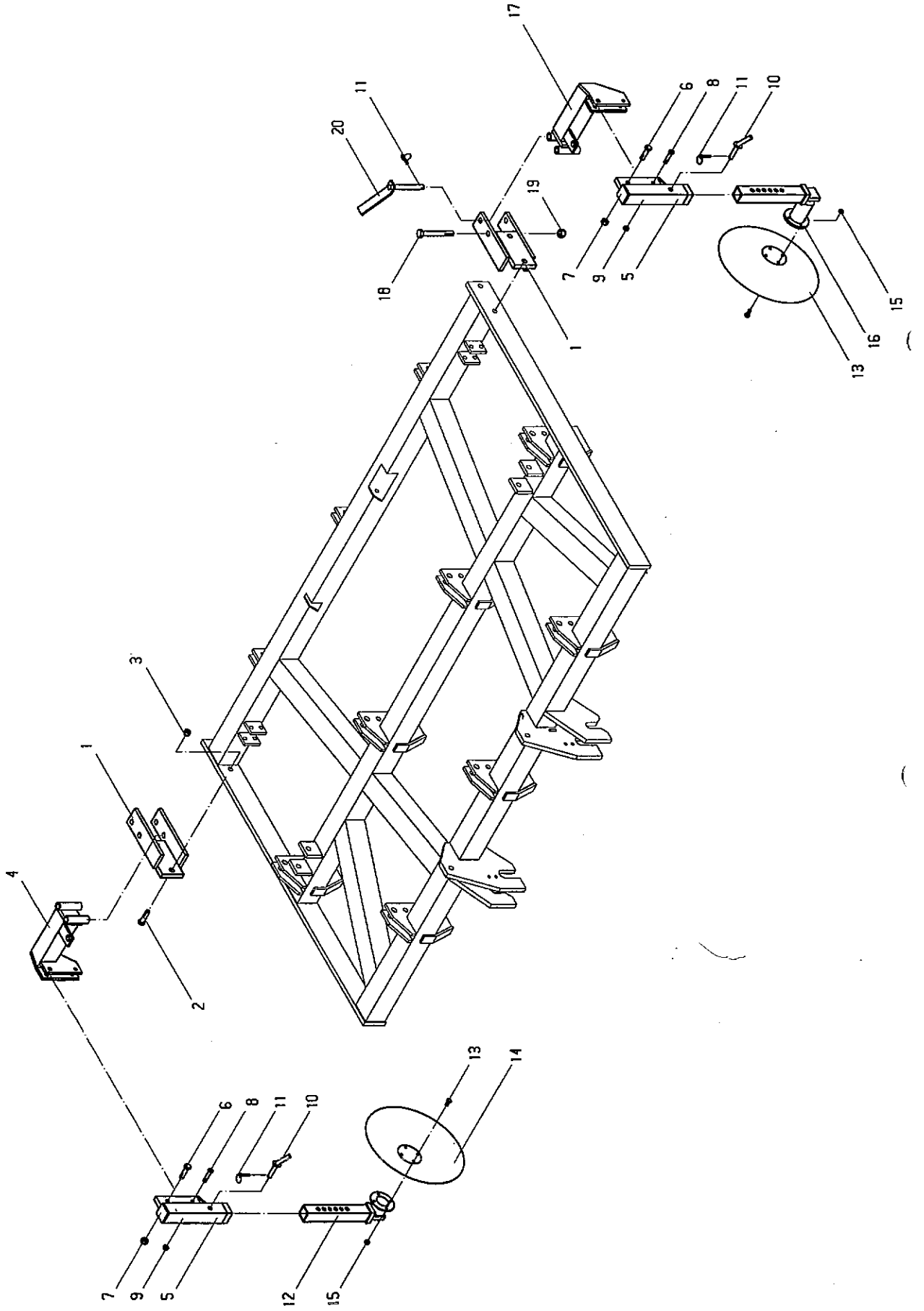

			<u>Reservedele</u>	<u>Spareparts</u>	<u>Pieces</u>	<u>Ersatzteile</u>
			Nedmulder Ydertallerkner	Chisel plough Outer discs	Chisel harrow Disques pour l'exterieur	Schwergrubber Aussenscheiben
			75090	75090	75090	75090
	Varenr. Partsnr. Numero		01/01-97	01/01-97	01/01-97	01/01-97
Pos.	Warennr.	Dimension	Betegnelse	Designation	Designation	Bezeichnung
1	75423*		Spændebeslag	Mounting	Fixation	Befästigung
2	92336	M20x80	Bolt	Bolt	Boulon	Schraube
3	92052	M20	Mørik selvlåsende	Nut selflocking	Ecrou de sécurité	Mutter Selbstgesich.
4	75420		Yderrør højre	Main beam right	Barre droite	Hauptrohr Rechts
5	75470		Stilkeholder	Mounting for washerpin	Fixation pour tige de rondelles	Halterung für Scheinenhalter
6	92564	M16x60	Stålbolt	Steelbolt	Boulon	Stahlschraube
7	92514	M16	Stålmøtrik selvlåsende	Steelnut selflocking	Ecrou de sécurité	Stahlmutter Selbstgesich.
8	92545	M12x60	Stålbolt	Steelbolt	Boulon	Stahlschraube
9	92512	M12	Stålmøtrik selvlåsende	Steelnut selflocking	Ecrou de sécurité	Stahlmutter Selbstgesich.
10	75504	ø16x75	Nagle	Pin	Axe	Bolzen
11	90680	ø8x40	Ringsplit	Split pin	Goupille	Sicherung
12	75473		Stilk højre	Washerpin right	Tige de rondelles droit	Scheibehalter Rechts
13	92274	M10x30	Bolt	Bolt	Boulon	Schraube
14	75261	ø460	Skive	Washer	Rondelle	Scheibe
15	92029	M10	Møtrik	Nut	Ecrou	Mutter
16	75472		Stilk venstre	Washerpin left	Tige de rondelles gauche	Scheibehalter Links
17	75419		Yderrør venstre	Main beam left	Barre gauche	Hauptrohr Links
18	92603	M20x160	Stålbolt	Steelbolt	Boulon	Stahlschraube
19	92515	M20	Stålmøtrik selvlåsende	Steelnut selflocking	Ecrou de sécurité	Stahlmutter Selbstgesich.
20	75503		Nagle	Pin	Axe	Bolzen

