

DALBO

MINIMAX

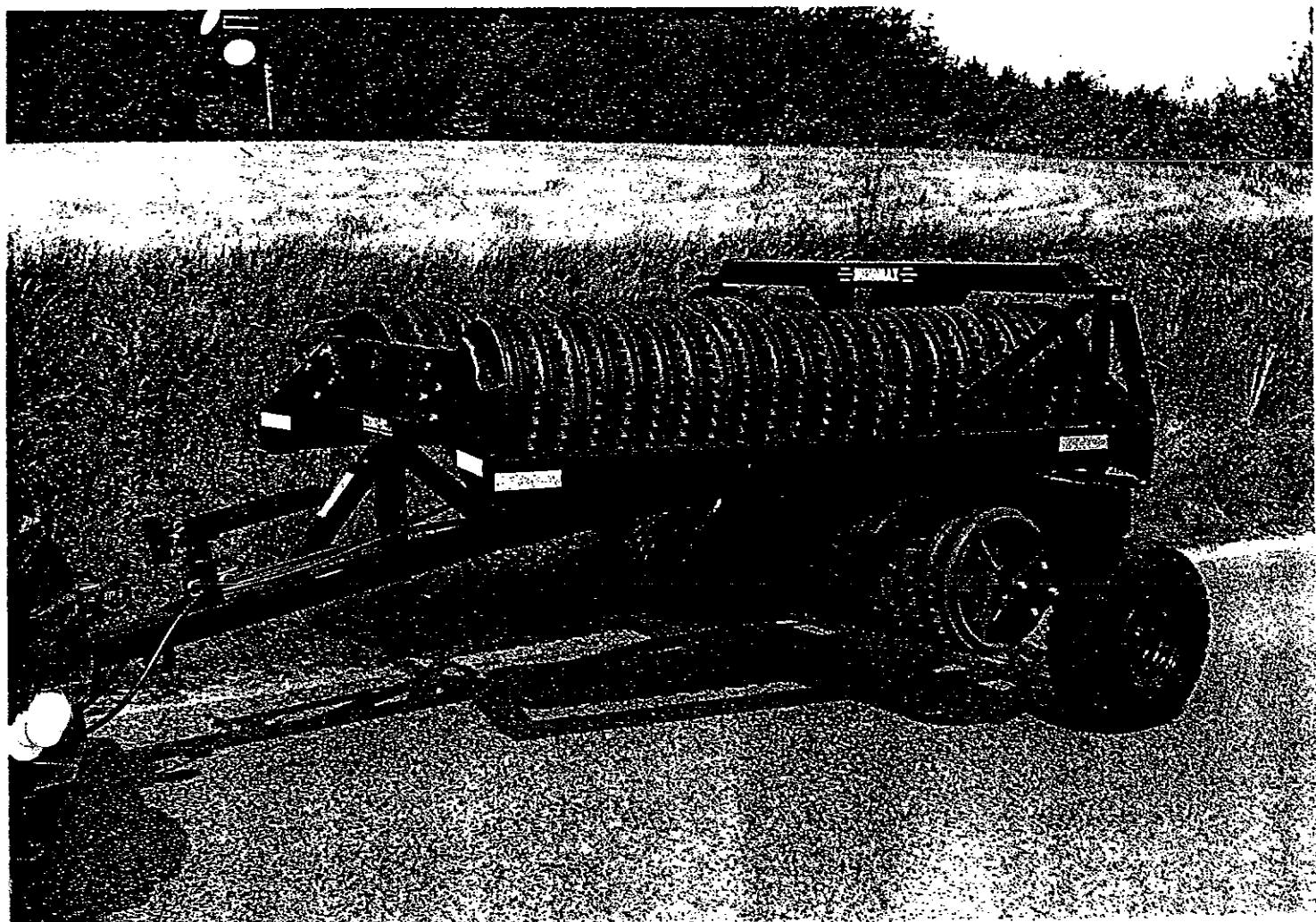

DK - 730 CM



DAL-BO MINIMAX 730 cm



Tillykke med Deres nye MINIMAX. Af sikkerhedshensyn og for at opnå optimal udnyttelse af maskinen bør De før ibrugtagningen gennemlæse følgende brugsanvisning.

© Copyright 1995, DAL-BO. Alle rettigheder forbeholdes.

Punkter, der er væsentlige af hensyn til sikkerheden, er mærket med ▽.

- ▽ Efterspænd alle skrueforbindelser efter få timers brug.
- ▽ Hydraulikken må ikke betjenes uden at tromlen er forsvarligt tilkoblet en traktor.
- ▽ Betjeningen må kun foregå siddende på traktoren, og der må ikke opholde sig personer i nærheden af tromlen.
- ▽ Må ikke betjenes af børn.

Deres Minimax har:

Fabrikationsnummer: _____ Typebetegnelse: _____
Fabrikationsmåned: _____ Egenvægt: _____

Ved eventuelle henvendelser angående reservedele eller service bedes fabriktionsnr. altid opgivet.

Bagerst findes en reservedelsfortegnelse, der letter overblikket over tromlens enkeltdele.

EU-OVERENSSTEMMELSESERKLÆRING

Maskinfabriken DAL-BO A/S
DK-7183 Randbøl

erklærer hermed, at ovennævnte maskine er fremstillet i overensstemmelse med bestemmelserne i rådets direktiv af 14. juni 1989 om indbyrdes tilnærmelse af medlemsstaternes lovgivning om maskiner (89/392/EØF) som ændret den 20/6-91 (91/368/EØF) under særlig henvisning til direktivets bilag 1 om væsentlige sikkerheds- og sundhedskrav i forbindelse med konstruktion og fremstilling af maskiner.

Maskinfabriken DAL-BO A/S

_____ 199

Kaj Pedersen

MASKINFABRIKEN
DALBO A/S
BINDEBALLEVEJ 69
DK-7183 RANDBØL
TEL. +45 75 88 35 00
Fax +45 75 88 31 57
A/S Reg. nr.: 204.647

Anvendelse: Minimax anvendes før og efter såning, for at sønderdele knolde og trykke sten ned. Samtidig fås en bedre fremspiring. Som ekstraudstyr, kan Minimax udstyres med en hydraulisk regulérbar planérplanke, foran tromleringene. Den gør maskinen meget effektiv på en rå pløjemark.

Den anvendes også med fordel efter stubbearbejdning, for at fremme forrådnelsen af halm og stubrester, samt spiringen af spild- og ukrudtsfrø. Til tromling på meget løs jord, skal den være monteret med mindst 50 cm ringe.

Endvidere anvendes Minimax, til tromling af græsarealer om foråret. Det skal helst gøres, så snart marken er farbar. Ved tromlingen fjernes sten og muldskud fra overfladen, så de ikke generer, ved høstningen senere. Samtidigt brydes jordoverfladen, så der bedre kan komme luft til rødderne.

▽ Minimaxen må **ikke** anvendes som transportvogn, rambuk, hydraulisk presse eller lignende. Er De i tvivl, så spørg Deres forhandler eller DAL-BO.

▽ Minimaxen må **ikke** anvendes til tromling af vejarealer, og lignende hårde underlag.

▽ Under betjening af tromlen, skal brugeren sidde på traktorens førersæde, og der må **ikke** opholde sig andre på eller i umiddelbar nærhed af tromlen.

Støj: Ved tromling med slidte cambridgeringe, kan tromlen støje lidt. Det er dog langt under faregrænsen for traktorføreren.

Støv: ▽ Ved tromling under meget tørre forhold, kan der opstå en kraftig støvudvikling. Det anbefales, at lukke traktorens vinduer og døre eller, at anvende støvmaske.

Håndtering: Minimaxen leveres næsten komplet monteret. Oftest vil sideakslerne med tromleringe være afmonteret af hensyn til vægten. Ligeledes kan hjulene være afmonteret for transport. I så fald monteres disse straks ved leveringen. Støttebenet skal være skruet helt op under transport, på bil eller lignende, så tromlen står på næsen. Tromlens maximale bredde er 250 cm.

- ▽ Tre gule mærkater visende en løftekrog, viser hvor man skal anhugge for at løfte Minimaxen sikkert. Der bør ikke anvendes for korte stropper. Vægten er maksimalt 2750 kg.
- ▽ Sideakslerne håndteres med gaffeltruck eller kran. Der skal anvendes to stropper/kæder med ca. 1 meters afstand for at holde balancen på akslen. Vægten er maksimalt 850 kg.

Montering:

Bør udføres på værksted

Hertil kræves en kran, og en traktor med et enkeltvirkende og et dobbeltvirkende hydraulikudtag. Traktoren kan erstattes af en hydraulikpumpe med en enkeltvirkende og en dobbeltvirkende ventil. Den skal yde et tryk på mindst 170 bar.

Tromlen parkeres under kranen. Den ene hydraulikslange (mrk. hvid), tilsluttes et enkeltvirkende udtag. De to andre slanger (mrk. rød), tilsluttes et dobbeltvirkende udtag.

- * ▽ Med den enkeltvirkende ventil løftes sidesektionerne fri af transportlejerne. Med den dobbeltvirkende svinges sidesektionerne ca. 1 meter ud. Hvis de ikke følges ad, kan de drejes med håndkraft.

- ▽ Af sikkerhedshensyn understøttes rammerne i denne stilling.

Tromleakslerne med ringe løftes en ad gangen med to stropper/kæder i kranen og ind i rammen. Husk at vende smøreniplerne, så de kan smøres, se fig. 6. Ved crosskillringe anvendes kun en strop/kæde, da man løfter i den midterste ring. Påse, at omløbsretningen bliver korrekt. Se fig. 4, eller sammenlign med midtersektionen.

- ▽ Spænd alle skruer godt til, også navmøtrikker. Tromlesektionerne svinges tilbage til transportstilling i omvendt rækkefølge af udfoldningen.

Igangsætning:

Før ibrugtagning kræves ingen justeringer eller lignende. Minimaxen tilkobles traktorens svingbare trækbom. Denne skal være ca. 40 cm over jorden.

- ▽ Husk at sikre træknaglen med en ringsplit eller lignende. Den ene hydraulikslange (mrk. hvid), tilsluttes et enkeltvirkende udtag. De to andre slanger (mrk. røde), tilsluttes et dobbeltvirkende udtag.

Alle slanger er forsynet med 1/2" hanstik. Hvis traktoren ikke er forberedt for dette, kan Deres forhandler hjælpe.

Der kræves et maksimalt pumpetryk på 160 bar.

- ▽ Defekte slanger skal omgående repareres eller udskiftes. Et brud på en slange kan i uheldige tilfælde, forårsage personskade eller mekanisk havari på tromlen.

Betjening: ▽

Al betjening skal foregå fra førersædet, og der må ikke opholde sig andre i nærheden af tromlen.

Omstillingen fra transport til arbejdsstilling, og omvendt, bør ske imens man holder stille, på noget nær plan mark, med traktoren næsten i tomgang.

For udfoldning betjenes først den enkeltvirkende ventil, så sidesektionerne løftes fri, af deres transportleje. Med den dobbeltvirkende ventil foldes de helt ud. Dernæst tages trykket af det enkeltvirkende udtag, så tromlen vipper ned på jorden.

Det vil være en fordel, at sætte ventilerne i flydestilling under tromlingen, hvis det er muligt.

For sammenfoldning sættes først tryk på den dobbeltvirkende, så yderenderne af sidesektionerne vippes lidt op.

Med den enkeltvirkende løftes tromlen helt op i lodret.

Sidesektionerne foldes ind med den dobbeltvirkende, og sænkes til slut ned i deres transportleje, med den enkeltvirkende.

▽

Her anbefales det også at sætte ventilerne i flydestilling, hvis det er muligt.

Under kørsel på offentlig vej, skal man være sikker på, at traktoren ikke af sig selv eller ved fejlbetjening sender olie ud i det dobbeltvirkende udtag. Er man usikker på sin traktor, anbefales det at sætte en kuglehane ind i den ene af slangerne mrk. rød, eller tage det ene stik ud under transport.

Tromlen skal kun foldes sammen for transport. Det er ikke nødvendigt for vendinger. Den tåler også at køre baglæns i arbejdsstilling.

Anbefalet kørehastighed: 6 - 8 km/t. Langsommere ved stenet jord.

Vedligeholdelse:

Samtlige skrueforbindelser - også navmøtrikker efterspændes efter første arbejdsdag.

Chassiet - 3 smøresteder - smøres dagligt

Tromlelejerne - 6 stk. - smøres for hver 50 arbejdstimer

Hjullejerne smøres een gang pr sæson.

Hjullejerne justeres en gang pr. år, følg instruktionen for udskiftning af lejer punkt 1, 2, 10, 11 og 12.

Efter første sæson vil overfladen af ringene være slidt glatte, og de fylder derfor lidt mindre. Det opståede spillerum, justeres ned til max 5 mm, ved at flytte stopringene, se fig. 1. Husk at spænde stopringsskruerne godt fast. Det anbefales at løsne og spænde skruerne et par gange, for at de bedre bider sig fast.

Fig. 1:

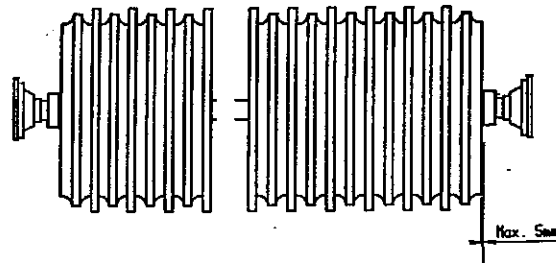

Før sæsonen kontrolleres lufttrykket i hjulene. Det skal være 5,4 bar.

Ved længere tid parkering under fugtige forhold bør stempelstængerne smøres ind i olie eller fedt for at undgå rustdannelser.

REPARATIONER:

Hjul:

Ved skift af hjul p.g.a punktering eller lignende sættes maskinen i arbejdsstilling.

Herved kan hjulet afmonteres uden brug af donkraft.

Udskiftning af hjullejer, se fig. 2.

1. Navkapsel pos.1 skrues af.
2. Låseskive pos.3 afsikres, og låsemøtrikken pos. 2 skrues af.
3. Sikringsskiven pos. 4 afmonteres.
4. Akslen pos. 12 kan nu slås ud.
5. Lejerne pos. 5 og 9, kan nu afmonteres.
6. derringene fra lejerne pos. 5 og 9, monteres i navhuset pos. 8.
7. Inderringen fra lejet pos. 9 monteres på akslen pos. 12, og akslen monteres i navhuset.
8. Inderringen fra lejet pos. 5 monteres på akslen pos. 12.
9. Sikringsskive pos. 4 monteres.
10. Låseskive pos 3 monteres, og låsemøtrikken skrues på akslen pos. 12, samtidig med at navhuset pos. 8, drejes rundt. Låsemøtrikken spændes så meget, at det er svært at dreje navhuset pos. 8 rundt.
Herefter løsnes låsemøtrikken indtil navhuset igen kan drejes rundt uden modstand.
11. Låseskiven pos. 3 sikres.
12. Navkapsel pos. 1 monteres.
13. Navet smøres med kugleleje-fedt.

Fig. 2:

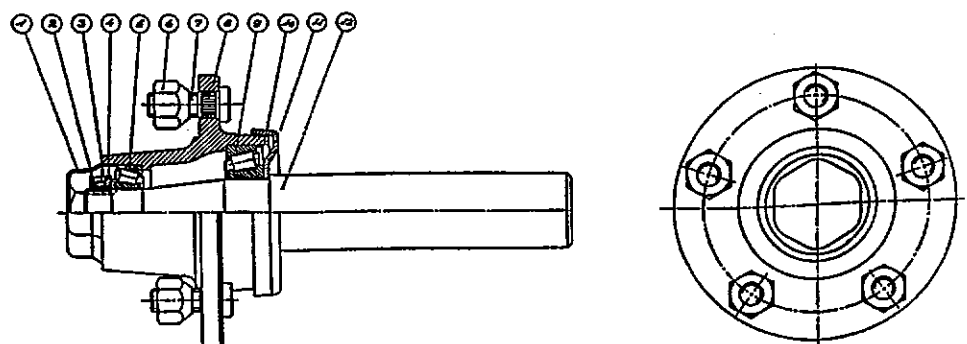

Lejer, ringe og aksler:

Afmontering af tromleaksel med ringe for udskiftning af lejer, ringe eller aksel, bør udføres på værksted.

Sidesektion - AFMONTERING:

Hertil kræves en godkendt kran, der kan løfte mindst 1000 kg.

Tromlen parkeres med den pågældende sektion under kranen - helst koblet til en traktor. Hvis ikke kræves en hydraulikpumpe med en enkeltvirkende og en dobbeltvirkende ventil. Den skal kunne yde et tryk på mindst 170 bar.

Den modsatte sektion bindes ind til styrebøjlen over transportlejet, så den stadig kan bevæges op og ned. Med den enkeltvirkende ventil løftes sidesektionerne fri af transportlejet. Med den dobbeltvirkende svinges den pågældende sidesektion ca. 1 m ud til siden.

Der anhugges omhyggeligt med to kæder/stropper om ringene med ca. 1 meters afstand. Der løftes så meget, at kæderne/stropperne er stramme. Møtrikkerne ved lejerne løsnes godt. Med kranen løftes så meget, at skruerne er løse. Disse fjernes, og den komplette aksel kan manøvreres ud.

Lejehusene renses for fedt. Den udragende akselende renses med en fil for eventuelle grater. Pinolskruerne i lejerne løsnes. Lejerne kan nu trækkes ud.

Efter at stopringen med de to pinolskruer er afmonteret, kan tromleringene trækkes af akselen.

MONTERING:

Cambridgeringe. Efter den udvendige stopring fig. 3 pos. 1, begyndes der med en glat ring, der vender "næsen" indad se fig. 3. Den efterfølges af en takket ring, der vender den glatte side udad. Den skal helt ind på navet ("næsen") af den glatte ring.

Sådan fyldes akselen op indtil der er ca 12 cm tilbage. Den sidste takkede ring udelades. Det påses, at ringene ligger helt tæt sammen.

Fig. 3:

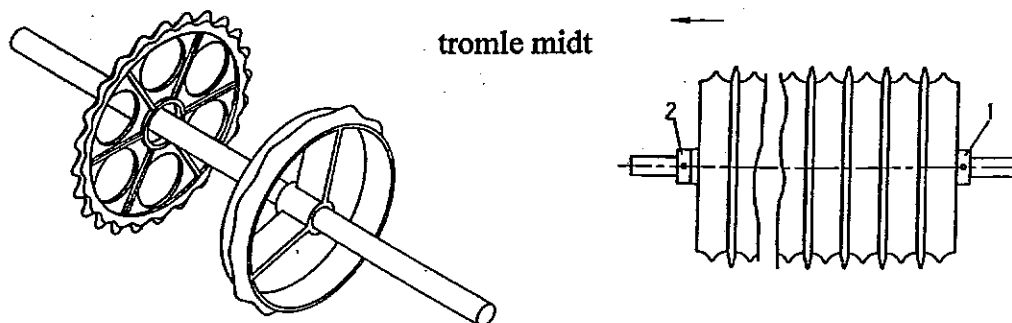

Crosskillringe. Bemærk akselens omløbsretning. Efter den udvendige stopring fig. 4 pos 1, begyndes der med en lille ring. Den skal vende som vist på fig. 4. Dernæst monteres en bøsning.

Ovenpå denne en stor ring, der vender som på fig. 4.
Der slutes af med en lille ring. Det påses, at ringene ligger helt tæt sammen.
Fig. 4:

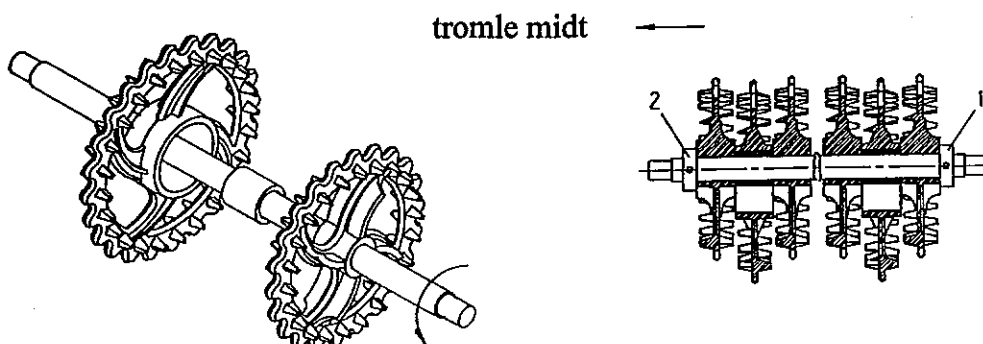

Bølgeringe. Der begyndes med to ringe, der er skruet sammen som vist på fig. 5.

Akselen fyldes op til der mangler ca. 22 cm. Herefter afsluttes med to sammenboltede ringe. Det påses, at ringene ligger helt tæt sammen.

Fig. 5:

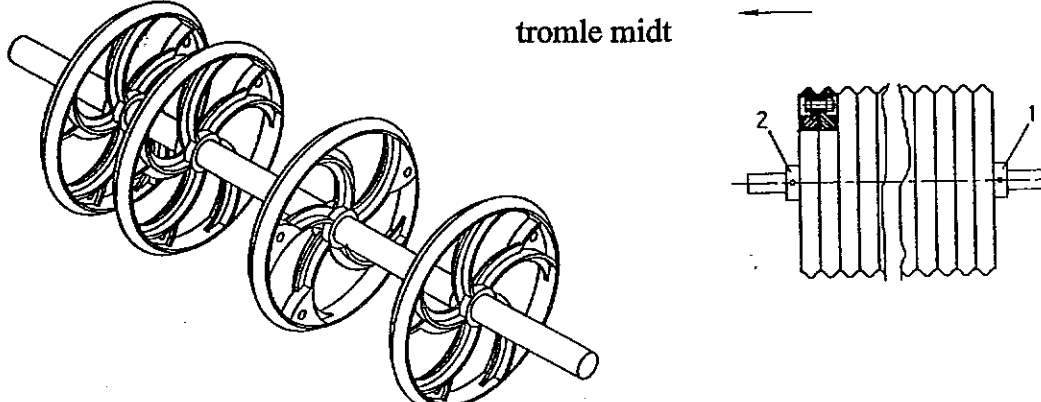

Stopringen fig. 3-5 pos. 2 skydes ind, og spændes godt. Det anbefales at løsne og spænde nogle gange for at skrueerne kan bide sig fast. Herefter skydes lejerne ind på akselen.

▽

Tromlerammen foldes ud som beskrevet ovenfor. Der anhugges med to kæder/stropper. Den komplette aksel med ringe løftes i en godkendt kran (min 800 kg) op og ind i tromlerammen.

Bemærk, at sidst monterede stopring (fig. 3-5 pos 2), skal vende mod tromlens midte.

Lejerne monteres og spændes til. Husk at vende smøreniplerne, så de kan smøres, se fig. 6. Pinolskrueerne påføres Locktite nr. 270 og spændes godt til. Tromlen foldes ind som beskrevet under betjening.

Fig. 6:

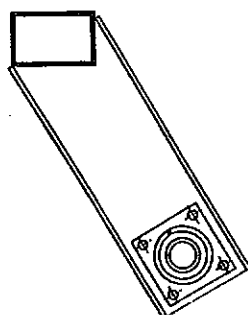

Midtersektion - AFMONTERING:

Tromlen forspændes om muligt en traktor. Hvis ikke kræves en hydraulik-pumpe med en enkeltvirkende og en dobbeltvirkende ventil. Den skal kunne yde et tryk på mindst 170 bar.

Med den enkeltvirkende ventil løftes sidesektionerne fri af transportlejerne. De svinges helt ud med den dobbeltvirkende.

▽ Hvis tromlen ikke er tilkoblet en traktor, **skal udfoldningen foregå roligt for at tromlen ikke skal vælte bagover.**

Med den enkeltvirkende vippes tromlen nedad, indtil tromleringene støtter på underlaget.

▽ Den dobbeltvirkende **MÅ IKKE BETJENES** i denne situation.

▽ Tromlen sikres mekanisk i denne position som sikkerhed mod slangebrud.

▽ Nu kan boltene, der holder kuglelejerne afmonteres. Pas på fingrene.

Herefter vippes tromlen forsigtigt opad med den enkeltvirkende ventil. Påse, at tromleakselen bliver nede på jorden.

MONTERING:

Cambridgeringe. Der begyndes med en glat ring, der vender "næsen" indad se fig. 3. Den efterfølges af en takket ring, der vender den glatte side udad.

Den skal helt ind på navet ("næsen") af den glatte ring.

Sådan fyldes akselen op indtil der er ca 12 cm tilbage. Den sidste takkede ring udelades. Det påses, at ringene ligger helt tæt sammen.

Crosskillringe. Bemærk akselens omløbsretning. Der begyndes med en lille ring. Den skal vende som vist på fig. 4. Dernæst monteres en bøsning.

Ovenpå denne en stor ring, der vender som på fig. 4.

Der sluttes af med en lille ring. Det påses, at ringene ligger helt tæt sammen.

Bølgeringe. Der begyndes med to ringe, der er skruet sammen som vist på fig. 5.

Akselen fyldes op til der mangler ca. 22 cm. Herefter afsluttes med to sammenboltede ringe. Det påses, at ringene ligger helt tæt sammen.

Stopringene fig. 7, pos. 41 skydes ind. De udragende akselender skal være lige lange. Det opnås ved at slå til akselen. Stopringene spændes godt til. Det anbefales at løsne og spænde nogle gange for at skruerne kan bide sig fast.

Herefter skydes lejerne ind på akselenderne.

Tromlerammen foldes ud som beskrevet ovenfor under afmontering: Den komplette aksel skubbes ind til rammen. Er der taler om en crosskilltromle, skal man sikre den korrekte omløbsretning som vist på fig. 4.

Lejerne monteres og spændes godt fast. Husk at vende smøreniplerne, så de kan smøres, se fig. 6.

Tromlen vippes op til lodret med den enkeltvirkende.



Den **DOBBELTVIRKENDE MÅ IKKE** betjenes før den enkeltvirkende er helt i bund.

Cylindere:

Foldecylinder

Dette kan gøres med tromlen i transportstilling, det kan dog gøres i arbejdsstilling. Cylinderen skal i begge tilfælde være trykløs.

Slangerne afmonteres. Det anbefales at sætte en spand under til opsamling af olie.

Splitter og spændskiver tages af, og cylinderen kan fjernes. Den vejer 21 kg.

Monteringen foregår i omvendt rækkefølge. Efter montering svinges sidefløjene forsigtigt ud og ind et par gange (se under betjening) for at lufte ud. Kontroller, at slangerne kan følge med uden at komme i klemme, og at forbindelserne er tætte.

Udskiftning af pakningssæt:

DEMONTERING:

1. Cylinderen tømmes for olie, (brug evt. trykluft til at bevæge stemplet frem og tilbage, for at presse olien ud).
2. Kør stemplet i midterstilling. Overdelen (pos. 7) skrues 30 mm ud. Hvis overdelen sidder meget fast, kan dette afhjælpes ved at opvarme muffens forreste del til ca. 300° c, derefter rolig afkøling. Når overdelen er skruet ud, trækkes stemplet ud imod overdelen, hvorefter overdelen skrues helt af og stempelstangen trækkes ud.
3. Låsemøtrik afmonteres, (pos. 1).
4. Manchetskoen afmonteres, (pos. 2).
5. Overdelen trækkes af stempelstangen, (pos. 7).
6. Pakningerne i overdelen og manchetskoen (pos. 3+4+8+9+10+11) demonteres, (brug evt. syl eller skruetrækker).
7. Alle dele rengøres, og kontrolleres for spåner, grater m.m.. Kontroller om der er rustdannelse omkring skraberings (pos. 11) i overdelen. Hvis dette er tilfældet, skal det fjernes.

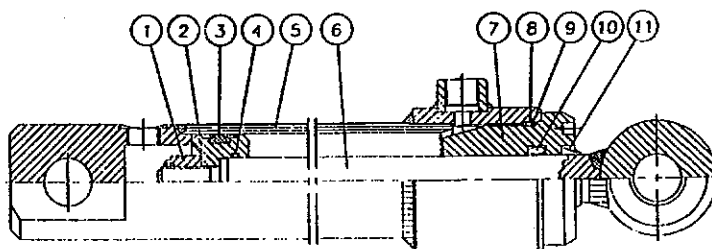

MONTERING:

1. Nye pakninger monteres i overdelen og maskinskoen. Skraberings pos. 11 monteres ved hjælp af et stykke rør, som passer udvendig omkring læben, (eller specialdorn). Manchetten pos. 3 på maskinskoen monteres ved hjælp af rundstang/skruetrækker.

2. Gevindet på overdelen og cylinderrøret smøres med fedt, (rustbeskyttende anti-riv middel).
3. Overdelen pos. 7 monteres på stempelstangen.
4. Maskinskoen pos. 2 monteres og låsemøtrikken pos. 1 låses med loctite. Vær opmærksom på, at gevindet er absolut rent og fri for olie og andre urenheder før brug af loctite.
Der må ikke påfyldes olie inden 12 timer efter brug af loctite.
5. Smør manchetten pos. 3 på maskinskoen samt cylinderrørets yderste ende indvendigt med smøreolie, og skub stemplet ind i midterstilling.
6. Skru overdelen på og spænd til.

Vippecylinder:

Dette gøres med tromlen i transportstilling. Slangen afmonteres. Det anbefales at sætte en spand under til opsamling af olie. Splitter og nagler tages af og cylinderen kan fjernes. Den vejer 41 kg.

Monteringen foregår i omvendt rækkefølge.

I den øverste tilslutning skal der sidde en luftprop.

Efter monteringen løftes sidefløjene fri af transportlejerne et par gange (se under betjening). Kontroller, at olietilslutningen er tæt.

Udskiftning af pakningssæt:

DEMONTERING:

1. Cylinderen tømmes for olie, (brug evt. trykluft til at bevæge stemplet frem og tilbage, for at presse olien ud.
2. Kør stemplet i midterstilling. Overdelen (pos. 11) skrues 30 mm ud. Hvis overdelen sidder meget fast, kan dette afhjælpes ved at opvarme muffens forreste del til ca. 300° c, derefter rolig afkøling.
Når overdelen er skruet ud, trækkes stemplet ud imod overdelen, hvorefter overdelen skrues helt af og stempelstangen trækkes ud.
3. Manchetskoen afmonteres, (pos. 6).
4. Overdelen trækkes af stempelstangen, (pos. 11).
5. Pakningerne i overdelen og manchetskoen, (pos. 5+7+9+10+12+13), demonteres, (brug evt. syl eller skruetrækker).
6. Alle dele rengøres, og kontrolleres for spåner, grater m.m.. Kontroller om der er rustdannelse omkring skraberings, (pos. 13) i overdelen. Hvis dette er tilfældet, skal det fjernes.

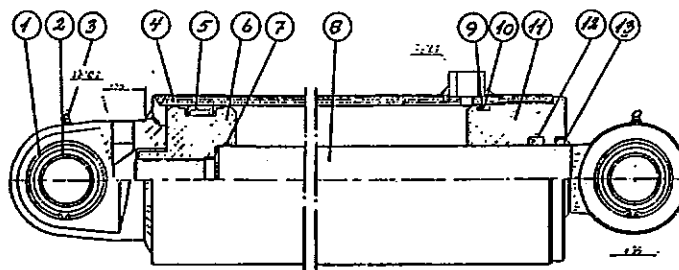

MONTERING:

1. Nye pakninger monteres i overdelen og maskinskoen. Skraberingsen pos. 13 monteres ved hjælp af et stykke rør, som passer udvendig omkring læben, (eller specialdorn). Manchetten pos.3 på maskinskoen monteres ved hjælp af rundstang/skruetrækker.
2. Gevindet på overdelen og cylinderrøret smøres med fedt, (rustbeskyttende anti-riv middel).
3. Overdelen pos.11 monteres på stempelstangen.
4. Maskinskoen pos.6 monteres og låses med loctite. Vær opmærksom på, at gevindet er absolut rent og fri for olie og andre urenheder før brug af loctite.
Der må ikke påfyldes olie inden 12 timer efter brug af loctite.
5. Smør manchetten pos. 5 på maskinskoen samt cylinderrørets yderste ende indvendigt med smøreolie, og skub stemplet ind i midterstilling.
6. Skru overdelen pos. 11 på og spænd til.

Sidesektioner:

Skift af sidesektioner, bør udføres på værksted.

Først afmonteres cylinderen og dernæst akslen med tromleringe som beskrevet på side 6.

Herefter understøttes sidefløjen med to stropper i en kran (max vægt 200 kg).

De to sikringsskruer pos. 36 på fig. 7 skrues af, og naglen trækkes op ved hjælp af et koben eller lignende.

▽

Pas på, når naglen kommer helt op. Da kan rammen dreje rundt.

Montering i modsat rækkefølge.

Træk:

Skift af træk, bør udføres på værksted med kran til rådighed. Max vægt 180 kg.

Tromlen sættes på plant underlag i arbejdsstilling uden traktor. Forenden løftes, og støttebenet afmonteres.

Der løftes lige foran tromlens hovedramme, til hovednaglen er løs.

Cylinderen afmonteres. Det kan gøres uden at demontere olieslangen.

▽

Hovednaglen slås/trækkes ud. Pas på, at trækket ikke vender rundt.

Montering i modsat rækkefølge.

Skrotning:

Tromlen demonteres i følgende rækkefølge:

1. Sideaksler med ringe, se side 6.
2. Midteraksel med ringe, se side 8.
3. Sidesektioner, se side 11.
4. Hjul, se side 5.
5. Træk, se side 11.

Olieslangerne, olie, dæk og slanger sendes til destruktion. Tromleringene anvendes til genbrugsstøbejern, og resten anvendes til genbrugsjern.

			<u>Resevedele</u>	<u>Spareparts</u>	<u>Pieces</u>	<u>Ersatzteile</u>
			7.30m Mini-max	7.30m Compact	7.30m Roll-Compact	7.30m Mini-max
			Fra serie Nr. 1	From serial No. 1	De serie No. 1	Ab Serien Nr. 1
	Varenr. Partsn. Numero					
Pos.	Warenr.	Dimension	Betegnelse	Designation	Designation	Bezeichnung
1	23282		Træk	Drawbar	Attelage	Zug
2	13281		Trækplade	Drawplate	Plaque de traction	Zugplatte
2A	12550	ø50 mm	Hitchøje	Drawhitch	Timon (hitch)	Hitchauge
2B	13341		Højt træk	Highdraw	-----	Zugmaul - hoch
2C	12424	ø30 mm	Prodsøje	Draweye	Fourche d'attelage	Zugöse
3	13282		Mellemlægspl.	Plate	Plaque	Platte
4	92338	M20x150	Bolt	Pin	Boulon	Schraube
5	92052	M20	Møtrik selv-låsende	Nut self-locking	Ecrou de sécurité	Mutter gesichert
6	90711	M6	Smørenippel	Grease nippel	Graisneur	Fettnippel
7	13338		Støtteben top	Support top	Bequille sommet	Stütze topp
8	12226		Fod til ben	Foot for support	pied de bequille	Fuss für Stütze
9	90676	7 mm	Hårnål	Split pin	Goupille	Sicherung
10	90687	3 mm	Hårnål	Split pin	Goupille	Sicherung
11	12224		Nagle til ben	Pin	Axe	Nagel
12	13330	pos. 6-11	Støtteben kpl.	Support cpl.	Bequille cpl.	Stütze kpl.
13	13299	ø30x100	Nagle	Pin	Clous	Bolzen
14	90677	ø8x50	Split	Split pin	Goupille	Sicherung
15	23297	ø50x1220	Nagle	Pin	Clous	Bolzen
16	90684	ø8x60	Split	Split pin	Goupille	Sicherung
17	90662	ø62/31x3.5	Skive	Disk	Disque	Scheibe
18	23251		Midtersektion	Central section	Bâti central	Mittel Sektion
	90722	M8 90°	Smørenippel	Grease nippel	Graisneur	Fettnippel
20	12375		Navbolt	Hub pin	Vis de roue	Naben schraub
21	12374		Navhus	Hub housing	Moyeu nu	Nabengehause
22	12357		Navkapsel	Hub cover	Couvercle de moyeu	Naben decksel
23	12358		Lejesæt kpl.	Set of bearings	Jeu de roulement	Lagerungssatz
24	13351		Fælg	Rim	Jante	Felge
25	13353		Slange	Tube	Chambre à air	Schlauch
26	13352		Dæk - 8 lags	Tyre - 8 PLY	Pneu - 8 PLY	Reifen- 8 PLY
27	13350	pos. 24-26	Hjul kpl.	Wheel cpl.	Roue cpl.	Rad kpl.
28	12376		Navmøtrik	Nut for wheel	Ecrou de roue	Radmutter
29	90731		Fjeder	Spring	Ressort	Feder
30	12218		Belastningskæde	Springchain	Ressort pour chaîne	Kette für Feder
31	92051	M16	Møtrik selv-låsende	Nut self-locking	Ecrou de sécurité	Mutter gesichert
32	23253		Sidesektion venstre	Sidesection left	Cadre lateral gauche	Seiten sektion Linker
33	23254		Sidesektion højre	Sidesection right	Cadre lateral droit	Seiten sektion Rechter
34	90721	M8	Smørenippel	Grease nippel	Graisneur	Fettnippel
35	23294	ø50x670	Nagle	Pin	Clous	Bolzen
36	92295	M12x30	Skrue	Screw	Vis	Schraube

Fig. 7:

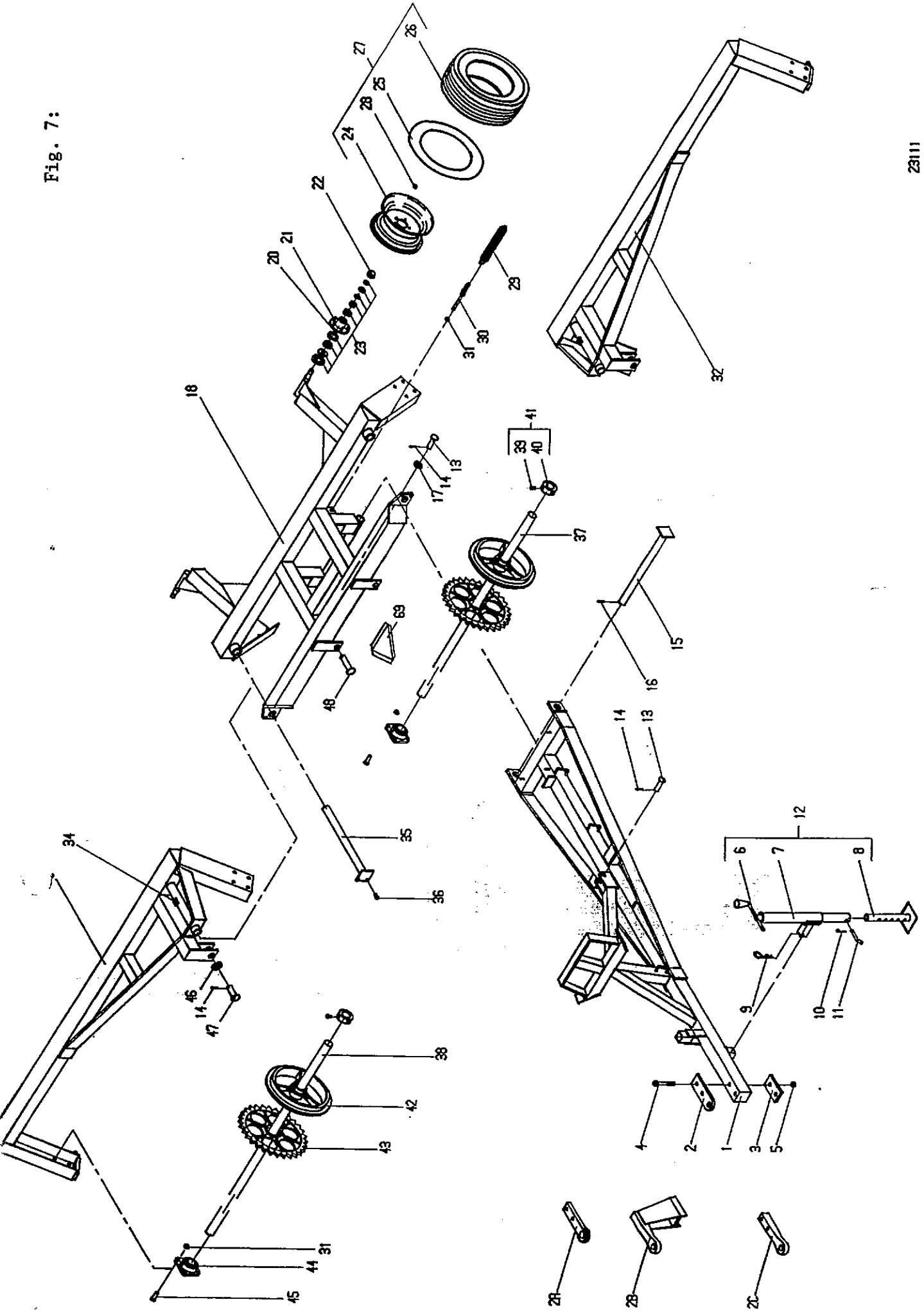

37	23384	60 mm	Aksel - midt	Axle	Arbre central	Achse
38	23386	60 mm	Aksel - side	Axle	Arbre latéral	Achse
39	92383	M12	Stopringskrue	Stop bushing screw	Vids dárret	Stellrings Schraube
40	90040	60 mm	Stopring	Stop bushing	Anneau d'arret	Stellring
41	12334	60 mm	Stopring kpl.	Stop bushing cpl.	Anneau d'arret cpl.	Stellring kpl.
42	15384	50 cm	Glat tromlering	Smooth ring	Anneau lisse	Glatter Ring
	18101	48 cm	Crosskill tromlering	Crosskill ring	Anneau Crosskill	Crosskill Ring
43	15385	50 cm	Takket tromlering	Jagged ring	Anneau dente	Gezackter Ring
	18102	53 cm	Crosskill tromlering	Crosskill ring	Anneau Crosskill	Crosskill Ring
	18103		Crosskill bøsning	Crosskill bushing	Douille crosskill	Crosskill Buchse
44	12391	50 mm	Flangeleje	Bearing	Palier	Lager
45	92052	M16x40	Bolt	Pin	Boulon	Schraube
46	90659	ø72/ø36x4	Skive	Disk	Disque	Scheibe
47	13296	ø35x95	Nagle	Pin	Clous	Bolzen
48	70252	ø35x130	Nagle	Pin	Clous	Bolzen
49	12225		Pakningssæt t/cylinder	Set of sealings	Jeu de joints verin	Dichtung für Zylinder
50	50260		Cylinder kpl.	Cylinder kpl.	Verin cpl.	Zylinder kpl.
51	91029	1/2"	Pakring	Joint	Joint	Packring
52	91074	1/2"/3/8"	Brystnippel	Adaptor	Raccord hyd.d.	Verschraubung
53	23330	I=1600	Slange kpl.	Tube cpl.	Tuyau cpl.	Schlauch kpl.
54	23329	I=1130	Slange kpl.	Tube cpl.	Tuyau cpl.	Schlauch kpl.
55	91006	M18	T-stykke	T-piece	Raccord T	T-Stück
56	13315		Drøvling	Trusch	Grive	Drossel
57	91004	M18	Forskruning	Adaptor	Raccord	Verschraubung
58	23335	I=4600	Slange kpl.	Tube cpl.	Tuyau cpl.	Schlauch kpl.
59	12238		Pakningssæt t/cylinder	Set of sealings	Jeu de joints verin	Dichtung für Zylinder
60	12335		Cylinder kpl.	Cylinder cpl.	Verin cpl.	Zylinder kpl.
61	91028	3/8"	Pakring	Joint	Joint	Packring
62	91088	3/8"	Udluftningsprop	Air escape plug	Reniflard	Entluftungs-pfropfen
63	91002	3/8"RG	Brystnippel	Adaptor	Raccord hyd.d.	Verschraubung
64	23328	I=3400	Slange kpl.	Tube cpl.	Tuyau cpl. cuivre	Schlauch kpl. scheibe
65	91010	1/2"	Lynkobling hanpart	Oil connection male	Valve male push pull	Ölanschluss male
66	91012	1/2"	Blændhætte	Cover	Chapeau valve	Staubkappe
67	92027	M6	Møtrik	Nut	Ecrou	Mutter
68	12256		Slangeholder	Tube fastner	Support de tuyau	Schlauch halter
69	34213		Advarsels-trekant	Warning triangle	Triangle de signalisation	Warndreieck

