

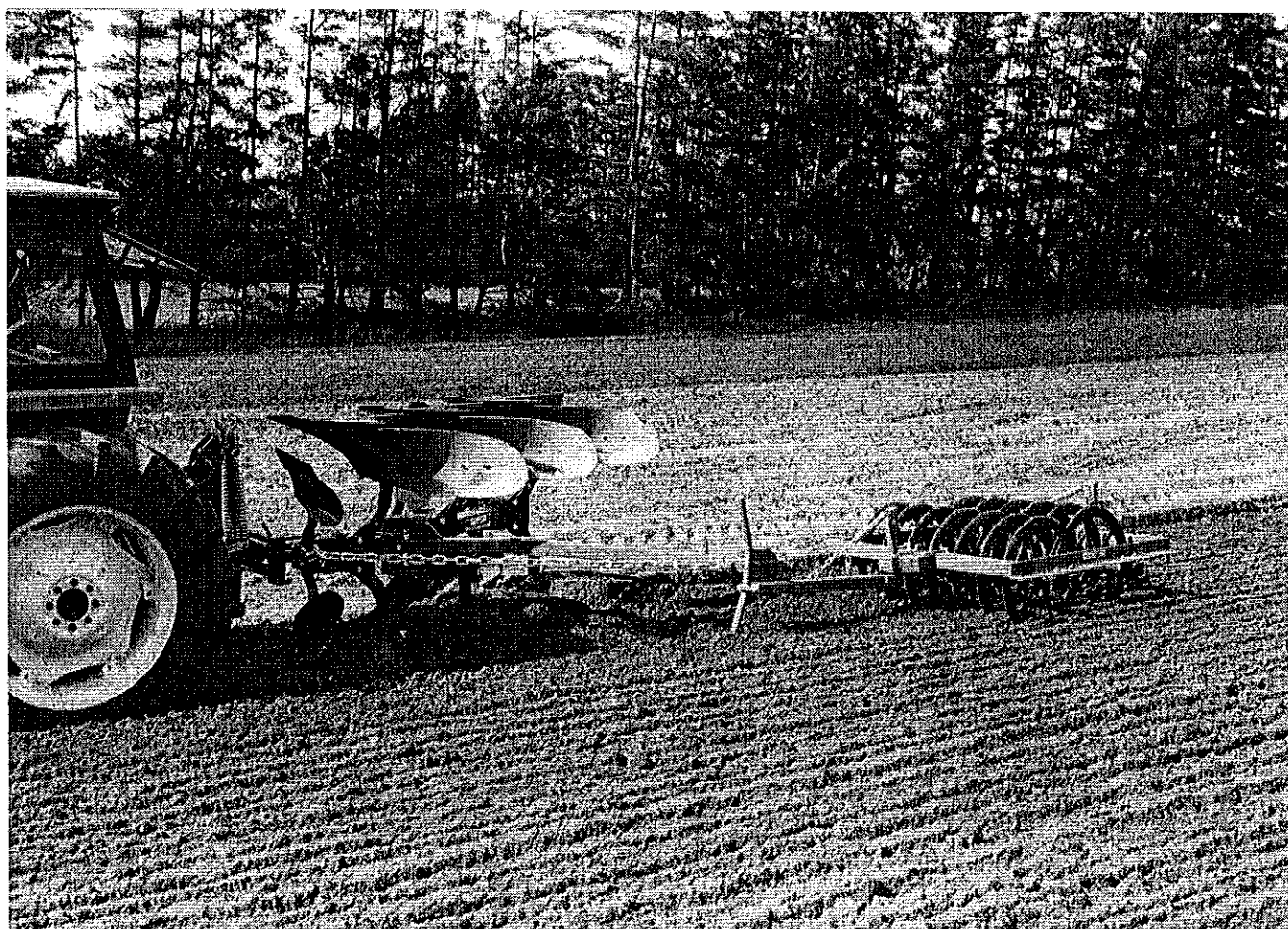

DOBBELTE RINGPAKKERE



DK - 110-185CM 80/80 + 90/90

DAL-BO DOBBELT-PAKKER

110 - 185 80/80 + 90/90



Tillykke med Deres nye jordpakker. Af **sikkerhedshensyn** og for at opnå optimal udnyttelse af maskinen bør De **før ibrugtagningen** gennemlæse følgende brugsanvisning.

Punkter, der er væsentlige af hensyn til sikkerheden, er mærket med ▽.

- ▽ Efterspænd alle skrueforbindelser efter få timers brug.
N.B. bremseskruerne på "tårne" skal ikke spændes hårdt. Se herom under side x
- ▽ Der må ikke opholde sig personer på eller i umiddelbar nærhed af maskinen under drift.
- ▽ Vær opmærksom på, at maskinen ikke kan bremses nedad bakke - især på fast underlag.
- ▽ Må ikke trækkes ad offentlig vej.
- ▽ Må ikke betjenes af børn

Deres Jordpakker har:

Fabrikationsnummer: _____ Typebetegnelse: _____
Fabrikationsmåned: _____ Egenvægt: _____ kg.

Ved eventuelle henvendelser angående reservedele eller service bedes fabrikationsnr. altid opgivet.

Bagerst findes en reservedelsfortegnelse, der letter overblikket over pakkerens enkeltdele.

EU-OVERENSSTEMMELSESERKLÆRING

Maskinfabriken DAL-BO A/S
DK-7183 Randbøl

erklærer hermed, at ovennævnte maskine er fremstillet i overensstemmelse med bestemmelserne i rådets direktiv af 14. juni 1989 om indbyrdes tilnærmelse af medlemsstaternes lovgivning om maskiner (89/392/EØF) som ændret den 20/6-91 (91/368/EØF) under særlig henvisning til direktivets bilag 1 om væsentlige sikkerheds- og sundhedskrav i forbindelse med konstruktion og fremstilling af maskiner.

Maskinfabriken DAL-BO A/S _____

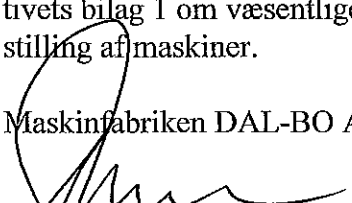
Dir. Kaj Pedersen

MASKINFABRIKEN
DALBO A/S
BINDEBALLEVEJ 69
DK-7183 RANDBØL
TEL. +45 75 88 35 00
Fax +45 75 88 31 57
A/S Reg. nr.: 204.647

INDHOLDSFORTEGNELSE:

EU-OVERENSSTEMMELSESESERKLÆRING.....	1
INDHOLDSFORTEGNELSE:	2
Opbygning.....	3
Anvendelse:	3
Håndtering:	3
Montering:.....	4
Køreteknik:	5
Justering:	7
Vedligehold:.....	7
REPARATIONER:	7
Skift af afstrygerkæder:	7
Skift af speciallejer:	8
Skift af nylonbøsning:	8
Skift af kugleleje:	8
Skift af ringe og/eller aksler:.....	9
Skift af stålwire:	9
Skift af tårne:	9
Skrotning:.....	10

Opbygning

Jordpakkeren består af et grundmodul bestående af ramme med ringe. Den udstyres efter behov med følgende:

1. **Trækkæde** til anvendelse efter **liftplov**.
2. **Fangarme** til anvendelse efter **vendeplov**.
3. **Liftofhæng** for **transport**.

Af yderligere muligt ekstraudstyr kan nævnes: planérplanker, efterløbere (vendepakkere) og transporthjul. Disse vil ikke behandles i denne vejledning. Der henvises til specielle brugervejledninger.

Anvendelse:

Jordpakkeren trækkes efter en plov for at sønderdele knolde og pakke jorden sammen. Det letter den efterfølgende bearbejdning.

Den anvendes først og fremmest, når der skal sås umiddelbart efter pløjningen. I de fleste tilfælde er det også en stor fordel at anvende den ved traditionel vinterpløjning. Hvis man kører lige op og ned ad stejle bakker på lettere jord, kan den give anledning til, at der skylles mere materiale nedad i våde vintre.



Ved parkering på fast underlag skal det sikres, at pakkeren **ikke** kan rulle selv.



Pakkeren må **ikke trækkes ad offentlig vej**. Den kan ikke bremses!



Pakkeren må **ikke** anvendes til vægklods, understøtning eller lignende.



Er de i tvivl så spørg Deres forhandler eller DAL-BO.

Der må ikke opholde sig personer på eller i umiddelbar nærhed af maskinen under drift. Den kan svinge ud, og den kan ikke bremses!

Hvor der er større sten i marken, skal der køres med forsigtighed for at undgå brud på ringene.

Håndtering:

Jordpakkeren leveres som et grundmodul (ramme med ringe) udstyret med trækanordning til lift- eller vendeplov og eventuelt liftofhæng. Normalt vil den være færdigmonteret fra fabriken.

Den kan håndteres med kran eller gaffeltruck.



Når der anvendes **kran**, skal man bruge **to stropper**, og der skal **anhugges om een og kun een ring på hver aksel**. Hvis man tager om to ringe på samme aksel, kan der ske brud på ringene!

Med **gaffeltruck** stikkes gaflerne forsigtigt ind fra siden mellem ringenes egre.

For lagring og transport kan der stables 3 ovenpå hinanden med forsigtighed. Pakkerens vægt fremgår af side 1.

Montering:**TRÆKKÆDE TIL LIFTPLOV (se fig. 1).**

Sjekkerne pos. 1 skrues i hullerne i rammen. Pas på, at mellemkæderne pos. 2 ikke snor.

Fig. 1:

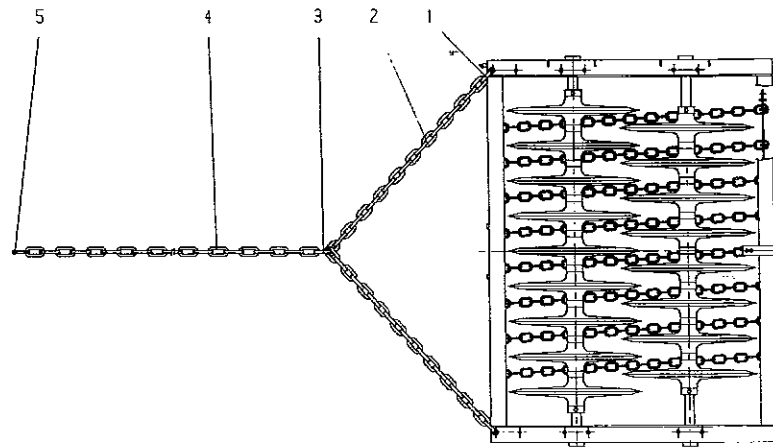
**FANGARME TIL VENDEPLOV (se fig. 2)**

N.B. Hvis der skal monteres liftofhæng, skal det gøres først.

Tårnene pos. 1 skubbes ind over rammen, så de passer hen over styreknappe pos. 2.

Spændepladerne pos. 3 sættes på, og det hele spændes fast.

Trækarmene pos. 4 monteres med naglerne pos. 5

Krogarmene pos. 6 monteres med naglerne pos. 7, så krogene vender som vist og er ca 30 cm uden for rammen.

Det anbefales at sætte naglerne pos. 7 i nedfra, så ringsplitten er øverst.

Armene hænges op med kæderne pos. 8 og fjedrene pos. 9, så de peger lidt opad.

Stålwiren pos. 10 gøres fast på den ene arm med wirelåsen pos. 11.

Den trækkes gennem styrene over til den anden arm.

Længden justeres, så den ene arm lige netop kan drejes hele vejen fra den ene side til den anden uden at wiren bliver stram.

Justerskruerne pos. 12 skal være spændt, så armene går trægt.

Fig. 2:

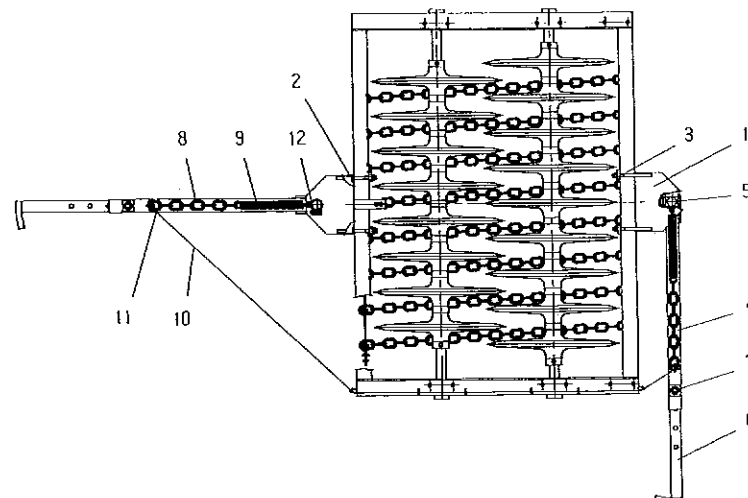

LIFTOPHÆNG for transport (se fig. 3).

Hvis der er monteret fangarme, afmonteres tårnet i den ende, hvor der ikke er en spændeplade pos. 1.

Hovedrammen pos. 2 (vægt 185 kg) monteres med boltene og spændepladerne pos. 3 og 4.

Bagstiveren pos. 5 monteres med boltene pos. 6 i det nederste hul på hovedrammen og boltene på spændepladen pos. 1.

Tårnet til fangarmen kan nu monteres igen.

Fig. 3:

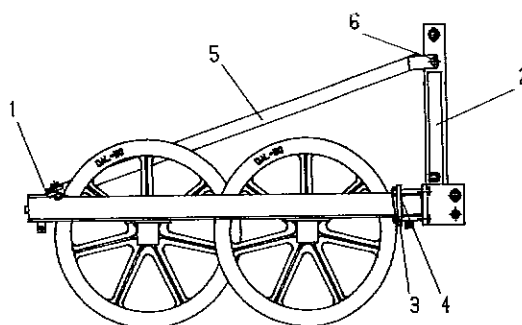

Køreteknik:

LIFTPLOV

Ploven skal være udstyret med en udliggerarm. Se fig. 4.

Den skal holde trækkæden ud fra ploven, så pakkeren efterlader ca 1 fure upakket.

Styrepunktet pos. 1 skal være ca ud for midten af sidste fure. Tabel 1 letter indstillingen af armen.

Trækkæden pos. 2 skal fastgøres foran på ploven - f.eks. om bæreakselen.

Den skal fastgøres ved styrepunktet uden at der kommer træk i udliggerarmen.

For at belaste udliggerarmen mindst muligt bør ploven ikke løftes mere end nødvendigt i forageren.

Ved pløjning af første fure mod hegn eller lignende kan det være nødvendigt at køre uden pakker.

Fig. 4:

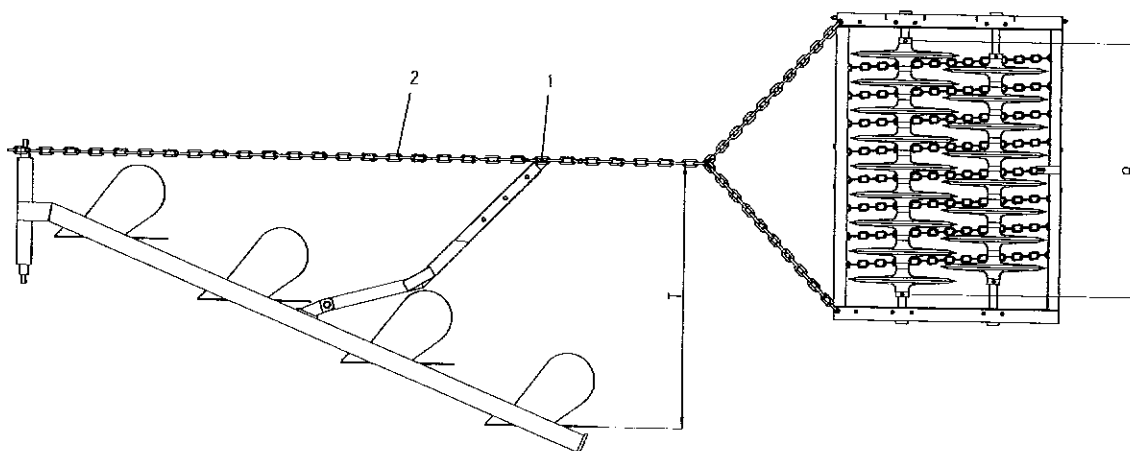

Tabel 1:

Arbejdsbredde A	Afstand T
120 cm	145 cm
150 cm	160 cm
180 cm	175 cm
210 cm	190 cm
240 cm	205 cm

VENDEPLOV

Ploven skal være udstyret med en udliggerarm. Se fig. 5

Denne skal justeres, så trækpunktet pos. 1 er ca 30 cm uden for yderkanten af traktorens baghjul.

Når der begyndes på en mark, pløjes det første træk uden pakkeren.

Herefter hentes pakkeren lettest fra sin plads på forageren ved hjælp af en kort kæde mellem udliggerarmen på ploven og den rigtige fangarm på pakkeren (den modsatte arm skal pege mod den upløjede jord).

I modsatte ende af marken tages kæden af, før ploven løftes.

Længden af fangarmene pos. 2 justeres, så de når ca til furekanten nærmest pakkeren, når de står vinkelret på køreretningen. Naglerne pos. 3 sættes i nede fra for at undgå at miste ringsplitterne.

Højden justeres, så den passer med "V'et" på plovens udliggerarm.

Fig. 5:

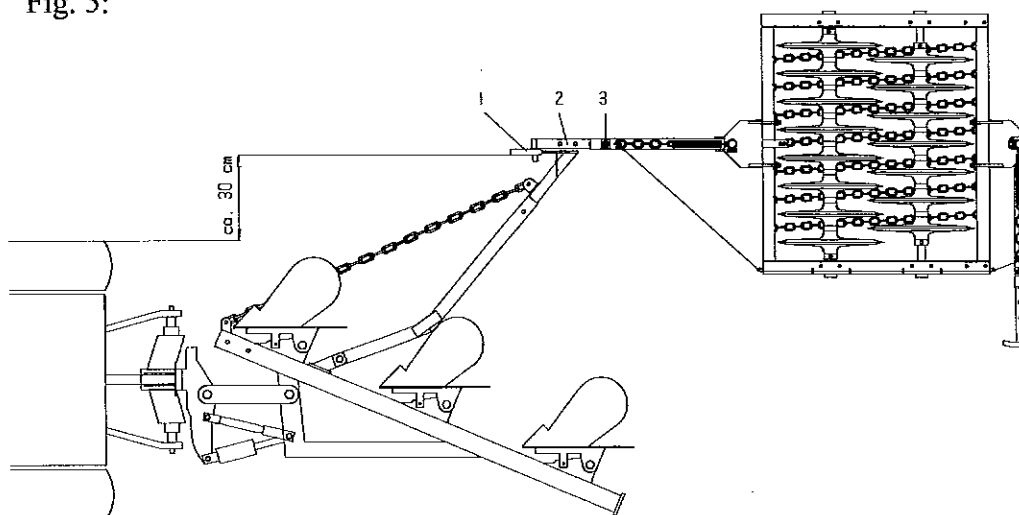

Ploven vendes, og der køres forsigtigt den anden vej.

Påse, at pakkeren fanges. Plovarmen må ikke ramme selve pakkeren.

Hvis ikke plovarmen har automatisk afkobling af pakkeren, **skal man holde stille** før ploven løftes. Det er en fordel at standse brat op for at slippe fri af pakkeren.

Justering:

Efter nogen tid vil fangarmene svinge for let, når der køres til dem efter vending.

Derfor skal bremseskruerne (fig. 2 pos. 12) spændes lidt til.

Vedligehold:

Samtlige skrueforbindelser (undtaget bremseskruerne) efterspændes efter første arbejdsdag og kontrolleres herefter med mellemrum.

Smøring af lejer: Pakkeren kan være udstyret med speciallejer (firkantede) eller kuglelejer (halvrunde).

Speciallejer smøres for hver 4. arbejdstime, til der kommer gammelt fedt ud ved akselen.

Kontroller, at lejets nylonbøsning ikke er for slidt. Der skal være min. 2 mm nylon mellem aksel og lejehus. Ang. skift af bøsning: se under reparationer.

Kuglelejer smøres for hver 50. arbejdstime. Ikke for voldsomt. Det kan ødelægge tætningerne.

∇

Stålwiren kontrolleres efter hver sæson. Pas på fingrene.

Rengøring: Før pakkeren parkeres i længere tid er det **vigtigt** at gøre pakkeren ren og sikre, at ringene kan dreje på akselen. Det vil lette en eventuel senere udskiftning af ringe.

At ringene sidder fast på akslerne påvirker ikke arbejdsresultatet.

Justering af stopringe: Efter første sæson renses pakkeren omhyggeligt. Ringene skubbes helt tæt sammen og holdes der ved at flytte stopringene (fig. 9 pos 3).

Det anbefales at løsne og spænde stopringsskruerne et par gange for at de bedre bider sig fast.

REPARATIONER:**Skift af afstrygerkæder:**

Se fig. 6.

Hårnålene pos. 1 trækkes ud.

Kædelåsene pos. 2 trækkes ud, og kæderne er løse.

De monteres i modsatte rækkefølge.

Husk, at de skal gå under akslerne.

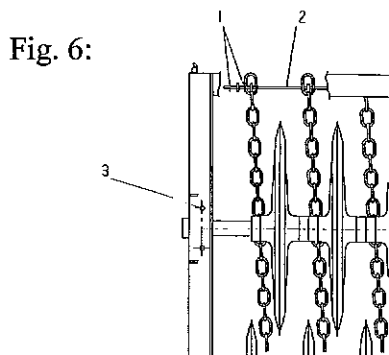

Skift af speciallejer:

Se fig. 6.



Hertil kræves en kran, der kan løfte 250 kg.

Pakkeren placeres, så begge aksler er sikret mod rulning

Lejeboltene pos. 3 i den ene ende skrues af.

Med kranen løftes lidt midt på vinkeljernet, så rammen er fri af lejerne.

Lejerne kan nu trækkes ud uden vanskeligheder.

Montering i omvendt rækkefølge.

Skift af nylonbøsning:

Se fig 7.

Lidt før akselen når kanten af lejehuset, skal nylonbøsningen skiftes.

Afmonter lejerne som beskrevet ovenfor.

Placer lejet i en skruestik.

Fjern smøreniplen med en mejsel eller lignende. Den er presset i.

Fjern resten af bøsningen med et stemmejern eller lignende.

Den nye bøsning presses eller slås i med de afskårne hjørner først.

Der skrælles eventuelt lidt materiale af under ipresningen. Det er normalt.

Der bores et hul 3 - 5 mm gennem hullet til smøreniplen.

Smøreniplen slås i igen. Der bruges en møtrik eller lignende til at slå på.

Fig. 7:

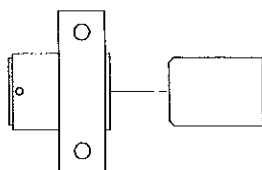

Skift af kugleleje:

Se fig 8.



Hertil kræves en kran, der kan løfte 250 kg.

Placer pakkeren, så begge aksler er sikret mod rulning.

Lejeboltene pos. 1 i den ene ende skrues af.

Med kranen løftes lidt midt på vinkeljernet, så rammen netop er fri af lejerne.

Pinolskruerne pos. 2 løsnes.

Lejerne kan nu trækkes af akselen.

Fig. 8:

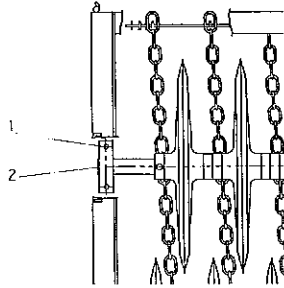

Montering i modsat rækkefølge. Påse, at lejerne vender rigtigt.

Pinolskruerne pos. 2 sikres med en dråbe locktite nr 270 før de spændes.

Skift af ringe og/eller aksler:

Se fig. 9.

Afstrygerkæderne afmonteres som beskrevet ovenfor (side 7).

Lejerne afmonteres i begge ender som beskrevet ovenfor (side 8).

Rammen løftes væk. Bemærk retningen, så den kan monteres korrekt senere.

Stopringene pos. 3 afmonteres.

Rul en aksel op på et brædt under en ring tæt på midten.

Ringene kan nu trækkes ud. En 80 cm ring vejer 45 kg, og en 90 cm ring vejer 68 kg.

Der kan med tiden være kommet sand og jord ind mellem aksel og ringe, hvis de ikke har været rensset og løsnet regelmæssigt.

De kan sidde meget fast. Det kan hjælpe at spule med højtryksrenser. Eventuelt bores huller ind midt på navet for også at spule dér.

I svære tilfælde kan det være mere lønsomt at skære akselen over imellem hveranden ring og så presse den ud under en hydraulisk presse.

Montering i modsat rækkefølge.

Påse, at ringene på den ene aksel kommer til at sidde lige midt mellem ringene på den modsatte aksel.

Stopringsskruerne bør løsnes og spændes et par gange for at de bider sig ordentligt fast.

Skift af stålwire:

Se under montering af denne.

Skift af tårne:

Se under montering af disse (Fangarme til vendeplov)

Skrotning:

Efter endt brug demonteres pakkeren som beskrevet under reparationer.

Ringene er af støbejern.

Aksler, kuglelejer og **stålwire** er af specialstål.

Specialejer (firkantede) består af et jernhus med en nylonbøsning.

Resten er almindeligt stål.

Nylonbøsningerne destrueres, og resten kan anvendes til genbrugsjern.

Fig. 9:

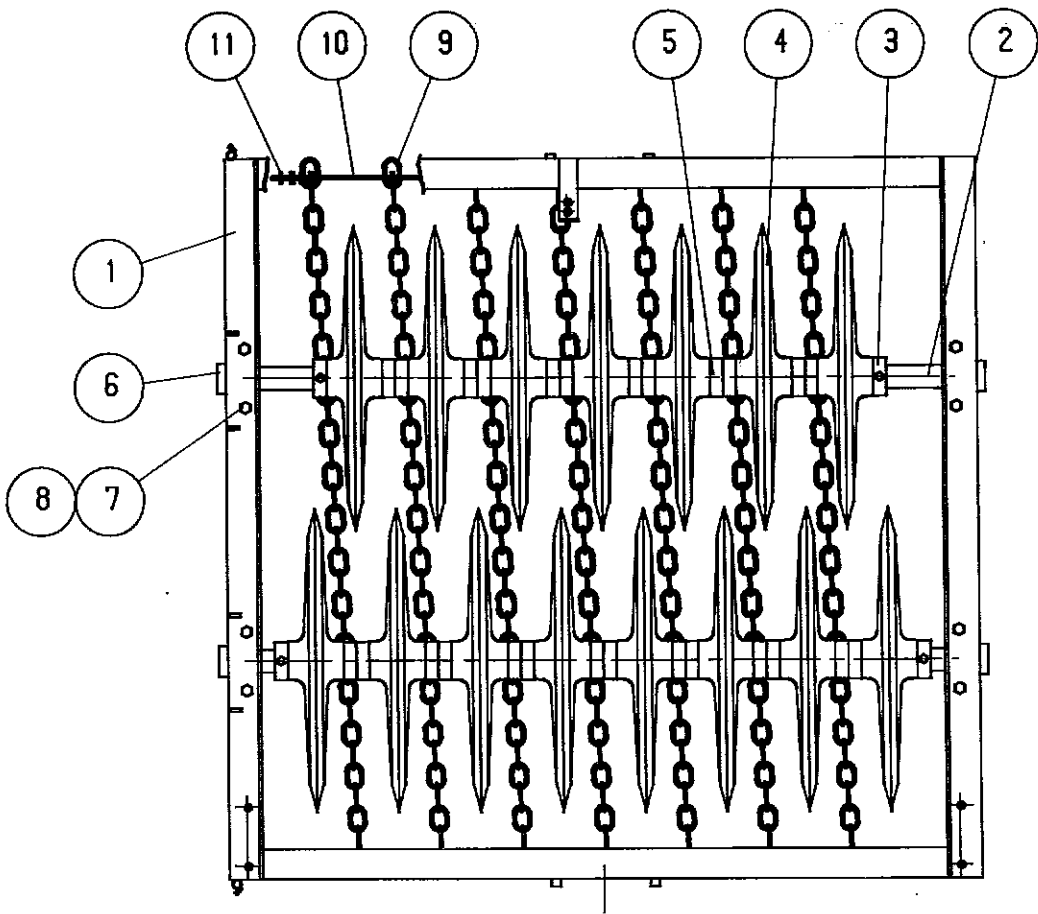

		<u>Resevedele</u>		<u>Spareparts</u>		<u>Pieces</u>		<u>Ersatzteile</u>	
		Pakker 110x80/80		Packer 110x80/80		Packer 110x80/80		Packer 110x80/80	
Varenr. Partsn. Numero	Pos. Warenr.	Dimension	Betegnelse	Designation	Designation	Designation	Designation	Bezeichnung	
Fig. 9:									
	1	53270	Ramme	Frame	Chassis	Rahmen			
	2	53400	Aksel	Axle	Arbre	Achse			
	3	12334	Stopring kpl.	Stop bushing cpl.	Anneau d'arret cpl.	Stelling Kpl.			
	3a	92383	Stopringsskrue	Stop bushing screw	Vis d'arret	Stellrings- schraube			
	3b	90111	Stopring m/gevind	Stop bushing w/thread	Anneau d'arret avec filet	Stelling m/Gewinde			
	4	55001	Pakkerring	Furrow press ring	Disquet	Packerring			
	5	90040	Afstandsring	Bushing	Douille	Stelling			
	6	90009	Specialleje kpl.	Radial bearing cpl.	Palier standard cpl.	Radiallager Kpl.			
	6a	90008	Nylonbøsning	Bushing	Douille de palier	Buchse			
	7	92316	Bolt	Pin	Boulon	Schraube			
	8	92031	Møtrik	Nut	Ecrou	Mutter			
	9	53551	Afstrygerkæde	Chain	Chaine	Kette			
	10	52520	Kædelås	Chain-lock	Chaine-verrou	Ketten-Riegel			
	11	90687	Hårnål	Split	Goupille	Sicherung			

		<u>Resevedele</u>		<u>Spareparts</u>		<u>Pieces</u>		<u>Ersatzteile</u>	
		Pakker 110x90/90		Packer 110x90/90		Packer 110x90/90		Packer 110x90/90	
Varenr. Partsn. Numero	Pos. Warenr.	Dimension	Betegnelse	Designation	Designation	Designation	Designation	Bezeichnung	
Fig. 9:									
	1	53270	Ramme	Frame	Chassis	Rahmen			
	2	53400	Aksel	Axle	Arbre	Achse			
	3	12334	Stopring kpl.	Stop bushing cpl.	Anneau d'arret cpl.	Stelling Kpl.			
	3a	92383	Stopringsskrue	Stop bushing screw	Vis d'arret	Stellrings- schraube			
	3b	90111	Stopring m/gevind	Stop bushing w/thread	Anneau d'arret avec filet	Stelling m/Gewinde			
	4	53001	Pakkerring	Furrow press ring	Disquet	Packerring			
	5	90040	Afstandsring	Bushing	Douille	Stelling			
	6	90009	Specialleje kpl.	Radial bearing cpl.	Palier standard cpl.	Radiallager Kpl.			
	6a	90008	Nylonbøsning	Bushing	Douille de palier	Buchse			
	7	92316	Bolt	Pin	Boulon	Schraube			
	8	92031	Møtrik	Nut	Ecrou	Mutter			
	9	53551	Afstrygerkæde	Chain	Chaine	Kette			
	10	52520	Kædelås	Chain-lock	Chaine-verrou	Ketten-Riegel			
	11	90687	Hårnål	Split	Goupille	Sicherung			

		<u>Resevedele</u>	<u>Spareparts</u>	<u>Pieces</u>	<u>Ersatzteile</u>
		Pakker 130x80/80	Packer 130x80/80	Packer 130x80/80	Packer 130x80/80
Varenr. Partsn. Numero	Dimension	Betegnelse	Designation	Designation	Bezeichnung

Fig. 9:

1	53271		Ramme	Frame	Chassis	Rahmen
2	53440	∅ 60	Aksel	Axle	Arbre	Achse
3	12334	∅ 60	Stopring kpl.	Stop bushing cpl.	Anneau d'arret cpl.	Stelling Kpl.
3a	92383		Stopringsskrue	Stop bushing screw	Vis d'arret	Stellrings- schraube
3b	90111	∅ 60	Stopring m/gevind	Stop bushing w/thread	Anneau d'arret avec filet	Stelling m/Gewinde
4	55001	∅ 800	Pakkerring	Furrow press ring	Disquet	Packerring
5	90040	∅ 60	Afstandsring	Bushing	Douille	Stelling
6	90009	∅ 50	Specialleje kpl.	Radial bearing cpl.	Palier standard cpl.	Radiallager Kpl.
6a	90008	∅ 50	Nylonbøsning	Bushing	Douille de palier	Buchse
7	92316	M16x40	Bolt	Pin	Boulon	Schraube
8	92031	M16	Møtrik	Nut	Ecrou	Mutter
9	53551	l=1900	Afstrygerkæde	Chain	Chaine	Kette
10	52520	l=1100	Kædelås	Chain-lock	Chaine-verrou	Ketten-Riegel
11	90687	3 mm	Hårnål	Split	Goupille	Sicherung

		<u>Resevedele</u>	<u>Spareparts</u>	<u>Pieces</u>	<u>Ersatzteile</u>
		Pakker 130x90/90	Packer 130x90/90	Packer 130x90/90	Packer 130x90/90
Varenr. Partsn. Numero	Dimension	Betegnelse	Designation	Designation	Bezeichnung

Fig. 9:

1	53271		Ramme	Frame	Chassis	Rahmen
2	53440	∅ 60	Aksel	Axle	Arbre	Achse
3	12334	∅ 60	Stopring kpl.	Stop bushing cpl.	Anneau d'arret cpl.	Stelling Kpl.
3a	92383		Stopringsskrue	Stop bushing screw	Vis d'arret	Stellrings- schraube
3b	90111	∅ 60	Stopring m/gevind	Stop bushing w/thread	Anneau d'arret avec filet	Stelling m/Gewinde
4	53001	∅ 900	Pakkerring	Furrow press ring	Disquet	Packerring
5	90040	∅ 60	Afstandsring	Bushing	Douille	Stelling
6	90009	∅ 50	Specialleje kpl.	Radial bearing cpl.	Palier standard cpl.	Radiallager Kpl.
6a	90008	∅ 50	Nylonbøsning	Bushing	Douille de palier	Buchse
7	92316	M16x40	Bolt	Pin	Boulon	Schraube
8	92031	M16	Møtrik	Nut	Ecrou	Mutter
9	53551	l=1900	Afstrygerkæde	Chain	Chaine	Kette
10	52520	l=1100	Kædelås	Chain-lock	Chaine-verrou	Ketten-Riegel
11	90687	3 mm	Hårnål	Split	Goupille	Sicherung

		<u>Resevedele</u>	<u>Spareparts</u>	<u>Pieces</u>	<u>Ersatzteile</u>
		Pakker 150x80/80	Packer 150x80/80	Packer 150x80/80	Packer 150x80/80
Varenr. Partsn. Numero	Dimension	Betegnelse	Designation	Designation	Bezeichnung
Pos. Warennr.	Dimension	Betegnelse	Designation	Designation	Bezeichnung
Fig. 9:					
1	53272	Ramme	Frame	Chassis	Rahmen
2	53401	Aksel	Axle	Arbre	Achse
3	12334	Stopring kpl.	Stop bushing cpl.	Anneau d'arret cpl.	Stelling Kpl.
3a	92383	Stopringsskrue	Stop bushing screw	Vis d'arret	Stellrings- schraube
3b	90111	Stopring m/gevind	Stop bushing w/thread	Anneau d'arret avec filet	Stelling m/Gewinde
4	55001	Pakkerring	Furrow press ring	Disquet	Packerring
5	90040	Afstandsring	Bushing	Douille	Stelling
6	90009	Specialleje kpl.	Radial bearing cpl.	Palier standard cpl.	Radiallager Kpl.
6a	90008	Nylonbøsning	Bushing	Douille de palier	Buchse
7	92316	Bolt	Pin	Boulon	Schraube
8	92031	Møtrik	Nut	Ecrou	Mutter
9	53551	Afstrygerkæde	Chain	Chaine	Kette
10	53520	Kædelås	Chain-lock	Chaine-verrou	Ketten-Riegel
11	90687	Hårnål	Split	Goupille	Sicherung

		<u>Resevedele</u>	<u>Spareparts</u>	<u>Pieces</u>	<u>Ersatzteile</u>
		Pakker 150x90/90	Packer 150x90/90	Packer 150x90/90	Packer 150x90/90
Varenr. Partsn. Numero	Dimension	Betegnelse	Designation	Designation	Bezeichnung
Pos. Warennr.	Dimension	Betegnelse	Designation	Designation	Bezeichnung
Fig. 9:					
1	53272	Ramme	Frame	Chassis	Rahmen
2	53401	Aksel	Axle	Arbre	Achse
3	12334	Stopring kpl.	Stop bushing cpl.	Anneau d'arret cpl.	Stelling Kpl.
3a	92383	Stopringsskrue	Stop bushing screw	Vis d'arret	Stellrings- schraube
3b	90111	Stopring m/gevind	Stop bushing w/thread	Anneau d'arret avec filet	Stelling m/Gewinde
4	53001	Pakkerring	Furrow press ring	Disquet	Packerring
5	90040	Afstandsring	Bushing	Douille	Stelling
6	90009	Specialleje kpl.	Radial bearing cpl.	Palier standard cpl.	Radiallager Kpl.
6a	90008	Nylonbøsning	Bushing	Douille de palier	Buchse
7	92316	Bolt	Pin	Boulon	Schraube
8	92031	Møtrik	Nut	Ecrou	Mutter
9	53551	Afstrygerkæde	Chain	Chaine	Kette
10	53520	Kædelås	Chain-lock	Chaine-verrou	Ketten-Riegel
11	90687	Hårnål	Split	Goupille	Sicherung

		<u>Resevedele</u>	<u>Spareparts</u>	<u>Pieces</u>	<u>Ersatzteile</u>
		Pakker 165x80/80	Packer 165x80/80	Packer 165x80/80	Packer 165x80/80
Varenr. Partsn. Numero	Dimension	Betegnelse	Designation	Designation	Bezeichnung
Fig. 9:					
1	53273	Ramme	Frame	Chassis	Rahmen
2	53442	Ø 60	Aksel	Arbre	Achse
3	12334	Ø 60	Stopring kpl.	Anneau d'arret cpl.	Stelling Kpl.
3a	92383		Stopringsskrue	Vis d'arret	Stellrings- schraube
3b	90111	Ø 60	Stopring m/gevind	Anneau d'arret avec filet	Stelling m/Gewinde
4	55001	Ø 800	Pakkerring	Disquet	Packerring
5	90040	Ø 60	Afstandsring	Douille	Stelling
6	90009	Ø 50	Specialleje kpl.	Palier standard cpl.	Radiallager Kpl.
6a	90008	Ø 50	Nylonbøsning	Douille de palier	Buchse
7	92316	M16x40	Bolt	Boulon	Schraube
8	92031	M16	Møtrik	Ecrou	Mutter
9	53551	l=1900	Afstrygerkæde	Chaine	Kette
10	52521	l=1400	Kædelås	Chaine-verrou	Ketten-Riegel
11	90687	3 mm	Hårnål	Goupille	Sicherung

		<u>Resevedele</u>	<u>Spareparts</u>	<u>Pieces</u>	<u>Ersatzteile</u>
		Pakker 165x90/90	Packer 165x90/90	Packer 165x90/90	Packer 165x90/90
Varenr. Partsn. Numero	Dimension	Betegnelse	Designation	Designation	Bezeichnung
Fig. 9:					
1	53273	Ramme	Frame	Chassis	Rahmen
2	53442	Ø 60	Aksel	Arbre	Achse
3	12334	Ø 60	Stopring kpl.	Anneau d'arret cpl.	Stelling Kpl.
3a	92383		Stopringsskrue	Vis d'arret	Stellrings- schraube
3b	90111	Ø 60	Stopring m/gevind	Anneau d'arret avec filet	Stelling m/Gewinde
4	53001	Ø 900	Pakkerring	Disquet	Packerring
5	90040	Ø 60	Afstandsring	Douille	Stelling
6	90009	Ø 50	Specialleje kpl.	Palier standard cpl.	Radiallager Kpl.
6a	90008	Ø 50	Nylonbøsning	Douille de palier	Buchse
7	92316	M16x40	Bolt	Boulon	Schraube
8	92031	M16	Møtrik	Ecrou	Mutter
9	53551	l=1900	Afstrygerkæde	Chaine	Kette
10	52521	l=1400	Kædelås	Chaine-verrou	Ketten-Riegel
11	90687	3 mm	Hårnål	Goupille	Sicherung

Fig. 10:

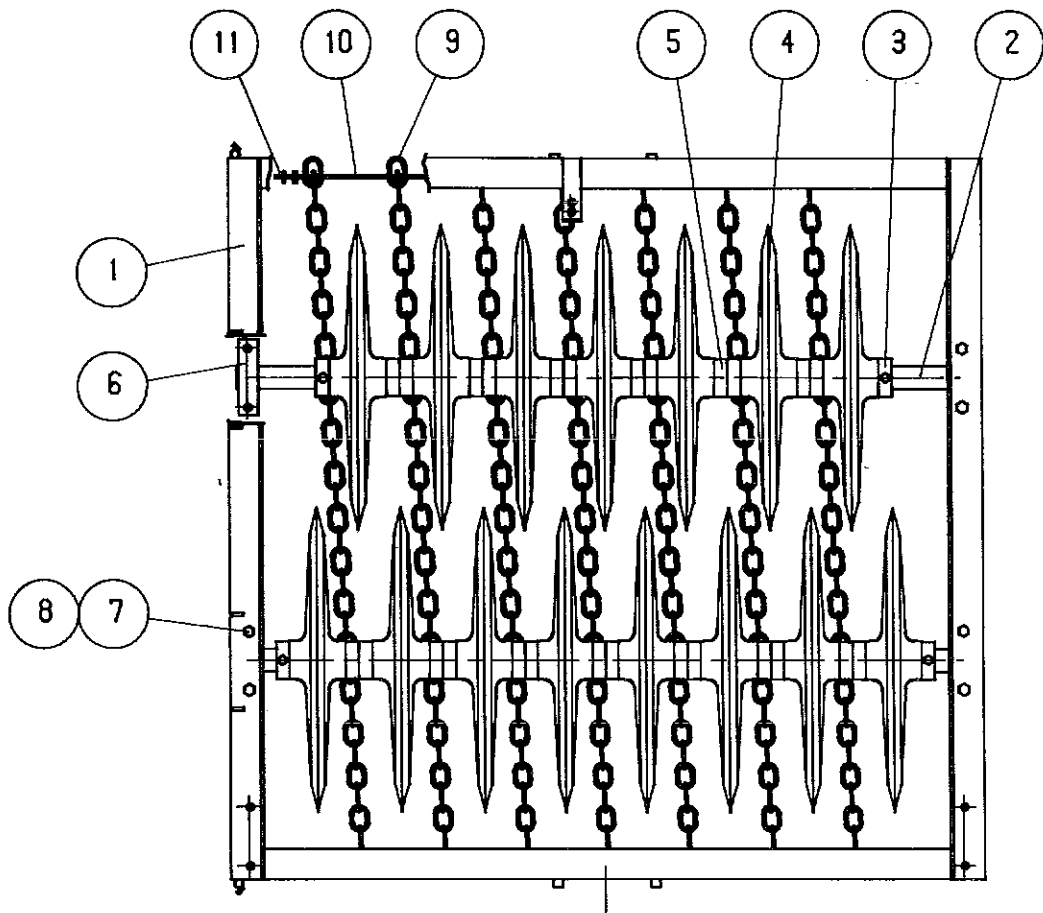

		<u>Resevedele</u>	<u>Spareparts</u>	<u>Pieces</u>	<u>Ersatzteile</u>
		Pakker 185x80/80	Packer 185x80/80	Packer 185x80/80	Packer 185x80/80
Varenr. Partsn. Numero	Dimension	Betegnelse	Designation	Designation	Bezeichnung
Pos. Warennr.	Dimension	Betegnelse	Designation	Designation	Bezeichnung
Fig. 9:					
1	53274	Ramme	Frame	Chassis	Rahmen
2	53402	Aksel	Axle	Arbre	Achse
3	12334	Stopring kpl.	Stop bushing cpl.	Anneau d'arret cpl.	Stelling Kpl.
3a	92383	Stopringsskrue	Stop bushing screw	Vis d'arret	Stellrings- schraube
3b	90111	Stopring m/gevind	Stop bushing w/thread	Anneau d'arret avec filet	Stelling m/Gewinde
4	55001	Pakkerring	Furrow press ring	Disquet	Packerring
5	90040	Afstandsring	Bushing	Douille	Stelling
6	90009	Specialleje kpl.	Radial bearing cpl.	Palier standard cpl.	Radiallager Kpl.
6a	90008	Nylonbøsning	Bushing	Douille de palier	Buchse
7	92316	Bolt	Pin	Boulon	Schraube
8	92031	Møtrik	Nut	Ecrou	Mutter
9	53551	Afstrygerkæde	Chain	Chaine	Kette
10	52522	Kædelås	Chain-lock	Chaine-verrou	Ketten-Riegel
11	90687	Hårnål	Split	Goupille	Sicherung

		<u>Resevedele</u>	<u>Spareparts</u>	<u>Pieces</u>	<u>Ersatzteile</u>
		Pakker 185x90/90	Packer 185x90/90	Packer 185x90/90	Packer 185x90/90
Varenr. Partsn. Numero	Dimension	Betegnelse	Designation	Designation	Bezeichnung
Pos. Warennr.	Dimension	Betegnelse	Designation	Designation	Bezeichnung
Fig. 9:					
1	53274	Ramme	Frame	Chassis	Rahmen
2	53402	Aksel	Axle	Arbre	Achse
3	12334	Stopring kpl.	Stop bushing cpl.	Anneau d'arret cpl.	Stelling Kpl.
3a	92383	Stopringsskrue	Stop bushing screw	Vis d'arret	Stellrings- schraube
3b	90111	Stopring m/gevind	Stop bushing w/thread	Anneau d'arret avec filet	Stelling m/Gewinde
4	53001	Pakkerring	Furrow press ring	Disquet	Packerring
5	90040	Afstandsring	Bushing	Douille	Stelling
6	90009	Specialleje kpl.	Radial bearing cpl.	Palier standard cpl.	Radiallager Kpl.
6a	90008	Nylonbøsning	Bushing	Douille de palier	Buchse
7	92316	Bolt	Pin	Boulon	Schraube
8	92031	Møtrik	Nut	Ecrou	Mutter
9	53551	Afstrygerkæde	Chain	Chaine	Kette
10	52522	Kædelås	Chain-lock	Chaine-verrou	Ketten-Riegel
11	90687	Hårnål	Split	Goupille	Sicherung

		<u>Resevedele</u>	<u>Spareparts</u>	<u>Pieces</u>	<u>Ersatzteile</u>
		Pakker 110x80/80	Packer 110x80/80	Packer 110x80/80	Packer 110x80/80
Varenr. Partsn. Numero					
<u>Pos. Warennr.</u>	<u>Dimension</u>	<u>Betegnelse</u>	<u>Designation</u>	<u>Designation</u>	<u>Bezeichnung</u>

Fig. 10:

1	55280		Ramme	Frame	Chassis	Rahmen
2	55349	∅ 60	Aksel	Axle	Arbre	Achse
3	12334	∅ 60	Stopring kpl.	Stop bushing cpl.	Anneau d'arret cpl.	Stelling Kpl.
3a	92383		Stopringsskrue	Stop bushing screw	Vis d'arret	Stellrings- schraube
3b	90111	∅ 60	Stopring m/gevind	Stop bushing w/thread	Anneau d'arret avec filet	Stelling m/Gewinde
4	55001	∅ 800	Pakkerring	Furrow press ring	Disquet	Packerring
5	90040	∅ 60	Afstandsring	Bushing	Douille	Stelling
6	12390	∅ 50	Kugleleje	Bearing	Palier	Kugellager
7	92316	M16x40	Bolt	Pin	Boulon	Schraube
8	92031	M16	Møtrik	Nut	Ecrou	Mutter
9	53551	l=1900	Afstrygerkæde	Chain	Chaine	Kette
10	52520	l=1100	Kædelås	Chain-lock	Chaine-verrou	Ketten-Riegel
11	90687	3 mm	Hårnål	Split	Goupille	Sicherung

		<u>Resevedele</u>	<u>Spareparts</u>	<u>Pieces</u>	<u>Ersatzteile</u>
		Pakker 110x90/90	Packer 110x90/90	Packer 110x90/90	Packer 110x90/90
Varenr. Partsn. Numero					
<u>Pos. Warennr.</u>	<u>Dimension</u>	<u>Betegnelse</u>	<u>Designation</u>	<u>Designation</u>	<u>Bezeichnung</u>

Fig. 10:

1	55280		Ramme	Frame	Chassis	Rahmen
2	55349	∅ 60	Aksel	Axle	Arbre	Achse
3	12334	∅ 60	Stopring kpl.	Stop bushing cpl.	Anneau d'arret cpl.	Stelling Kpl.
3a	92383		Stopringsskrue	Stop bushing screw	Vis d'arret	Stellrings- schraube
3b	90111	∅ 60	Stopring m/gevind	Stop bushing w/thread	Anneau d'arret avec filet	Stelling m/Gewinde
4	53001	∅ 900	Pakkerring	Furrow press ring	Disquet	Packerring
5	90040	∅ 60	Afstandsring	Bushing	Douille	Stelling
6	12390	∅ 50	Kugleleje	Bearing	Palier	Kugellager
7	92316	M16x40	Bolt	Pin	Boulon	Schraube
8	92031	M16	Møtrik	Nut	Ecrou	Mutter
9	53551	l=1900	Afstrygerkæde	Chain	Chaine	Kette
10	52520	l=1100	Kædelås	Chain-lock	Chaine-verrou	Ketten-Riegel
11	90687	3 mm	Hårnål	Split	Goupille	Sicherung

		<u>Resevedele</u>	<u>Spareparts</u>	<u>Pieces</u>	<u>Ersatzteile</u>
		Pakker 130x80/80	Packer 130x80/80	Packer 130x80/80	Packer 130x80/80
Varenr. Partsn. Numero	Dimension	Betegnelse	Designation	Designation	Bezeichnung
Fig. 10:					
1	55281	Ramme	Frame	Chassis	Rahmen
2	55350	Ø 60	Aksel	Arbre	Achse
3	12334	Ø 60	Stopring kpl.	Anneau d'arret cpl.	Stelling Kpl.
3a	92383	Stopringsskrue	Stop bushing screw	Vis d'arret	Stellrings- schraube
3b	90111	Ø 60	Stopring m/gevind	Anneau d'arret avec filet	Stelling m/Gewinde
4	55001	Ø 800	Pakkerring	Disquet	Packerring
5	90040	Ø 60	Afstandsring	Douille	Stelling
6	12390	Ø 50	Kugleleje	Palier	Kugellager
7	92316	M16x40	Bolt	Boulon	Schraube
8	92031	M16	Møtrik	Ecrou	Mutter
9	53551	l=1900	Afstrygerkæde	Chaine	Kette
10	52520	l=1100	Kædelås	Chaine-verrou	Ketten-Riegel
11	90687	3 mm	Hårnål	Goupille	Sicherung

		<u>Resevedele</u>	<u>Spareparts</u>	<u>Pieces</u>	<u>Ersatzteile</u>
		Pakker 130x90/90	Packer 130x90/90	Packer 130x90/90	Packer 130x90/90
Varenr. Partsn. Numero	Dimension	Betegnelse	Designation	Designation	Bezeichnung
Fig. 10:					
1	55281	Ramme	Frame	Chassis	Rahmen
2	55350	Ø 60	Aksel	Arbre	Achse
3	12334	Ø 60	Stopring kpl.	Anneau d'arret cpl.	Stelling Kpl.
3a	92383	Stopringsskrue	Stop bushing screw	Vis d'arret	Stellrings- schraube
3b	90111	Ø 60	Stopring m/gevind	Anneau d'arret avec filet	Stelling m/Gewinde
4	53001	Ø 900	Pakkerring	Disquet	Packerring
5	90040	Ø 60	Afstandsring	Douille	Stelling
6	12390	Ø 50	Kugleleje	Palier	Kugellager
7	92316	M16x40	Bolt	Boulon	Schraube
8	92031	M16	Møtrik	Ecrou	Mutter
9	53551	l=1900	Afstrygerkæde	Chaine	Kette
10	52520	l=1100	Kædelås	Chaine-verrou	Ketten-Riegel
11	90687	3 mm	Hårnål	Goupille	Sicherung

		<u>Resevedele</u>		<u>Spareparts</u>		<u>Pieces</u>		<u>Ersatzteile</u>	
		Pakker 150x80/80		Packer 150x80/80		Packer 150x80/80		Packer 150x80/80	
	Varenr. Partsn. Numero								
Pos.	Warennr.	Dimension	Betegnelse	Designation	Designation	Designation	Bezeichnung		
Fig. 10:									
1	55282		Ramme	Frame	Chassis	Rahmen			
2	55351	∅ 60	Aksel	Axle	Arbre	Achse			
3	12334	∅ 60	Stopring kpl.	Stop bushing cpl.	Anneau d'arret cpl.	Stelling Kpl.			
3a	92383		Stopringsskrue	Stop bushing screw	Vis d'arret	Stellrings- schraube			
3b	90111	∅ 60	Stopring m/gevind	Stop bushing w/thread	Anneau d'arret avec filet	Stelling m/Gewinde			
4	55001	∅ 800	Pakkerring	Furrow press ring	Disquet	Packerring			
5	90040	∅ 60	Afstandsring	Bushing	Douille	Stelling			
6	12390	∅ 50	Kugleleje	Bearing	Palier	Kugellager			
7	92316	M16x40	Bolt	Pin	Boulon	Schraube			
8	92031	M16	Møtrik	Nut	Ecrou	Mutter			
9	53551	l=1900	Afstrygerkæde	Chain	Chaine	Kette			
10	53520	l=1250	Kædelås	Chain-lock	Chaine-verrou	Ketten-Riegel			
11	90687	3 mm	Hårnål	Split	Goupille	Sicherung			

		<u>Resevedele</u>		<u>Spareparts</u>		<u>Pieces</u>		<u>Ersatzteile</u>	
		Pakker 150x90/90		Packer 150x90/90		Packer 150x90/90		Packer 150x90/90	
	Varenr. Partsn. Numero								
Pos.	Warennr.	Dimension	Betegnelse	Designation	Designation	Designation	Bezeichnung		
Fig. 10:									
1	55282		Ramme	Frame	Chassis	Rahmen			
2	55351	∅ 60	Aksel	Axle	Arbre	Achse			
3	12334	∅ 60	Stopring kpl.	Stop bushing cpl.	Anneau d'arret cpl.	Stelling Kpl.			
3a	92383		Stopringsskrue	Stop bushing screw	Vis d'arret	Stellrings- schraube			
3b	90111	∅ 60	Stopring m/gevind	Stop bushing w/thread	Anneau d'arret avec filet	Stelling m/Gewinde			
4	53001	∅ 900	Pakkerring	Furrow press ring	Disquet	Packerring			
5	90040	∅ 60	Afstandsring	Bushing	Douille	Stelling			
6	12390	∅ 50	Kugleleje	Bearing	Palier	Kugellager			
7	92316	M16x40	Bolt	Pin	Boulon	Schraube			
8	92031	M16	Møtrik	Nut	Ecrou	Mutter			
9	53551	l=1900	Afstrygerkæde	Chain	Chaine	Kette			
10	53520	l=1250	Kædelås	Chain-lock	Chaine-verrou	Ketten-Riegel			
11	90687	3 mm	Hårnål	Split	Goupille	Sicherung			

		<u>Resevedele</u>	<u>Spareparts</u>	<u>Pieces</u>	<u>Ersatzteile</u>
		Pakker 165x80/80	Packer 165x80/80	Packer 165x80/80	Packer 165x80/80
Varenr. Partsnr. Numero					
<u>Pos. Warennr.</u>	<u>Dimension</u>	<u>Betegnelse</u>	<u>Designation</u>	<u>Designation</u>	<u>Bezeichnung</u>

Fig. 10:

1	55283	Ramme	Frame	Chassis	Rahmen
2	55352	Ø 60 Aksel	Axle	Arbre	Achse
3	12334	Ø 60 Stopring kpl.	Stop bushing cpl.	Anneau d'arret cpl.	Stelling Kpl.
3a	92383	Stopringsskrue	Stop bushing screw	Vis d'arret	Stellings- schraube
3b	90111	Ø 60 Stopring m/gevind	Stop bushing w/thread	Anneau d'arret avec filet	Stelling m/Gewinde
4	55001	Ø 800 Pakkerring	Furrow press ring	Disquet	Packerring
5	90040	Ø 60 Afstandsring	Bushing	Douille	Stelling
6	12390	Ø 50 Kugleleje	Bearing	Palier	Kugellager
7	92316	M16x40 Bolt	Pin	Boulon	Schraube
8	92031	M16 Møtrik	Nut	Ecrou	Mutter
9	53551	l=1900 Afstrygerkæde	Chain	Chaine	Kette
10	52521	l=1400 Kædelås	Chain-lock	Chaine-verrou	Ketten-Riegel
11	90687	3 mm Hårnål	Split	Goupille	Sicherung

		<u>Resevedele</u>	<u>Spareparts</u>	<u>Pieces</u>	<u>Ersatzteile</u>
		Pakker 165x90/90	Packer 165x90/90	Packer 165x90/90	Packer 165x90/90
Varenr. Partsnr. Numero					
<u>Pos. Warennr.</u>	<u>Dimension</u>	<u>Betegnelse</u>	<u>Designation</u>	<u>Designation</u>	<u>Bezeichnung</u>

Fig. 10:

1	55283	Ramme	Frame	Chassis	Rahmen
2	55352	Ø 60 Aksel	Axle	Arbre	Achse
3	12334	Ø 60 Stopring kpl.	Stop bushing cpl.	Anneau d'arret cpl.	Stelling Kpl.
3a	92383	Stopringsskrue	Stop bushing screw	Vis d'arret	Stellings- schraube
3b	90111	Ø 60 Stopring m/gevind	Stop bushing w/thread	Anneau d'arret avec filet	Stelling m/Gewinde
4	53001	Ø 900 Pakkerring	Furrow press ring	Disquet	Packerring
5	90040	Ø 60 Afstandsring	Bushing	Douille	Stelling
6	12390	Ø 50 Kugleleje	Bearing	Palier	Kugellager
7	92316	M16x40 Bolt	Pin	Boulon	Schraube
8	92031	M16 Møtrik	Nut	Ecrou	Mutter
9	53551	l=1900 Afstrygerkæde	Chain	Chaine	Kette
10	52521	l=1400 Kædelås	Chain-lock	Chaine-verrou	Ketten-Riegel
11	90687	3 mm Hårnål	Split	Goupille	Sicherung

		Resevedele		Spareparts		Pieces		Ersatzteile	
		Pakker 185x80/80		Packer 185x80/80		Packer 185x80/80		Packer 185x80/80	
	Varenr. Partsnr. Numero	Dimension	Betegnelse	Designation	Designation	Designation	Designation	Bezeichnung	
Fig. 10:									
1	55284		Ramme	Frame	Chassis			Rahmen	
2	55353	ø 60	Aksel	Axle	Arbre			Achse	
3	12334	ø 60	Stopring kpl.	Stop bushing cpl.	Anneau d'arret cpl.			Stelling Kpl.	
3a	92383		Stopringsskrue	Stop bushing screw	Vis d'arret			Stellings- schraube	
3b	90111	ø 60	Stopring m/gevind	Stop bushing w/thread	Anneau d'arret avec filet			Stelling m/Gewinde	
4	55001	ø 800	Pakkerring	Furrow press ring	Disquet			Packerring	
5	90040	ø 60	Afstandsring	Bushing	Douille			Stelling	
6	12390	ø 50	Kugleleje	Bearing	Palier			Kugellager	
7	92316	M16x40	Bolt	Pin	Boulon			Schraube	
8	92031	M16	Møtrik	Nut	Ecrou			Mutter	
9	53551	l=1900	Afstrygerkæde	Chain	Chaîne			Kette	
10	52522	l=1700	Kædelås	Chain-lock	Chaîne-verrou			Ketten-Riegel	
11	90687	3 mm	Hårnål	Split	Goupille			Sicherung	

		Resevedele		Spareparts		Pieces		Ersatzteile	
		Pakker 185x90/90		Packer 185x90/90		Packer 185x90/90		Packer 185x90/90	
	Varenr. Partsnr. Numero	Dimension	Betegnelse	Designation	Designation	Designation	Designation	Bezeichnung	
Fig. 10:									
1	55284		Ramme	Frame	Chassis			Rahmen	
2	55353	ø 60	Aksel	Axle	Arbre			Achse	
3	12334	ø 60	Stopring kpl.	Stop bushing cpl.	Anneau d'arret cpl.			Stelling Kpl.	
3a	92383		Stopringsskrue	Stop bushing screw	Vis d'arret			Stellings- schraube	
3b	90111	ø 60	Stopring m/gevind	Stop bushing w/thread	Anneau d'arret avec filet			Stelling m/Gewinde	
4	53001	ø 900	Pakkerring	Furrow press ring	Disquet			Packerring	
5	90040	ø 60	Afstandsring	Bushing	Douille			Stelling	
6	12390	ø 50	Kugleleje	Bearing	Palier			Kugellager	
7	92316	M16x40	Bolt	Pin	Boulon			Schraube	
8	92031	M16	Møtrik	Nut	Ecrou			Mutter	
9	53551	l=1900	Afstrygerkæde	Chain	Chaîne			Kette	
10	52522	l=1700	Kædelås	Chain-lock	Chaîne-verrou			Ketten-Riegel	
11	90687	3 mm	Hårnål	Split	Goupille			Sicherung	

<u>Resevedele</u>	<u>Spareparts</u>	<u>Pieces</u>	<u>Ersatzteile</u>
Kæder	Chain	Chaine	Ketten
Pakker 110	Packer 110	Packer 110	Packer 110

Varenr.
Partsno.
Numero

<u>Pos.</u>	<u>Warenr.</u>	<u>Dimension</u>	<u>Betegnelse</u>	<u>Designation</u>	<u>Designation</u>	<u>Bezeichnung</u>
-------------	----------------	------------------	-------------------	--------------------	--------------------	--------------------

Fig. 11

1	90718	D16	Sjekel	Shackle	Manille	Schakel
2	50490	ø16 x1050	Kæde	Chain	Chaine	Kette
3	90719	H16	Sjekel	Shackle	Manille	Schakel
4	50485	ø13 x5000	Kæde	Chain	Chaine	Kette
5	90717	D12	Sjekel	Shackle	Manille	Schakel

Fig. 11:

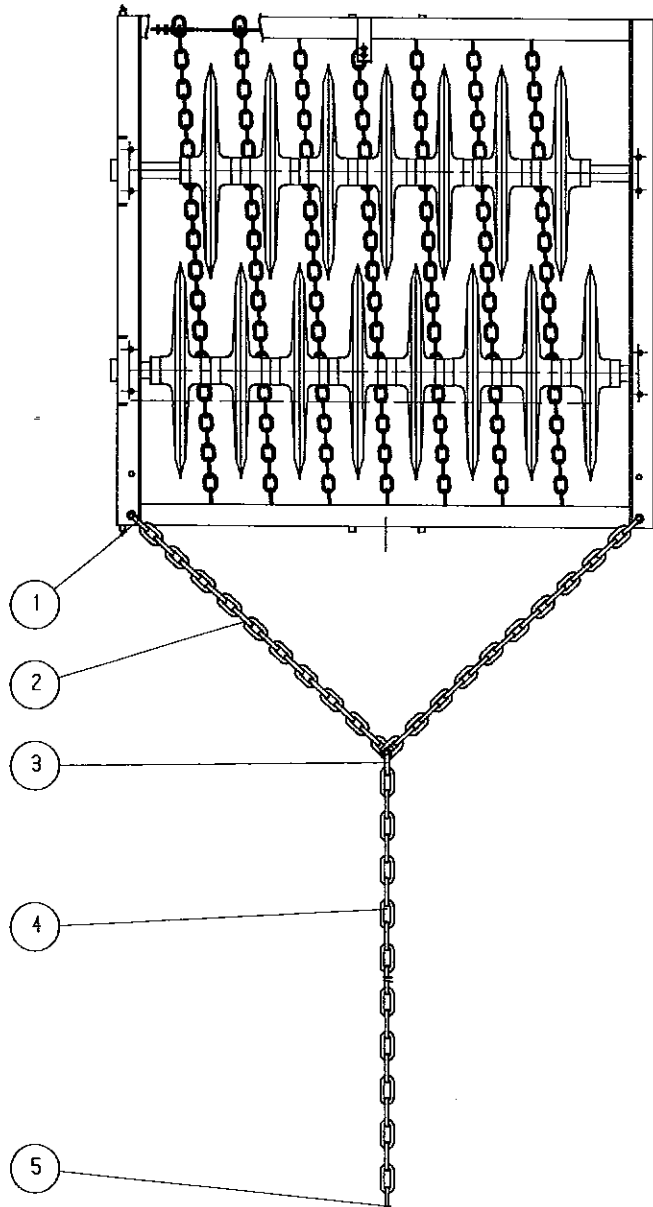

		<u>Resevedele</u>	<u>Spareparts</u>	<u>Pieces</u>	<u>Ersatzteile</u>	
		Kæder	Chains	Chaine	Ketten	
		Pakker 130 - 150	Packer 130 - 150	Packer 130 - 150	Packer 130 - 150	
Varenr. Partsn. Numero						
<u>Pos.</u>	<u>Warennr.</u>	<u>Dimension</u>	<u>Betegnelse</u>	<u>Designation</u>	<u>Designation</u>	<u>Bezeichnung</u>

Fig. 11

1	90718	D16	Sjækel	Shackle	Manille	Schakel
2	50491	ø16 x1300	Kæde	Chain	Chaine	Kette
3	90719	H16	Sjækel	Shackle	Manille	Schakel
4	50485	ø13 x5000	Kæde	Chain	Chaine	Kette
5	90717	D12	Sjækel	Shackle	Manille	Schakel

Fig. 11:

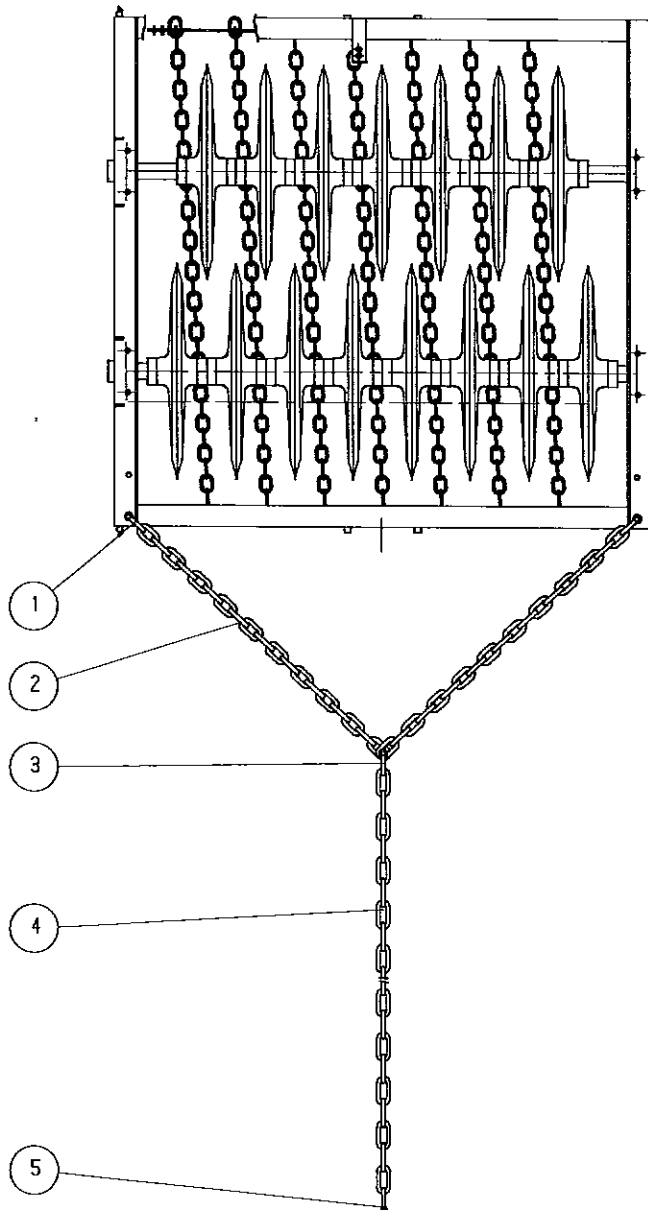

<u>Resevedele</u>	<u>Spareparts</u>	<u>Pieces</u>	<u>Ersatzteile</u>
Kæder	Chains	Chaine	Ketten
Pakker 165	Packer 165	Packer 165	Packer 165

Varenr.
Partsno.
Numero

<u>Pos.</u>	<u>Warennr.</u>	<u>Dimension</u>	<u>Betegnelse</u>	<u>Designation</u>	<u>Designation</u>	<u>Bezeichnung</u>
-------------	-----------------	------------------	-------------------	--------------------	--------------------	--------------------

Fig. 11

1	90718	D16	Sjokol	Shackle	Manille	Schakel
2	50492	ø16 x1500	Kæde	Chain	Chaine	Kette
3	90719	H16	Sjokol	Shackle	Manille	Schakel
4	50485	ø13 x5000	Kæde	Chain	Chaine	Kette
5	90717	D12	Sjokol	Shackle	Manille	Schakel

Fig. 11:

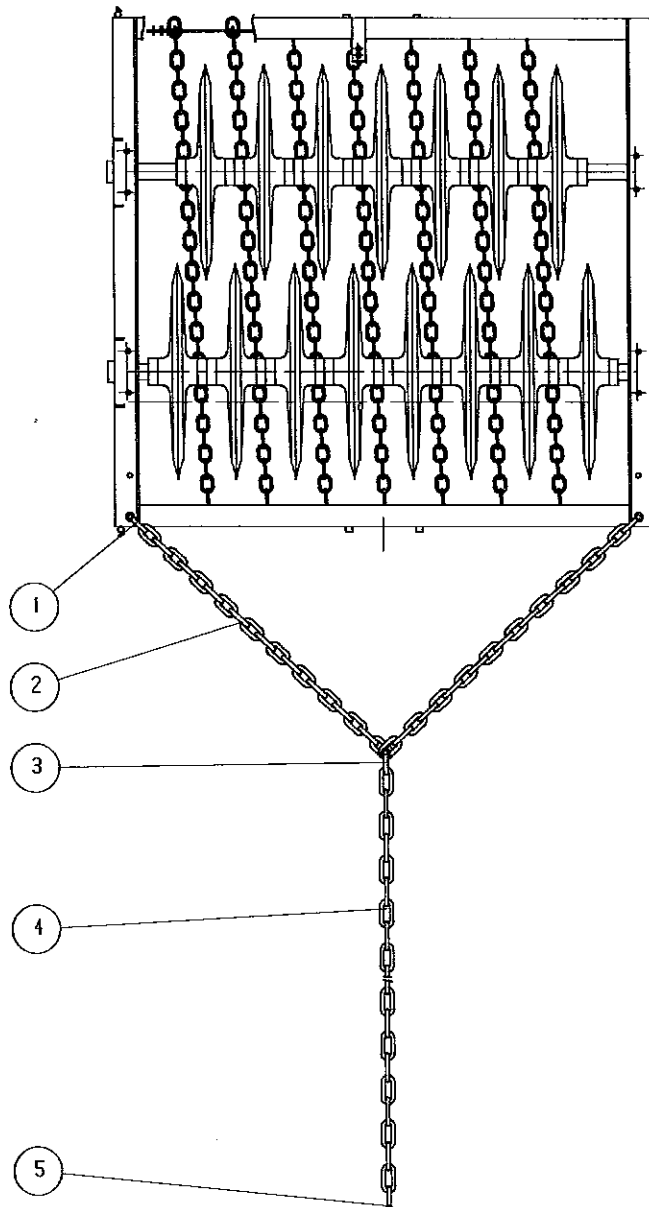

<u>Resevedele</u>	<u>Spareparts</u>	<u>Pieces</u>	<u>Ersatzteile</u>
Kæder	Chain	Chaine	Ketten
Pakker 185	Packer 185	Packer 185	Packer 185

Pos.	Varenr. Partsno. Numero	Dimension	Betegnels	Designation	Designation	Bezeichnung
------	-------------------------------	-----------	-----------	-------------	-------------	-------------

Fig. 11

1	90718	D16	Sjokol	Shackle	Manille	Schakel
2	50493	ø16 x1700	Kæde	Chain	Chaine	Kette
3	90719	H16	Sjokol	Shackle	Manille	Schakel
4	50485	ø13 x5000	Kæde	Chain	Chaine	Kette
5	90717	D12	Sjokol	Shackle	Manille	Schakel

Fig. 11:

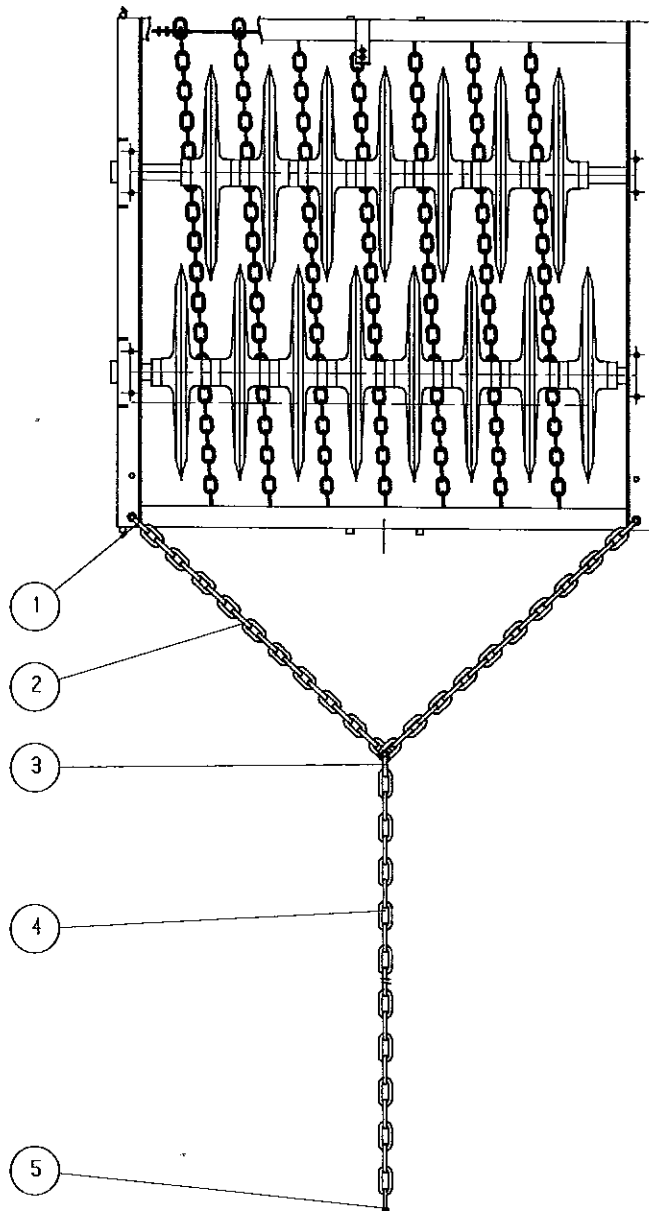
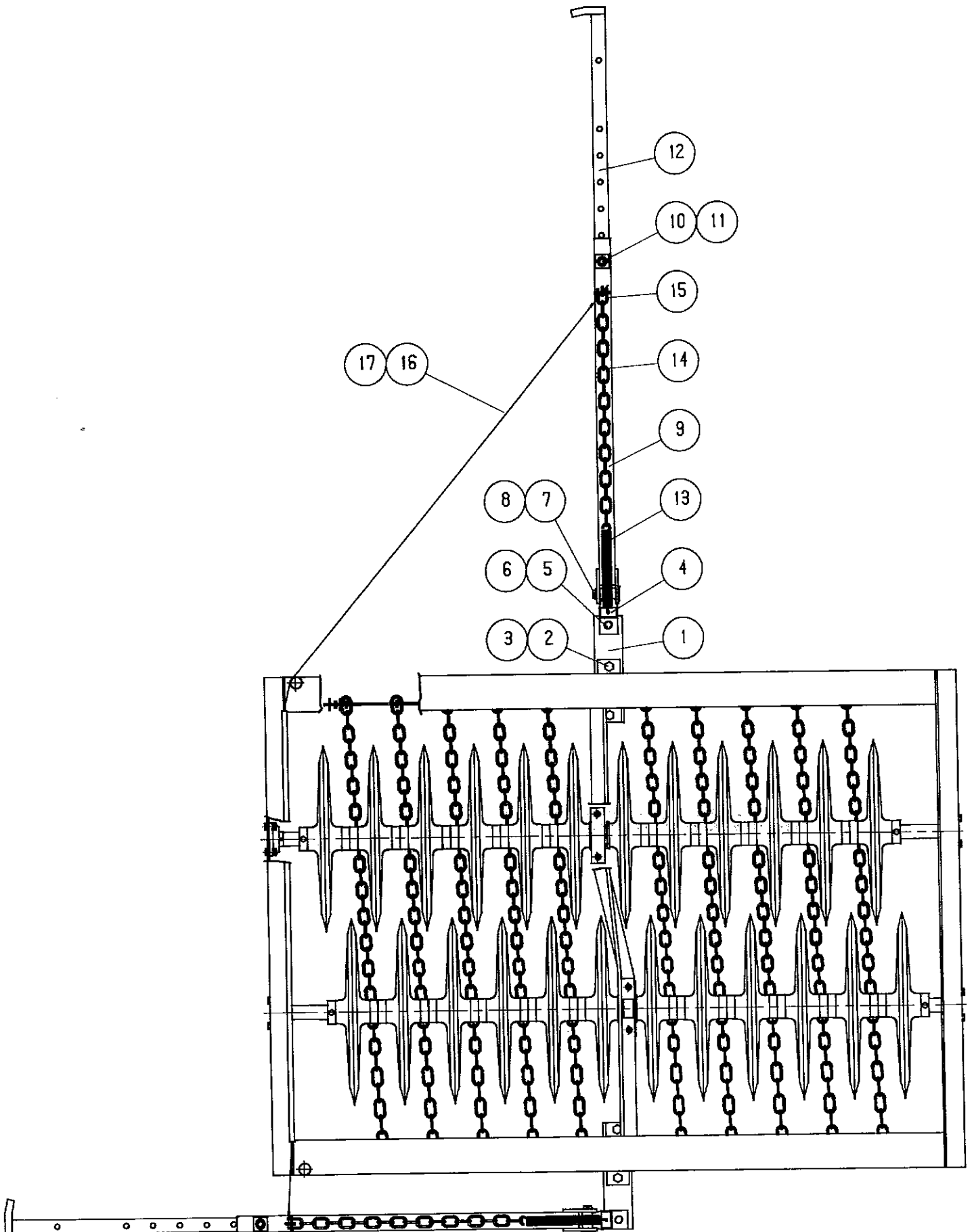

Fig. 12:



		<u>Resevedele</u>	<u>Spareparts</u>	<u>Pieces</u>	<u>Ersatzteile</u>	
		Fangarme	Set of arms	Tentacule	Fangbügel	
		Pakker	Packer	Packer	Packer	
		110 - 130	110 - 130	110 - 130	110 - 130	
Varenr. Partsn. Numero						
<u>Pos.</u>	<u>Warennr.</u>	<u>Dimension</u>	<u>Betegnelse</u>	<u>Designation</u>	<u>Designation</u>	<u>Bezeichnung</u>

Fig. 12

1	52301		Konsol	Bracket	Console	Konsole
2	52515		Spændplade	Plate	Plaque	Platte
3	92031	M16	Møtrik	Nut	Ecrou	Mutter
4	92297	M12x50	Bolt	Pin	Boulon	Schraube
5	92050	M12	Møtrik selvlåsende	Nut selflocking	Ecrou de sécurité	Mutter Selbstgesich.
6	32208	ø35	Nagle	Pin	Axe	Bolzen
7	90683	ø5x50	Split	Split	Goupille	Sicherung
8	52305		Trækarm	Drawarm	Bras de traction	Zugarm
9	90016	ø20	Nagle	Pin	Axe	Bolzen
10	90680	ø8x40	Ringsplit	Split	Goupille	Sicherung
11	52313		Krogarm	Catcharm	Tentacule	Fangarm
12	90730	6.5x37.5x350	Fjeder	Spring	Ressort	Feder
13	52560	l=420	Kæde	Chain	Chaine	Kette
14	90715	ø8	Sjokol	Shackle	Manille	Schakel
15	90705	ø8x3750	Stålwire	Wire	Cable metal	Stahldraht
16	90780	ø8	Wirelås	Wire-lock	Cable metallique verrou	Draht-Riegel

		<u>Resevedele</u>	<u>Spareparts</u>	<u>Pieces</u>	<u>Ersatzteile</u>	
		Fangarme	Set of arms	Tentacule	Fangbügel	
		Pakker	Packer	Packer	Packer	
		150 - 165	150 - 165	150 - 165	150 - 165	
Varenr. Partsn. Numero						
<u>Pos.</u>	<u>Warennr.</u>	<u>Dimension</u>	<u>Betegnelse</u>	<u>Designation</u>	<u>Designation</u>	<u>Bezeichnung</u>

Fig. 12

1	52301		Konsol	Bracket	Console	Konsole
2	52515		Spændplade	Plate	Plaque	Platte
3	92031	M16	Møtrik	Nut	Ecrou	Mutter
4	92297	M12x50	Bolt	Pin	Boulon	Schraube
5	92050	M12	Møtrik selvlåsende	Nut selflocking	Ecrou de sécurité	Mutter Selbstgesich.
6	32208	ø35	Nagle	Pin	Axe	Bolzen
7	90683	ø5x50	Split	Split	Goupille	Sicherung
8	52306		Trækarm	Drawarm	Bras de traction	Zugarm
9	90016	ø20	Nagle	Pin	Axe	Bolzen
10	90680	ø8x40	Ringsplit	Split	Goupille	Sicherung
11	52313		Krogarm	Catcharm	Tentacule	Fangarm
12	90730	6.5x37.5x350	Fjeder	Spring	Ressort	Feder
13	52561	l=480	Kæde	Chain	Chaine	Kette
14	90715	ø8	Sjokol	Shackle	Manille	Schakel
15	90705	ø8x4100	Stålwire	Wire	Cable metal	Stahldraht
16	90780	ø8	Wirelås	Wire-lock	Cable metallique verrou	Draht-Riegel

<u>Resevedele</u>	<u>Spareparts</u>	<u>Pieces</u>	<u>Ersatzteile</u>
Fangarme Pakker 185	Set of arms Packer 185	Tentacule Packer 185	Fangbügel Packer 185

Varenr. Partsn. Numero						
<u>Pos.</u>	<u>Warennr.</u>	<u>Dimension</u>	<u>Betegnelse</u>	<u>Designation</u>	<u>Designation</u>	<u>Bezeichnung</u>

Fig. 12

1	52301		Konsol	Bracket	Console	Konsole
2	52515		Spændplade	Plate	Plaque	Platte
3	92031	M16	Møtrik	Nut	Ecrou	Mutter
4	92297	M12x50	Bolt	Pin	Boulon	Schraube
5	92050	M12	Møtrik selvlåsende	Nut selflocking	Ecrou de sécurité	Mutter Selbstgesich.
6	32208	ø35	Nagle	Pin	Axe	Bolzen
7	90683	ø5x50	Split	Split	Goupille	Sicherung
8	52307		Trækarm	Drawarm	Bras de traction	Zugarm
9	90016	ø20	Nagle	Pin	Axe	Bolzen
10	90680	ø8x40	Ringsplit	Split	Goupille	Sicherung
11	52313		Krogarm	Catcharm	Tentacule	Fangarm
12	90730	6.5x37.5x350	Fjeder	Spring	Ressort	Feder
13	52563	l=750	Kæde	Chain	Chaine	Kette
14	90715	ø8	Sjækel	Shackle	Manille	Schakel
15	90705	ø8x4200	Stålwire	Wire	Cable metal	Stahldraht
16	90780	ø8	Wirelås	Wire-lock	Cable metallique verrou	Draht-Riegel

	<u>Resevedele</u>	<u>Spareparts</u>	<u>Pieces</u>	<u>Ersatzteile</u>	
	Liftofhæng 80/80 + 90/90	3-point linkage 80/80 + 90/90	3-point pour transport 80/80 + 90/90	Dreipunktanbau 80/80 + 90/90	
Varenr. Partsn. Numero	50108	50108	50108	50108	
Pos. Warenr.	Dimension	Betegnelse	Designation	Designation	Bezeichnung

Fig. 13

1	50320	Liftofhæng	3-point linkage	3-point pour transport	Dreipunkt
2	50510	Spændepåse	Plate	Plaque	Platte
3	50319	Bagstiver	Support	Bâton	Streber
4	92571	M16x130	Stålbolt	Steel screw	Stahlschraube
5	92514	M16	Stålmøtrik selvlåsende	Steel nut selflocking	Stahlmutter Selbstsicherung
6	92317	M16x50	Bolt	Screw	Boulon
7	92051	M16	Møtrik selvlåsende	Nut selflocking	Ecrou de sécurité
8	92359	M24x160	Bolt	Screw	Boulon
9	92053	M24	Møtrik selvlåsende	Nut selflocking	Ecrou de sécurité
10	90692	ø22/ø28	Nagle	Pin	Axe
11	90680	ø8x40	Ringsplit	Split pin	Goupille
12	90017	ø25x105	Nagle	Pin	Axe

Fig. 13:

