

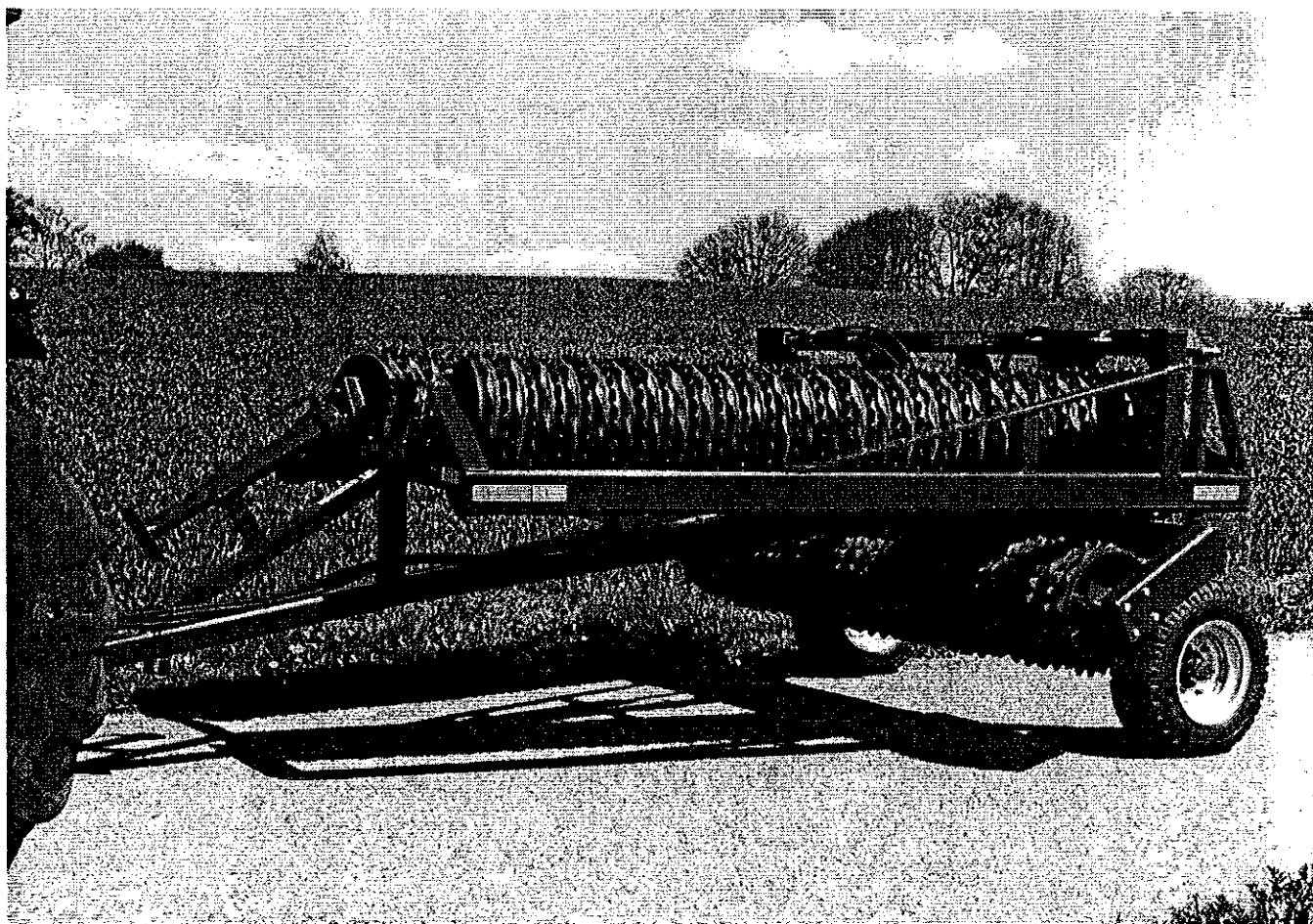

MINIMAX Model 2000



DK - 730/760 CM

6588 ~

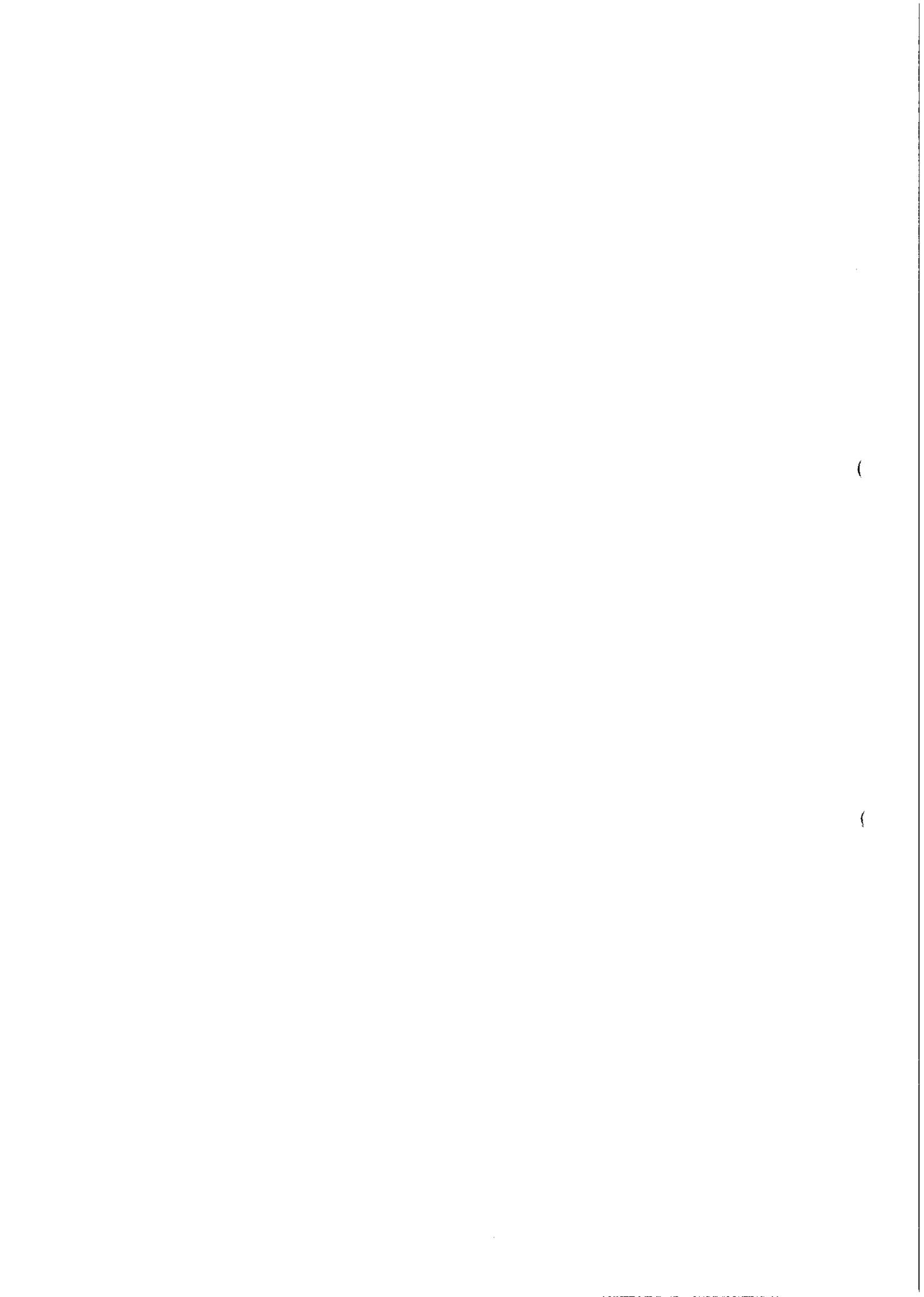

DAL-BO MINIMAX

730 + 760 cm



Tillykke med Deres nye MINIMAX. Af **sikkerhedshensyn** og for at opnå optimal udnyttelse af maskinen bør De **før ibrugtagningen** gennemlæse følgende brugsanvisning.

© Copyright 2000, DAL-BO. Alle rettigheder forbeholdes.

Punkter, der er væsentlige af hensyn til sikkerheden, er mærket med ▽.

- ▽ Efterspænd alle skrueforbindelser efter få timers brug.
- ▽ Hydraulikken må ikke betjenes uden at tromlen er forsvarligt tilkoblet en traktor.
- ▽ Betjeningen må kun foregå siddende på traktoren, og der må ikke opholde sig personer i nærheden af tromlen.
- ▽ Må ikke betjenes af børn.
- ▽ Det er førens ansvar, at tromlen er korrekt afmærket i henhold til gældende færdselslov.

Deres Minimax har:

Fabrikationsnummer: _____ Typebetegnelse: _____
Fabrikationsmåned: _____ Egenvægt: _____ kg.

Ved eventuelle henvendelser angående reservedele eller service bedes fabrikationsnr. altid opgivet.

Bagerst findes en reservedelsfortegnelse, der letter overblikket over tromlens enkeltdele.

EU-OVERENSSTEMMELSESERKLÆRING

Maskinfabriken DAL-BO A/S
DK-7183 Randbøl

erklærer hermed, at ovennævnte maskine er fremstillet i overensstemmelse med bestemmelserne i rådets direktiv af 14. juni 1989 om indbyrdes tilnærmelse af medlemsstaternes lovgivning om maskiner (89/392/EØF) som ændret den 20/6-91 (91/368/EØF) under særlig henvisning til direktivets bilag 1 om væsentlige sikkerheds- og sundhedskrav i forbindelse med konstruktion og fremstilling af maskiner.

Maskinfabriken DAL-BO A/S _____

Dir. Kaj Pedersen

**MASKINFABRIKEN
DALBO A/S**
BINDEBALLEVEJ 69
DK-7183 RANDBØL
TEL. +45 75 88 35 00
Fax +45 75 88 31 57
A/S Reg. nr.: 204.647

Indholdsfortegnelse:

Anvendelse:.....	3
Håndtering:.....	3
Montering:.....	4
Igangsætning:	5
Betjening:	6
Udfoldning:	6
Vægtoverføring "duoflex":	6
Sammenfoldning:	6
Vedligeholdelse:.....	6
REPARATIONER:	8
Hjul:	8
Lejer, ringe og aksler:.....	8
Skift af cylindere:.....	12
Sidesektioner:.....	14
Træk:	15
Skrotning:.....	15
EKSTRAUDSTYR – 730 + 760cm.....	16
HYDRAULISK PLANÉRPLANKE.....	16
Anvendelse:.....	16
Montering:.....	16
Justering:	17
Hydraulik:	17
Tilslutning:	18
Afprøvning:.....	18
Betjening:	18
Vedligehold:.....	19
Demontering:.....	19
Skrotning:.....	19
RESERVEDELE:.....	20

Anvendelse:

Minimax anvendes før og efter såning, for at sønderdele knolde og trykke sten ned. Samtidig fås en bedre fremspiring.

Som ekstraudstyr, kan Minimax udstyres med en hydraulisk regulérbar planérplanke, foran tromleringene. Den gør maskinen meget effektiv på en rå pløjemark.

Den anvendes også med fordel efter stubbearbejdning, for at fremme forrådnelsen af halm og stubrester, samt spiringen af spild- og ukrudtsfrø.

Til tromling på meget løs jord, skal den være monteret med mindst 50 cm ringe.

Endvidere anvendes Minimax, til tromling af græsarealer om foråret. Det skal helst gøres, så snart marken er farbar. Ved tromlingen fjernes sten og muldskud fra overfladen, så de ikke generer, ved høstningen senere. Samtidigt brydes jordoverfladen, så der bedre kan komme luft til rødderne.

- ▽ Minimaxen må **ikke** anvendes som transportvogn, rambuk, hydraulisk presse eller lignende. Er De i tvivl, så spørg Deres forhandler eller DAL-BO.
- ▽ Minimaxen må **ikke** anvendes til tromling af vejarealer, og lignende hårde underlag.
- ▽ Under betjening af tromlen, skal brugeren sidde på traktorens førersæde, og der må **ikke** opholde sig andre på eller i umiddelbar nærhed af tromlen.

Støj:

Ved tromling med slidte cambridgeringe, kan tromlen støje lidt. Det er dog langt under faregrænsen for traktorføreren.

Støv:

- ▽ Ved tromling under meget tørre forhold, kan der opstå en kraftig støvudvikling. Det anbefales, at lukke traktorens vinduer og døre eller, at anvende støvmåske.

Håndtering:

Af hensyn til transporten leveres tromle adskilt i følgende dele:

	730 cm	760 cm
Midtersektion kpl.	1260 kg	1260 kg
Højre sidesektion kpl.	930 kg	1005 kg
Venstre sidesektion kpl.	930 kg	1005 kg
Træk incl. cylindere	345 kg	420 kg
Hjul 2 stk/ stk. vægt	30 kg	30 kg

- ▽ Delene håndteres med en kran. Sidesektionerne anhugges midt på firkantrøret. Den skal anbringes, så den strammer om røret ved løft
- ▽ På midtersektion og træk angiver gule mærkater visende en løftekrog, hvor der skal anhugges, for at løfte sikkert.

Montering:

Bør udføres på værksted

Se fig. 7 og 8.

Der kræves et plant gulv, en godkendt kran, der kan løfte min. 2000 kg og en hydraulikpumpe med et enkeltvirkende og et dobbeltvirkende udtag. Den skal kunne yde et tryk på min. 170 bar.

Midtersektionen anbringes stående på tromleringene og hjulnavene.

Trækket monteres med naglen pos. 15(730) - pos. 26(760), husk splitten.

Vippecyllinderen pos. 70(730+760), monteres.

Støttebenet monteres og justeres, så trækstangen er vandret.

Vippecyllinderen tilsluttes et enkeltvirkende hydraulikudtag (mrk. hvid).

Med kranen løftes i det ene hjulnav, mens olien forsigtigt lukkes ud af cyllinderen.

Midtersektionen kommer hermed til at ligge vandret.

Med kranen løftes hver sidesektion hen på plads. De skal anhugges som beskrevet under håndtering. Sidesektionerne fastgøres med naglerne pos.

48(730) – pos. 37(760), der igen sikres med skruerne pos. 50(730) - pos. 38(760).

De to slanger til foldecylindrene (mrk. røde) tilsluttes et dobbeltvirkende udtag.

Foldecylindrene skydes næsten helt ud, og monteres. Påse, at slangerne ikke krydser hinanden.

Hjulene monteres.

Der sættes tryk på, så foldecylindrene skydes helt ud.

Tromlen vippe forsigtigt op ved at sætte tryk på den enkelvirkende. Påse, at alle slanger kan bevæges frit.

Tromlen foldes forsigtigt sammen med den dobbeltvirkende ventil. Hold øje med slangerne.

Trykket tages af den enkelvirkende, så sidesektionerne falder ned i deres transportleje.

Slangerne til foldecylindrene fastgøres med slangeholderne og de selvskærende skruer.

Tromlen foldes ud og ind et par gange. Hold øje med slangerne. Foldecylindrene er drøvlet, så det ikke kan ske alt for hurtigt. Det kan give anledning til susen i overtryksventilen på hydraulikpumpen, men er uden betydning..

- ▽ Spænd alle skruer godt til, også navmøtrikker.

Igangsætning:

Minimaxen tilkobles traktorens faste trækbom.

Trækbommen skal være original, intakt og vende korrekt.

Trækøjet skal være imellem gaflerne, **ikke over eller under**. Husk at sikre træknaglen med en ringsplit eller lignende.

Der er tre monteringsmuligheder i det vendbare træk, som vist på tegningen nedenunder.

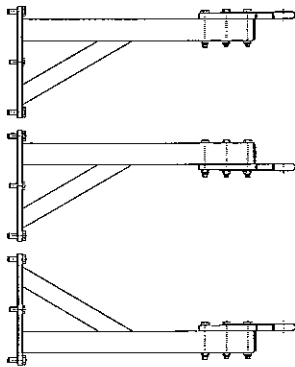

1. Højt træk med trækpladen monteret ovenpå firkantrøret.
Mål til underkant ca. 65cm.

2. Højt træk med trækpladen monteret under firkantrøret.
Mål til underkant ca. 65cm.

52 cm

3. Lavt træk med trækpladen monteret ovenpå firkantrøret.
Mål til underkant ca. 33cm.



Det er meget vigtigt at trækstangen er vandret i arbejdsstilling.

For højt trækpunkt bevirker, at tromlen ikke tromler med det inderste af ydersektionerne, og herved overbelastes midtersektionen.

Husk at spænde bolteforbindelsen hårdt til.



Husk at sikre træknaglen med en ringsplit eller tilsvarende.

Vippecyllinder: Den ene hydraulikslange (mrk. hvid), tilsluttes et enkeltvirkende udtag og anvendes til at vippe tromlen op på hjulene, og ned i arbejdsstilling.

Ind/udklap: De to slanger (mrk. røde), tilsluttes et dobbeltvirkende udtag og anvendes til at svinge sidefløjene ud og ind mellem transport- og arbejdsstilling.

Alle slanger er forsynet med 1/2" hanstik. Hvis traktoren ikke er forberedt for dette, kan Deres forhandler hjælpe.

Det kræves af traktorens hydraulikanlæg, at der kan leveres et olietryk på min. 170 bar.



Defekte slanger **skal** omgående repareres eller udskiftes.

Et brud på en slange kan i uheldige tilfælde, forårsage personskade og/eller mekanisk havari på tromlen.

Betjening:

Al betjening **skal** foregå fra førersædet, og der må **ikke** opholde sig andre på eller i umiddelbar nærhed af tromlen.

Omstillingen fra transport til arbejdsstilling, og omvendt, bør ske imens man holder stille, på plan mark, med traktoren næsten i tomgang.

Udfoldning:

Først betjenes den enkeltvirkende ventil (mrk. hvid), så sidesektionerne løftes fri, af transportlejet.

Med den dobbeltvirkende ventil (mrk. rød) svinges sidesektionerne helt ud.

Dernæst tages trykket af det enkeltvirkende udtag (mrk. hvid), så tromlen roligt vipper ned på jorden.

Før tromling sættes udtaget (mrk. hvid) i flydestilling.

(

Vægtoverføring "duoflex":

Før tromling sættes det dobbeltvirkende udtag (mrk. rød) i **flydestilling**.

Derefter aktiveres det dobbeltvirkende udtag (mrk. rød) indtil manometret forrest på tromlen viser **20-50 bar, hvilket er afhængig af jordtypen**.

Slut herefter af med at sætte det dobbeltvirkende udtag (mrk. rød) i flydestilling, for at den hydrauliske vægtoverføring er aktiveret.



Husk, at kontrollere trykket jævnlige, medens arbejdet med tromlen foregår.

Sammenfoldning:

Før sammenfoldning aktiveres det dobbeltvirkende udtag (mrk. rød), indtil trykket på manometret forrest, er faldet til 0 bar.

Med det enkeltvirkende udtag (mrk. hvid) løftes tromlen helt op i lodret.

Sidesektionerne foldes herefter ind med det dobbeltvirkende udtag (mrk. rød), og sænkes til slut ned i transportlejet, med det enkeltvirkende udtag (mrk. hvid).

(

Tromlen skal kun foldes sammen for transport. Det er ikke nødvendigt for vendinger. Den tåler forsigtigt, at køre baglæns i arbejdsstilling.

Højst tilladte transporthastighed er 25 km/t.

Anbefalet kørehastighed: 6 - 8 km/t. Langsommere ved stenet jord.

Vedligeholdelse:

Samtlige skrueforbindelser - også **navmøtrikker efterspændes** efter første arbejdsdag.

Smørested	Antal	Smøringsinterval
Trækstang	2	8 t
Sidesektionerne	2	8 t
Foldecylindrerne	4	8 t
Vippecyliner	2	8 t
Hjullejer	2	1/sæson
Tromlelejerne	6	50 t

Hjullejerne justeres en gang pr. år, følg instruktionen for udskiftning af lejer punkt 1, 2, 11, 12 og 13.

Efter første sæson vil overfladen af ringene være slidt glatte, og de fylder derfor lidt mindre. Det opståede spillerum, justeres ned til max 5 mm, ved at flytte stopringene, se fig. 1. Husk at spænde stopringsskruerne godt fast. Det anbefales at løsne og spænde skruerne et par gange, for at de bedre bider sig fast.

Fig. 1:

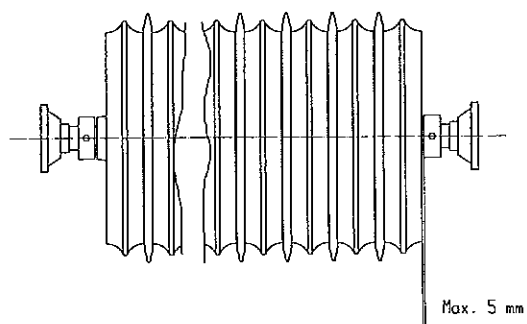

Før sæsonen kontrolleres **lufttrykket** i hjulene.

	Lag	Lufttryk
10.0/75x15.3	10	5,2
10.0/75x15.3	14	5,5



Ved længere tids parkering, bør **udragende stempelstængerne smøres ind i olie eller tryksmørefedt**, herved undgår man rustdannelse på stempelstængerne. **Husk at fjerne det igen inden brug.**

REPARATIONER:

Hjul:

Ved skift af hjul p.g.a punktering eller lignende sættes maskinen i arbejdsstilling.

Herved kan hjulet afmonteres uden brug af donkraft.

Udskiftning af hjullejer, se fig. 2.

1. Navkapsel pos. 21 afmonteres.
2. Splitten pos. 20 afmonteres.
3. Kronemøtrikken pos. 19 afmonteres.
4. Akslen pos. 2 kan nu slås ud.
5. Lejerne pos. 17 og 18, kan nu afmonteres.
6. Tætningsringen pos. 16 kan nu fjernes.
7. Yderringene fra lejerne pos. 17 og 18, monteres i navhuset pos. 22.
8. Tætningsringen pos. 16 monteres.
9. Inderringen fra lejet pos. 18 monteres på akslen pos. 2, og akslen monteres i navhuset.
10. Inderringen fra lejet pos. 17 monteres på akslen pos. 2.
11. Kronemøtrikken skrues på akslen pos. 2, samtidig med at navhuset pos. 22, drejes rundt. Kronemøtrikken spændes så meget, at det er svært at dreje navhuset pos. 22 rundt.
Herefter løsnes kronemøtrikken indtil navhuset igen kan drejes rundt uden modstand.
12. Splitten pos. 20 monteres.
13. Navkapsel pos. 21 monteres.
14. Navet smøres med kugleleje-fedt.

Fig. 2:

FL55-6

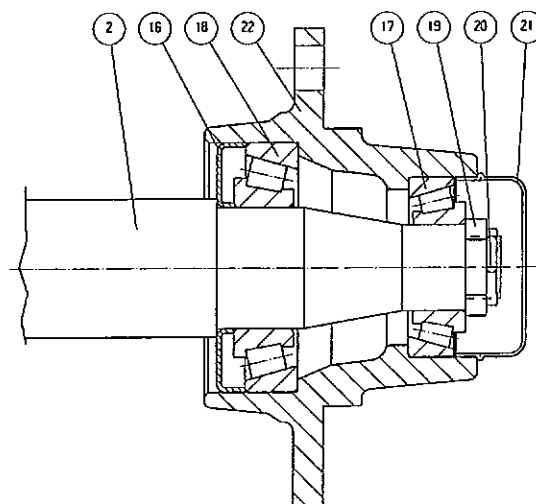

Lejer, ringe og aksler:

Afmontering af tromleaksel med ringe for udskiftning af lejer, ringe eller aksel, bør udføres på værksted.



Sidesektion - AFMONTERING:

Hertil kræves en godkendt kran, der kan løfte mindst 2000 kg.

Tromlen parkeres med den pågældende sektion under kranen - helst koblet til en traktor. Hvis ikke kræves en hydraulikpumpe med en enkeltvirkende og en dobbeltvirkende ventil. Den skal kunne yde et tryk på mindst 170 bar.

Den modsatte sektion bindes ind til styrebøjlen over transportlejet, så den stadig kan bevæges op og ned. Med den enkeltvirkende ventil løftes sidesektionerne fri af transportlejet. Med den dobbeltvirkende svinges den pågældende sidesektion ca. 1 m ud til siden.

Der anhugges omhyggeligt med to kæder/stropper om ringene med ca. 1 meters afstand. Der løftes så meget, at kæderne/stropperne er stramme. Møtrikkerne ved lejerne løsnes godt. Med kranen løftes så meget, at skruerne er løse. Disse fjernes, og den komplette aksel kan manøvreres ud.

Lejehusene renses for fedt. Den udragende akselende renses med en fil for eventuelle grater. Pinolskruerne i lejerne løsnes. Lejerne kan nu trækkes ud.

Efter at stopringen med de to pinolskruer er afmonteret, kan tromleringene trækkes af akselen.

MONTERING:

Cambridgeringe. Efter den udvendige stopring fig. 3 pos. 1, begyndes der med en glat ring, der vender "næsen" indad se fig. 3. Den efterfølges af en takket ring, der vender den glatte side udad. Den skal helt ind på navet ("næsen") af den glatte ring.

Sådan fyldes akselen op indtil der er ca 12 cm tilbage. Den sidste takkede ring udelades. Det påses, at ringene ligger helt tæt sammen.

Fig. 3:

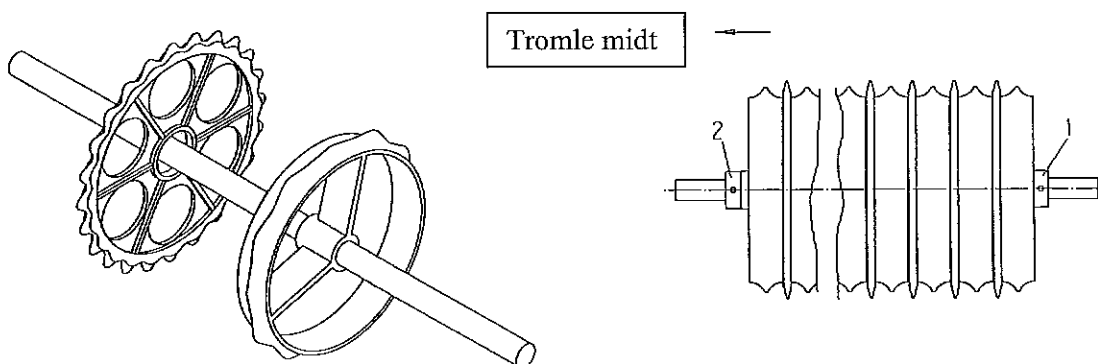

Crosskillringe. Bemærk akselens omløbsretning. Efter den udvendige stopring fig. 4 pos 1, begyndes der med en lille ring. Den skal vende som vist på

fig. 4. Dernæst monteres en bøsning.
Ovenpå denne en stor ring, der vender som på fig. 4.
Der sluttet af med en lille ring. Det påses, at ringene ligger helt tæt sammen.
Fig. 4:

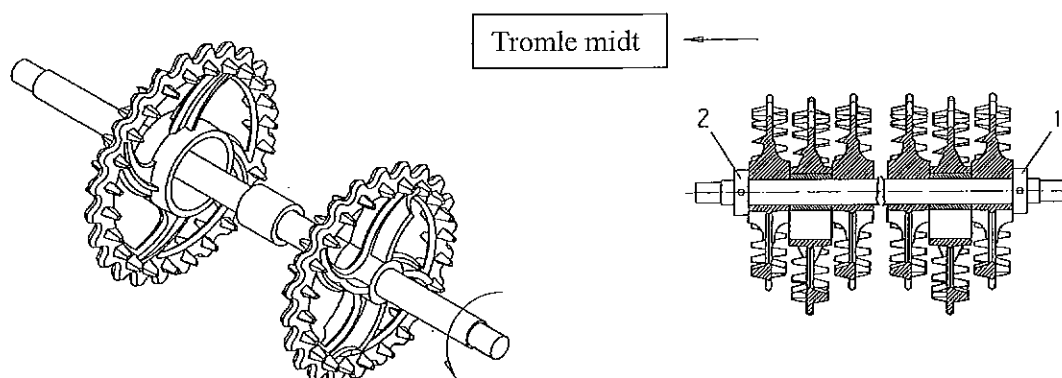

Bølgeringe. Der begyndes med to ringe, der er skruet sammen som vist på fig. 5.

Akselen fyldes op til der mangler ca. 22 cm. Herefter afsluttes med to sammenboltede ringe. Det påses, at ringene ligger helt tæt sammen.

Fig. 5:

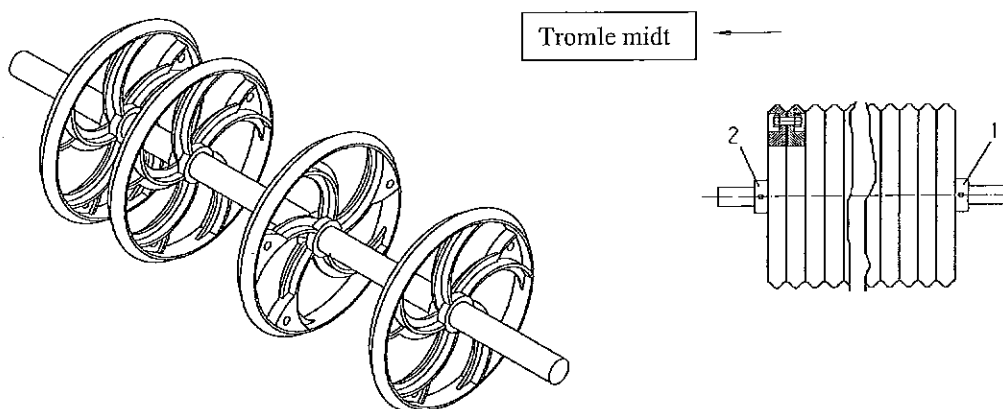

Stopringen fig. 3-5 pos. 2 skydes ind, og spændes godt. Det anbefales at løsne og spænde nogle gange for at skruerne kan bide sig fast. Herefter skydes lejerne ind på akselen.



Tromlerammen foldes ud som beskrevet ovenfor. Der anhugges med to kæder/stropper. Den komplette aksel med ringe løftes i en godkendt kran (min 800 kg) op og ind i tromlerammen.

Bemærk, at sidst monterede stopring (fig. 3-5 pos 2), skal vende mod tromlens midte.

Lejerne monteres og spændes til. Husk at vende smøreniplerne, så de kan smøres, se fig. 6. Pinolskruerne påføres Locktite nr. 270 og spændes godt til.

Tromlen foldes ind som beskrevet under betjening.

Fig. 6:

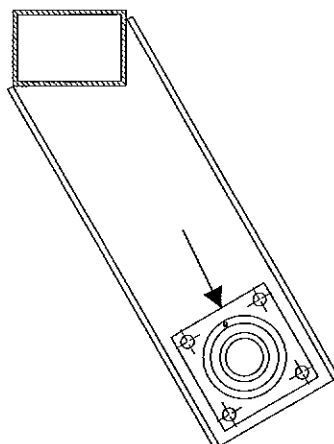

Midtersektion - AFMONTERING:

Tromlen forspændes om muligt en traktor. Hvis ikke kræves en hydraulikpumpe med en enkeltvirkende og en dobbeltvirkende ventil. Den skal kunne yde et tryk på mindst 170 bar.

Med den enkeltvirkende ventil løftes sidesektionerne fri af transportlejerne. De svinges helt ud med den dobbeltvirkende.

▽

Hvis tromlen ikke er tilkoblet en traktor, skal udfoldningen foregå roligt for at tromlen ikke skal vælte bagover.

Med den enkeltvirkende vippes tromlen nedad, indtil tromlerringene støtter på underlaget.

▽

Den dobbeltvirkende **MÅ IKKE BETJENES** i denne situation.

▽

Tromlen sikres mekanisk i denne position som sikkerhed mod slangebrud.

▽

Nu kan boltene, der holder kuglelejerne afmonteres. Pas på fingrene.

Herefter vippes tromlen forsigtigt opad med den enkeltvirkende ventil. Påse, at tromleakselen bliver nede på jorden.

MONTERING:

Cambridgeringe. Der begyndes med en glat ring, der vender "næsen" indad se fig. 3. Den efterfølges af en takket ring, der vender den glatte side udad. Den skal helt ind på navet ("næsen") af den glatte ring.

Sådan fyldes akselen op indtil der er ca 12 cm tilbage. Den sidste takkede ring udelades. Det påses, at ringene ligger helt tæt sammen.

Crosskillringe. Bemærk akselens omløbsretning. Der begyndes med en lille ring. Den skal vende som vist på fig. 4. Dernæst monteres en bøsning.

Ovenpå denne en stor ring, der vender som på fig. 4.

Der slutes af med en lille ring. Det påses, at ringene ligger helt tæt sammen.

Bølgeringe. Der begyndes med to ringe, der er skruet sammen som vist på

fig. 5.

Akselen fyldes op til der mangler ca. 22 cm. Herefter afsluttes med to sammenboltede ringe. Det påses, at ringene ligger helt tæt sammen.

Stopringene skydes ind. De udragende akselender skal være lige lange. Det opnås ved at slå til akselen. Stopringene spændes godt til. Det anbefales at løsne og spænde nogle gange for at skruerne kan bide sig fast.

Herefter skydes lejerne ind på akselenderne.

Tromlerammen foldes ud som beskrevet ovenfor under afmontering. Den komplette aksel skubbes ind til rammen. Er der taler om en crosskilltromle, skal man sikre den korrekte omløbsretning som vist på fig. 4. Lejerne monteres og spændes godt fast. Husk at vende smøreniplerne, så de kan smøres, se fig. 6.

Tromlen vipkes op til lodret med den enkeltvirkende.

∇

Den **DOBBELTVIRKENDE MÅ IKKE** betjenes før den enkeltvirkende er helt i bund.

Skift af cylindere:

Foldecylinder

Dette kan gøres med tromlen i transportstilling, det kan dog gøres i arbejdsstilling. Cylinderen skal i begge tilfælde være trykløs.

Slangerne afmonteres. Det anbefales at sætte en spand under til opsamling af olie.

Splitter og spændskiver tages af, og cylinderen kan fjernes. Den vejer 21 kg.

Monteringen foregår i omvendt rækkefølge. Efter montering svinges sidefløjene forsigtigt ud og ind et par gange (se under betjening) for at lufte ud. Kontroller, at slangerne kan følge med uden at komme i klemme, og at forbindelserne er tætte.

Udskiftning af pakningssæt:

DEMONTERING:

1. Cylinderen tømmes for olie, (brug evt. trykluft til at bevæge stemplet frem og tilbage, for at presse olien ud.
2. Kør stemplet i midterstilling. Overdelen (pos. 3) skrues 30 mm ud. Hvis overdelen sidder meget fast, kan dette afhjælpes ved at opvarme muffens forreste del til ca. 300° c, derefter rolig afkøling. Når overdelen er skruet ud, trækkes stemplet ud imod overdelen, hvorefter overdelen skrues helt af og stempelstangen trækkes ud.
3. Manchetskoen afmonteres, (pos. 4).
4. Overdelen trækkes af stempelstangen, (pos. 2).
5. Pakningerne i overdelen og manchetskoen (pos. 5+6+7+8+9) demon-

teres, (brug evt. syl eller skruetrækker).

- Alle dele rengøres, og kontrolleres for spåner, grater m.m.. Kontroller om der er rustdannelse omkring skraberingsen (pos. 5) i overdelen. Hvis dette er tilfældet, skal det fjernes.

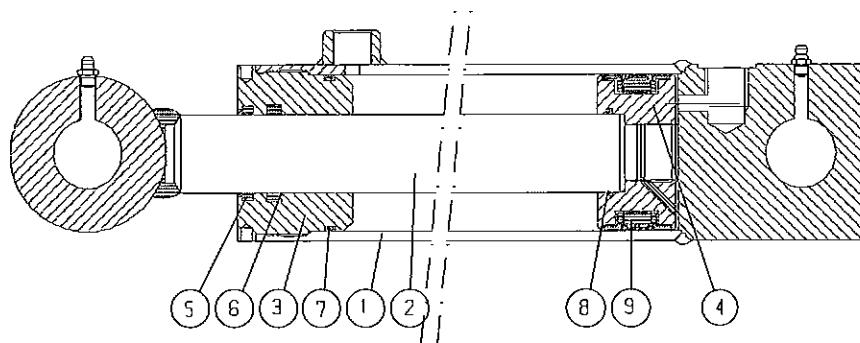

MONTERING:

- Nye pakninger monteres i overdelen og maskinskoen. Skraberingsen pos. 5 monteres ved hjælp af et stykke rør, som passer udvendig omkring læben, (eller specialdom). Manchetten pos. 9 på maskinskoen monteres ved hjælp af rundstang/skruetrækker.
- Gevindet på overdelen og cylinderrøret smøres med fedt, (rustbeskyttende anti-riv middel).
- Overdelen pos. 3 monteres på stempelstangen.
- Maskinskoen pos. 4 monteres og låses med loctite.
Vær opmærksom på, at gevindet er absolut rent og fri for olie og andre urenheder før brug af loctite.
Der må ikke påfyldes olie inden 12 timer efter brug af loctite.
- Smør manchetten pos. 9 på maskinskoen samt cylinderrørets yderste ende indvendigt med smøreolie, og skub stemplet ind i midterstilling.
- Skrue overdelen på og spænd til.

Vippecylander:

Dette gøres med tromlen i transportstilling. Slangen afmonteres. Det anbefales at sætte en spand under til opsamling af olie. Splitter og nagler tages af og cylinderen kan fjernes. Den vejer 41 kg.

Monteringen foregår i omvendt rækkefølge.

▽

I den øverste tilslutning **skal** der sidde en luftprop.

Efter monteringen løftes sidefløjene fri af transportlejerne et par gange (se under betjening). Kontroller, at olietilslutningen er tæt.

Udskiftning af pakningssæt:

DEMONTERING:

- Cylinderen tømmes for olie, (brug evt. trykluft til at bevæge stemplet frem

- og tilbage, for at presse olien ud.
2. Kør stemplet i midterstilling. Overdelen (pos. 11) skrues 30 mm ud. Hvis overdelen sidder meget fast, kan dette afhjælpes ved at opvarme muffens forreste del til ca. 300° c, derefter rolig afkøling.
Når overdelen er skruet ud, trækkes stemplet ud imod overdelen, hvorefter overdelen skrues helt af og stempelstangen trækkes ud.
 3. Manchetskoen afmonteres, (pos. 6).
 4. Overdelen trækkes af stempelstangen, (pos. 11).
 5. Pakningerne i overdelen og manchetskoen, (pos. 5+7+9+10+12+13), demonteres, (brug evt. syl eller skruetrækker).
 6. Alle dele rengøres, og kontrolleres for spåner, grater m.m.. Kontroller om der er rustdannelse omkring skraberings, (pos. 13) i overdelen. Hvis dette er tilfældet, skal det fjernes.

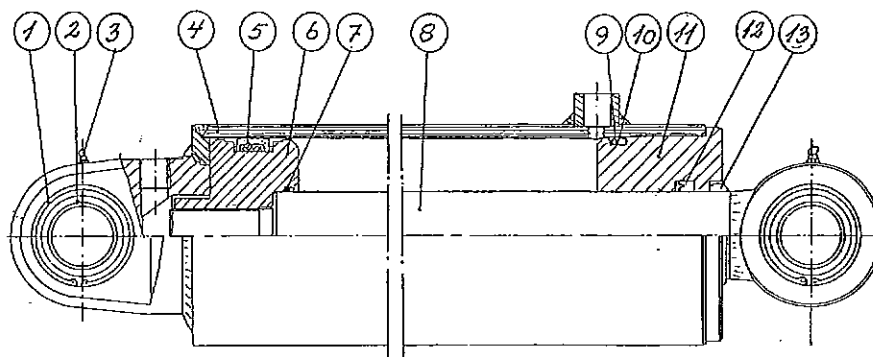

MONTERING:

1. Nye pakninger monteres i overdelen og maskinskoen. Skraberings pos. 13 monteres ved hjælp af et stykke rør, som passer udvendig omkring læben, (eller specialdorn). Manchetten pos.3 på maskinskoen monteres ved hjælp af rundstang/skruetrækker.
2. Gevindet på overdelen og cylinderrøret smøres med fedt, (rustbeskyttende anti-riv middel).
3. Overdelen pos.11 monteres på stempelstangen.
4. Maskinskoen pos.6 monteres og låses med loctite. Vær opmærksom på, at gevindet er absolut rent og fri for olie og andre urenheder før brug af loctite.
Der må ikke påfyldes olie inden 12 timer efter brug af loctite.
5. Smør manchetten pos. 6 på maskinskoen samt cylinderrørets yderste ende indvendigt med smøreolie, og skub stemplet ind i midterstilling.
6. Skru overdelen pos. 11 på og spænd til.

Sidesektioner:

Skift af sidesektioner, bør udføres på værksted.

Først afmonteres cylinderen og dernæst akslen med tromleringe som beskrevet på side 8.

Herefter understøttes sidefløjen med to stropper i en kran (max vægt 1000 kg).

De to sikringskrues skrues af , og naglen trækkes op ved hjælp af et koben eller lignende.



Pas på, når naglen kommer helt op. Da kan rammen dreje rundt.
Montering i modsat rækkefølge.

Træk:

Skift af træk, bør udføres på værksted med kran til rådighed. Max vægt 600 kg.

Tromlen sættes på plant underlag i arbejdsstilling uden traktor. Forenden løftes, og støttebenet afmonteres.

Der løftes lige foran tromlens hovedramme, til hovednaglen er løs.

Cylinderen afmonteres. Det kan gøres uden at demontere olieslangen.



Hovednaglen slås/trækkes ud. Pas på, at trækket ikke vender rundt.
Montering i modsat rækkefølge.

Skrotning:

Tromlen demonteres i følgende rækkefølge:

1. Sideaksler med ringe, se side 8.
2. Midteraksel med ringe, se side 11.
3. Sidesektioner, se side 14.
4. Hjul, se side 8.
5. Træk, se side 15.

Olieslangerne, olie, dæk og slanger sendes til destruktion. Tromleringene anvendes til genbrugsstøbejern, og resten anvendes til genbrugsjern.

EKSTRAUDSTYR – 730 + 760cm

HYDRAULISK PLANÉRPLANKE

Anvendelse:

Deres Minimax kan udstyres med en hydraulisk planérplanke foran tromleringene. Derved fås et meget effektivt redskab til at sønderdele knolde samt jævne og pakke jorden efter pløjningen.

Montering:

Tromlen tilkobles en traktor, og parkeres i transportstilling på jævnt fast underlag. Der skal være godkendt løftegrej til rådighed. Max vægt 250 kg.

Se fig. 7.

Beslaget pos. 1 til midtersektionen løftes op under trækstangen, og gøres fast med de tre spændeplader. Vægt 65 kg. De spændes kun løst til.

Hydraulikblokken pos. 2 skrues på og spændes fast.

Fig. 7:

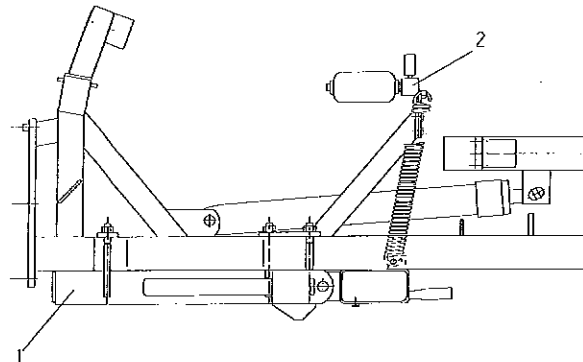

Tromlen foldes ud i arbejdsstilling (se side 5), og der køres nogle meter frem og tilbage, så sidefløjene er helt på plads. De inderste ophæng til sidefløjene monteres (vægt 38 kg). De yderste ophæng monteres (vægt 35 kg). Bemærk afstanden A mellem ophængene på fig. 8 skal være xxx cm.

Fig. 8:

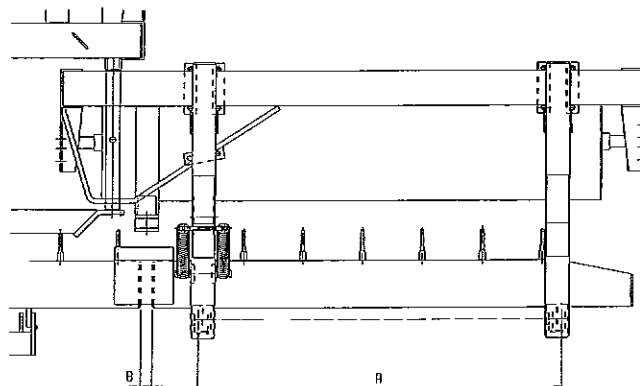

De 6 huller til ophæng af plankerne, skal nu være på linie. Hvis ikke må midterophænget justeres lidt frem eller tilbage. Det er vigtigt, at tromlens trækstang er vandret.

Den midterste planke monteres (vægt 105 kg) med naglerne, og hænges op i fjedrene.

Sideplankerne monteres (vægt 95 kg). De hænges først op i naglerne. Dernæst cylindrene med slangerne bagud, på sidesektionerne.

Fjedrene monteres først nederst. De hægtes på krogene øverst ved hjælp af et rør som vist på fig. 9.

Fig. 9:

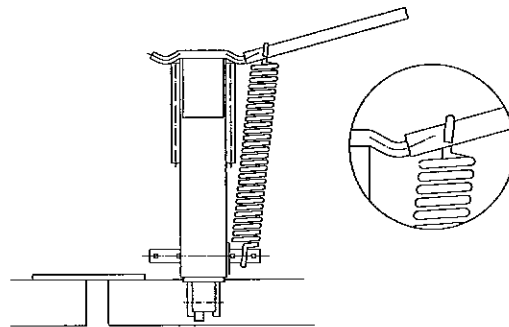

Justering:

Det kontrolleres, at afstanden B mellem plankeenderne, se fig. 8 er 4 - 5 cm. Hvis ikke må ophængene til sidefløjene flyttes. Til slut spændes alle møtrikker godt til.

Hydraulik:

Se fig. 10. T-stykket pos. 1 anbringes på hoveddrømmens forreste tværrør midt for det venstre langsgående rør. Slangerne føres ud til cylindrene og fastgøres med de selvskærende skruer og slangeholderne pos. 2. Der skal bores for med et 4,4 mm bor.

Mellemslangen føres hen ad det venstre rør og videre i en pæn bue. Slangen fæstnes ovenpå røret (pos. 2) hvor buen starter og til trækstangen. Den ender på hydraulikblokkens venstre tilslutning.

Tilslutningsslangen fastgøres til højre tilslutning og føres sammen med de øvrige slanger frem til traktoren.

Fig. 10:

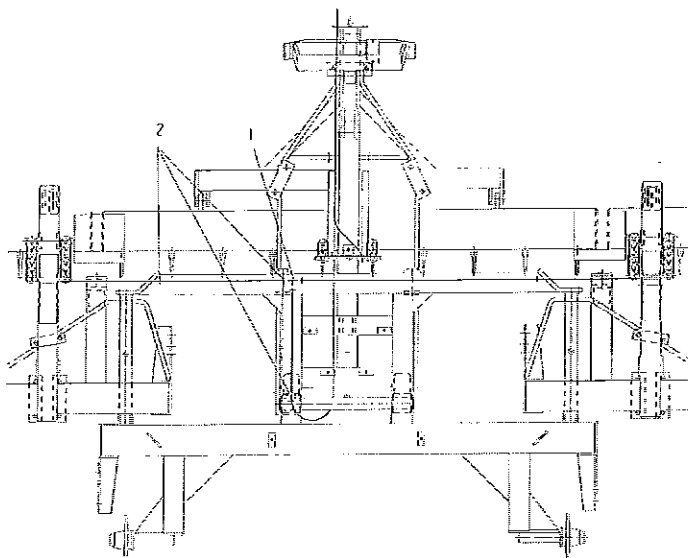
**Tilslutning:**

Tilslutningsslangen (mrk. grøn) tilsluttes et enkeltvirkende udtag på traktoren. Der kræves normalt 2 enkeltvirkende og et dobbeltvirkende udtag for at betjene den komplette tromle med planke. Man kan klare sig med 2 dobbeltvirkende, hvoraf det ene skal have flydestilling. I så fald skal den hvide og den grønne slange tilsluttes den med flydestilling. Den grønne skal sidde, så planérplanken bevæges, når betjeningshåndtaget i traktoren bevæges hen mod flydestilling. For at løfte planken uden at påvirke tromlens vippecylinder skal ventilen sættes i flydestilling.

Afprøvning:

Tromlen foldes forsigtigt sammen. Påse under foldningen, at slangerne ikke kommer i klemme eller strækkes. Med tromlen udfoldet bevæges planérplanken nedad til den er i bund. Påse, at manometret viser udslag. Med planken i bundstilling, viser det traktorens maksimale pumpetryk.

Der bør desuden kontrolleres for utætheder i hydrauliksamlingerne. Gasakkumulatoren kan have løsnet sig, p.g.a. vibrationer under transport, og skal derfor efterspændes med en oliefiltertang eller lignende.

Betjening:

Planérplanken skal for at være effektiv, hele tiden trække med lidt jord. Under svære forhold skal den trykkes hårdt nedad. På manometret kan man se, hvor hårdt den er trykket ned. I de fleste til fælde vil et tryk på 40 - 50 bar være passende.

Vedligehold:

Efter første dags arbejde **efterspændes** alle **møtrikker** og der checkes for olieudslip.

Når tænderne på plankerne er slidt ca. 5 cm ned, skrues de af, og monteres i det andet hul på planken. Der er gevind i tanden. Når planken ikke bruges, bør den være helt oppe for at undgå rustdannelse på stempelstængerne.

Demontering:

Planérplanken skal normalt ikke afmonteres. Det skal den kun i tilfælde af reparationer og ved skrotning.

Det gøres i omvendte rækkefølge som monteringen.

Skrotning:

Slanger, akkumulator og olie sendes til destruktion. Resten kan anvendes som genbrugsjern.

			<u>Resevedele</u>	<u>Spareparts</u>	<u>Pieces</u>	<u>Ersatzteile</u>
	model 2000		7.30m Mini-max	7.30m Compact	7.30m Roll-Compact	7.30m Mini-max
	Varenr. Partsn. Numero		Fra serie Nr. 6588	From serial No. 6588	De serie No. 6588	Ab Serien Nr. 6588
Pos.	Warennr.	Dimension	Betegnelse	Designation	Designation	Bezeichnung
1	23395		Træk forrest	Drawbar- front	Attelage - avant	Zug - vorne
2a	25443	ø50 mm	Hitchøje	Drawhitch	Timon (hitch)	Hitchauge
2b	25442	ø40 mm	Prodsøje	Draweye	Fourche d'attelage	Zugöse
3	13282		Mellemlægspl.	Plate	Plaque	Platte
4	92603	M20x160	Bolt	Pin	Boulon	Schraube
5	23399		Slangeholder	Hose stand	Support de tuyau	Halterung für Schlauche
6	92052	M20	Møtrik selv- låsende	Nut self- locking	Ecrou de sécurité	Mutter Selbstgesich.
7	23393		Støttebens- holder	Jack bracket	Fixation pour support	Halterung für Ständer
8	14202	M16	Dragebånd	U-bolt	Lame support	U-Bügel
9	92051	M16	Møtrik selvlåsende	Nut selflocking	Ecrou de sécurité	Mutter Selbstgesich.
10	90xxx		Støtteben top	Support top	Bequille sommel	Stütze topp
11	90555	ø5x40	Ringsplit	Split pin	Goupille	Sicherung
12	90563	ø22	Nagle til ben	Pin	Axe	Nagel
13	90562		Fod til ben	Foot for support	pie de bequille	Fuss für Stütze
14	90545	pos. 10-13	Støtteben kpl.	Support cpl.	Bequille cpl.	Stütze kpl.
15	90676	7 mm	Hårnål	Split pin	Goupille	Sicherung
16	92334	M20x60	Bolt	Pin	Doulon	Schraube
17	23281		Træk bagerst	Drawbar - rear	Attelage -- arriere	Zug - hinten
18	25446		Hydr. blok	Hydr. block	Bloc	Block
19	27396	spec.	Pilotventil enk. virk.	Check valve	Clapet de blocage pilotee	Sperrblock- ventil
20	92241	M5x50	Bolt	Bolt	Boulon	Schraube
21	92028	M8	Møtrik	Nut	Ecrou	Mutter
22	92026	M5	Møtrik selvlåsende	Nut selflocking	Ecrou de securité	Mutter Selbstgesich.
23	92264	M8x40	Bolt	Bolt	Boulon	Schraube
24	92048	M8	Møtrik selvlåsende	Nut selflocking	Ecrou de securité	Mutter Selbstgesich.
25	13299	ø30x100	Nagle	Pin	Clous	Bolzen
26	90677	ø8x50	Split	Split pin	Goupille	Sicherung
27	23297	ø50x1220	Nagle	Pin	Clous	Bolzen
28	90684	ø8x60	Split	Split pin	Goupille	Sicherung
29	51349	ø75/51x3	Skive	Washer	Rondelle	Scheibe
30	91307	M8x45	Bolt	Bolt	Boulon	Schraube
31	91308		Dækplade	Cover plate	Plaque	Platte
32	91305		Plastklamme	Hose clamp	Collier	Klamme
33	23251		Midtersektion	Central section	Bâti central	Mittel Sektion
33a	90722	M8 90°	Smørenippel	Grease nippel	Graisneur	Fettnippel
34	70252	ø35x130	Nagle	Pin	Clous	Bolzen
36	90662	ø62/31x3.5	Skive	Washer	Rondelle	Scheibe

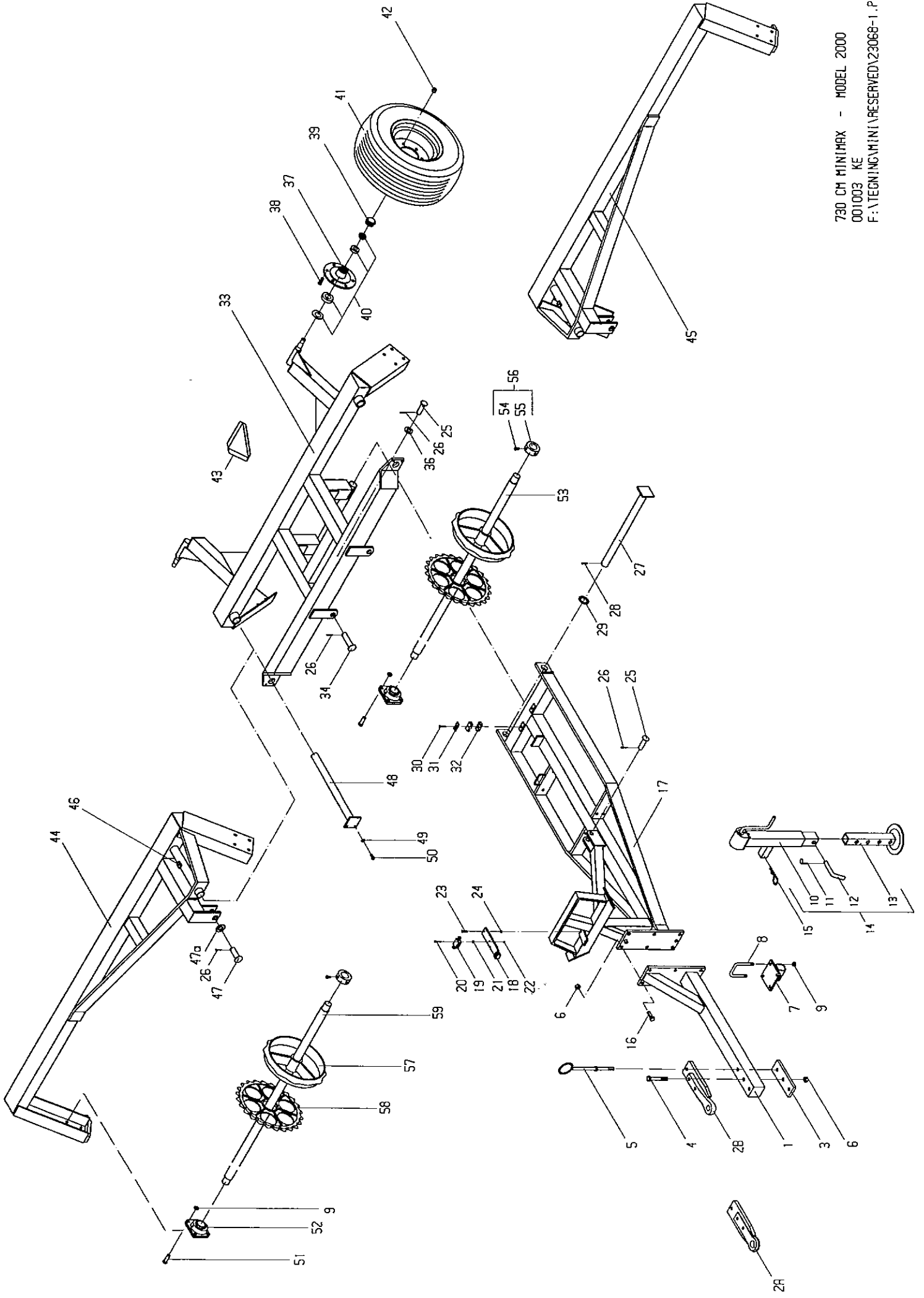

730 CH MINI/HRX - MODEL 2000
 001003 KE
 F:\TECNI\MINI\RESERVED\23068-1.PIC

		<u>Resevedele</u>	<u>Spareparts</u>	<u>Pieces</u>	<u>Ersatzteile</u>	
model 2000		7.30m Mini-max	7.30m Compact	7.30m Roll-Compact	7.30m Mini-max	
Varenr. Partsnr. Numero		Fra serie Nr. 6588	From serial No. 6588	De serie No. 6588	Ab Serien Nr. 6588	
Pos.	Warennr.	Dimension	Betegnelsen	Designation	Designation	Bezeichnung
37	23450		Nav	Hub	Moyeu	Naben
38	23452		Navbolt	Hub pin	Vis de roue	Naben schraub
39	23449		Navkapsel	Hub cover	Couvercle de moyeu	Naben decksel
40	23445		Lejesæt kpl.	Set of bearings	Jeu de roulement	Lagerungssatz
41	12318	pos. 41a-c	Hjul kpl.	Wheel cpl.	Roue cpl.	Rad kpl.
41a	12322	9.00x15.3 BO.3	Fælg	Rim	Jante	Felge
41b	12329		Slange	Tube	Chambre à air	Schlauch
41c	12319	10.0/75x15,3	Dæk - 8 lags	Tyre - 8 PLY	Pneu - 8 PLY	Reifen- 8 PLY
42	12376		Navmøtrik	Nut for wheel	Ecrou de roue	Radmutter
44	23254		Sidesektion	Sidesection	Cadre lateral	Seiten sektion
			Højre	right	droit	Rechter
45	23253		Sidesektion venstre	Sidesection left	Cadre lateral gauche	Seiten sektion Linker
46	90721	M8	Smørenippel	Grease nippel	Graisser	Fettnippel
47	13296	ø35x95	Nagle	Pin	Clous	Bolzen
47a	90659	ø72/ø36x4	Skive	Disk	Disque	Scheibe
48	23294	ø50x670	Nagle	Pin	Clous	Bolzen
49	90669	ø24/ø13x2,5	Skive	Washer	Rondelle	Scheibe
50	92295	M12x30	Skrue	Screw	Vis	Schraube
51	92052	M16x40	Bolt	Pin	Boulon	Schraube
52	12391	50 mm	Flangeleje	Bearing	Palier	Lager
53	23384	60 mm	Aksel - midt	Axle	Arbre central	Achse
54	92383	M12	Stopringsskrue	Stop bushing screw	Vids d'arret	Stellrings Schraube
55	90040	60 mm	Stopring	Stop bushing	Anneau d'arret	Stellring
56	12334	60 mm pos. 54+55	Stopring kpl.	Stop bushing cpl.	Anneau d'arret cpl.	Stellring kpl.
57	15384	50 cm	Glat tromlering	Smooth ring	Anneau lisse	Glatter Ring
58	15385	50 cm	Takket tromlering	Jagged ring	Anneau dente	Gezackter Ring
57a	18101	48 cm	Crosskill tromlering	Crosskill ring	Anneau Crosskill	Crosskill Ring
58a	18102	53 cm	Crosskill tromlering	Crosskill ring	Anneau Crosskill	Crosskill Ring
58a	18103		Crosskill bøsning	Crosskill bushing	Douille crosskill	Crosskill Buchse
57b	18025	55 cm	Bølgering	Welled ring	Anneau ondule'	Wellen ring
57c	17000	55 cm	Glat-ring	Smooth ring	Bille lisse	Glatter Ring
59	23386	60 mm	Aksel - side	Axle	Arbre latéral	Achse

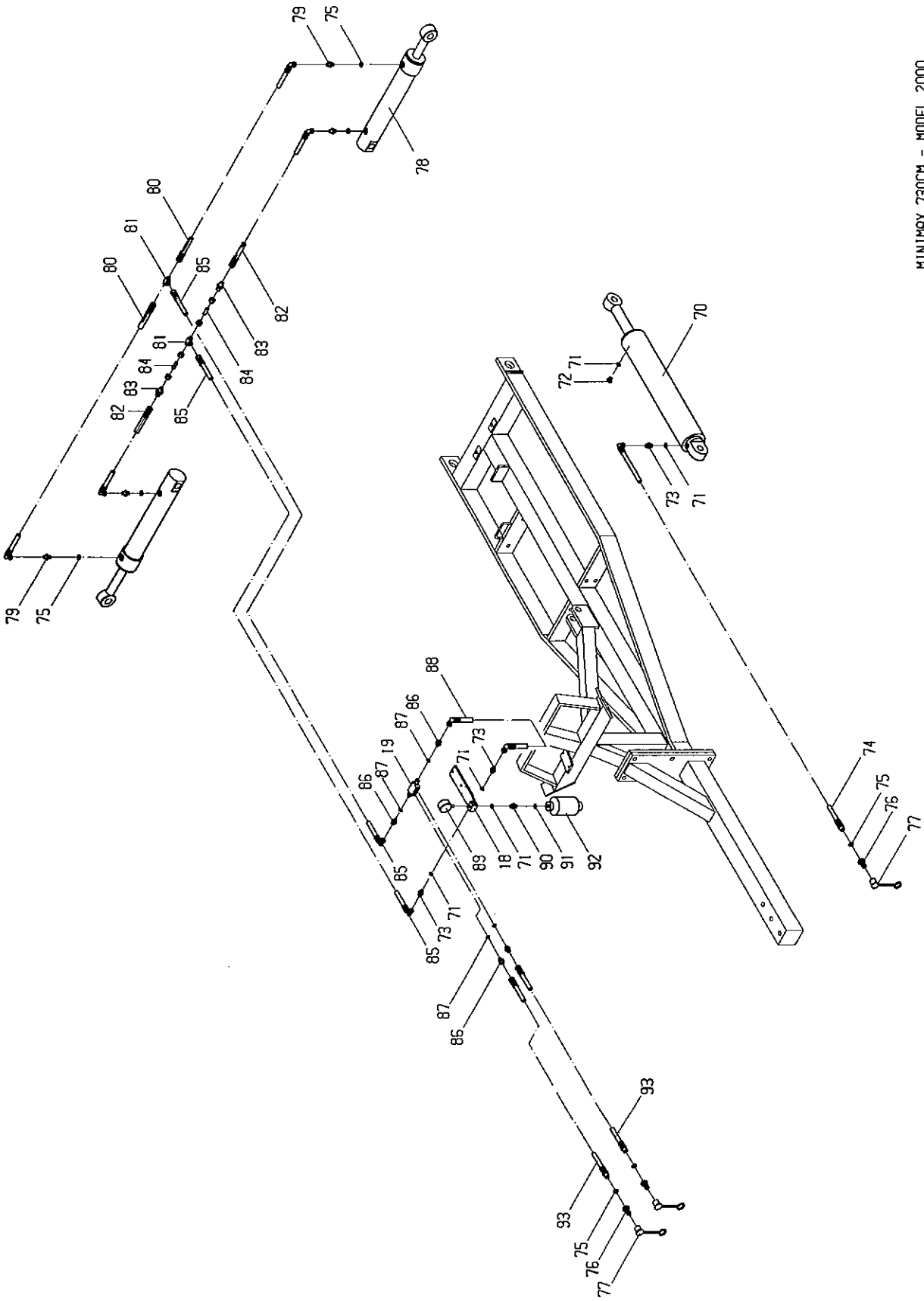

MINIMAX 730CM - MODEL 2000

001003 KE

F:\TECNING\MINI\RESERVED\22068-2.PIC

		<u>Resevedele</u>	<u>Spareparts</u>	<u>Pieces</u>	<u>Ersatzteile</u>	
model 2000		7.30m Mini-max	7.30m Compact	7.30m Roll-Compact	7.30m Mini-max	
Varenr. Partsnr. Numero		Fra serie Nr. 6588	From serial No. 6588	De serie No. 6588	Ab Serien Nr. 6588	
Pos.	Warennr.	Dimension	Betegnelse	Designation	Designation	Bezeichnung
70	12335		Cylinder kpl.	Cylinder cpl.	Verin cpl.	Zylinder kpl.
70a	12238		Pakningssæt t/cylinder	Set of sealings	Jeu de joints verin	Dichtung für für Zylinder
71	91028	3/8"	Pakring	Joint	Joint	Pakring
72	91088	3/8"	Udluftnings- prop	Air escape plug	Reniflard	Entluftungs- pfropfen
73	91002	3/8"RG	Brystnippel	Adaptor	Raccord hyd.d.	Verschraubung
74	23318	l=4300	Slange kpl.	Tube cpl.	Tuyau cpl. cuivre	Schlauch kpl. scheibe
75	91029	1/2"	Pakring	Joint	Joint	Pakring
76	91010	1/2"	Lynkobling hanpart	Oil connection male	Valve male push pull	Ölanschluss male
77	91012	1/2"	Blændhætte	Cover	Chapeau valve	Staubkappe
78*	91805		Cylinder kpl.	Cylinder kpl.	Verin cpl.	Zylinder kpl.
78a*	91806		Pakningssæt t/cylinder	Set of sealings	Jeu de joints verin	Dichtung für Zylinder
79	91074	1/2"/3/8"	Brystnippel	Adaptor	Raccord hyd.d.	Verschraubung
80	23314	l=1400	Slange kpl.	Tube cpl.	Tuyau cpl.	Schlauch kpl.
81	91006	M18	T-stykke	T-piece	Raccord T	T-Stück
82	23313	l= 930	Slange kpl.	Tube cpl.	Tuyau cpl.	Schlauch kpl.
83	91004	M18	Forskruning	Adaptor	Raccord	Verschraubung
84	13315		Drøvling	Trusch	Grive	Drossel
85	23324	l=2650	Slange kpl.	Tube cpl.	Tuyau cpl.	Schlauch kpl.
86	91000	3/8"x1/4"	Brystnippel	Adaptor	Raccord hyd.d.	Verschraubung
87	91027	1/4"	Pakring	Joint	Joint	Pakring
88	71406	l=730	Slange kpl.	Tube cpl.	Tuyau cpl.	Schlauch kpl.
89	91256	1/4"	Manometer	Manometer	Manomètre	Manometer
90	91077	3/8"xM18	Forskruning	Adaptor	Raccord hyd.d.	Verschraubung
91	91026	M18	Pakring	Joint	Joint	Pakring
92	91258	40 bar	Akkumulator	Accumulator	Accumulateur	Akkumulator
93	23308	l=3350	Slange kpl.	Tube cpl	Tuyau cpl	Schlauch kpl.
*			<i>Ændret ny cylinder</i>	<i>Changed ner ram</i>	<i>Change Verin</i>	<i>Ändern Neue Zylinder</i>

			<u>Resevedele</u>	<u>Spareparts</u>	<u>Pieces</u>	<u>Ersatzteile</u>
model 2000			7.60m Mini-max	7.60m Compact	7.60m Roll-Compact	7.60m Mini-max
Varenr. Partsno. Numero			Fra serie Nr. 6588	From serial No. 6588	De serie No. 6588	Ab Serien Nr. 6588
Pos.	Warenr.	Dimension	Betegnelse	Designation	Designation	Bezeichnung
1	23273		Træk forrest	Drawbar - front	Attelage - avant	Zug - vorne
2a	25443	ø50	Hitchhøje	Drawhitch	Timon (hitch)	Hitchauge
2b	25442	ø40	Prodsøje	Draweye	Fourche d'attelage	Zugöse
3	13282		Mellemlægspl.	Plate	Plaque	Platte
4	92603	M20x160	Bolt	Bolt	Boulon	Schraube
5	23399		Slangeholder	Hose stand	Support de tuyau	Haltering für Schlauche
6	92052	M20	Møtrik selvlåsende	Nut selflocking	Ecrou de sécurité	Mutter Selbstgesich.
7	92385	M24x65	Bolt	Bolt	Boulon	Schraube
8	92053	M24	Møtrik selvlåsende	Nut selflocking	Ecrou de sécurité	Mutter Selbstgesich.
9	92334	M20x60	Bolt	Bolt	Boulon	Schraube
10	90xxx		Støttebenstop	Support top	Bequille sommet	Stütze topp
11	90555	ø5x40	Ringsplit	Split pin	Goupille	Klappstecker
12	90563	ø22	Nagle til fod	Pin for support	Axe pour support	Bolzen
13	90562		Støttebensfod	Foot for support	Pied de bequille	Fuss für Stütze
14	90542	pos. 10-13	Støtteben kpl.	Support cpl.	Bequille cpl.	Stütze Kpl.
15	90676	ø7x165	Hårnål	Split pin	Goupille	Sicherung
16	23491		Træk bagerst	Drawbar - rear	Attelage - arrière	Zug - hinten
17	92264	M8x40	Bolt	Bolt	Boulon	Schraube
18	92048	M8	Møtrik selvlåsende	Nut selflocking	Ecrou de sécurité	Mutter Selbstgesich.
19	25446		Hydr. blok	Hydr. block	Bloc	Block
20	92241	M5x50	Bolt	Bolt	Boulon	Schraube
21	27396	Spec.	Pilotventil	Check valve	Clapet de blocage pilotee	Sperrblock-ventil
22	92028	M8	Møtrik	Nut	Ecrou	Mutter
23	92026	M5	Møtrik selvlåsende	Nut selflocking	Ecrou de sécurité	Mutter Selbstgesich.
24	25451	ø30x95	Nagle	Pin	Axe	Bolzen
25	90677	ø8x50	Split	Split pin	Goupille	Sicherung
26	23490	ø50x835	Nagle	Pin	Axe	Bolzen
27	92050	M12	Møtrik selvlåsende	Nut selflocking	Ecrou de sécurité	Mutter Selbstgesich.
28	91305	3/8"	Plastklamme	Hose clamp	Collier	Klamme
29	91308		Dækplade	Cover plate	Plaque	Platte
30	91307	M8x45	Bolt	Bolt	Boulon	Schraube
31	23487		Sidesektion højre	Side section right	Cadre lateral droit	Seite Sektion Rechts
32	23488		Sidesektion venstre	Side section left	Cadre lateral gauche	Seite Sektion Links
33	90721	M8	Smørenippel	Grease nipple	Graisneur	Fettnippel
34	13296	ø35x95	Nagle	Pin	Axe	Bolzen
35	90659	ø66/37x4	Skive	Washer	Rondelle	Scheibe
36	23483		Midtersektion	Central section	Bâti central	Mittel Sektion
37	23294	ø50x670	Nagle	Pin	Axe	Bolzen
38	92295	M12x30	Bolt	Bolt	Boulon	Schraube

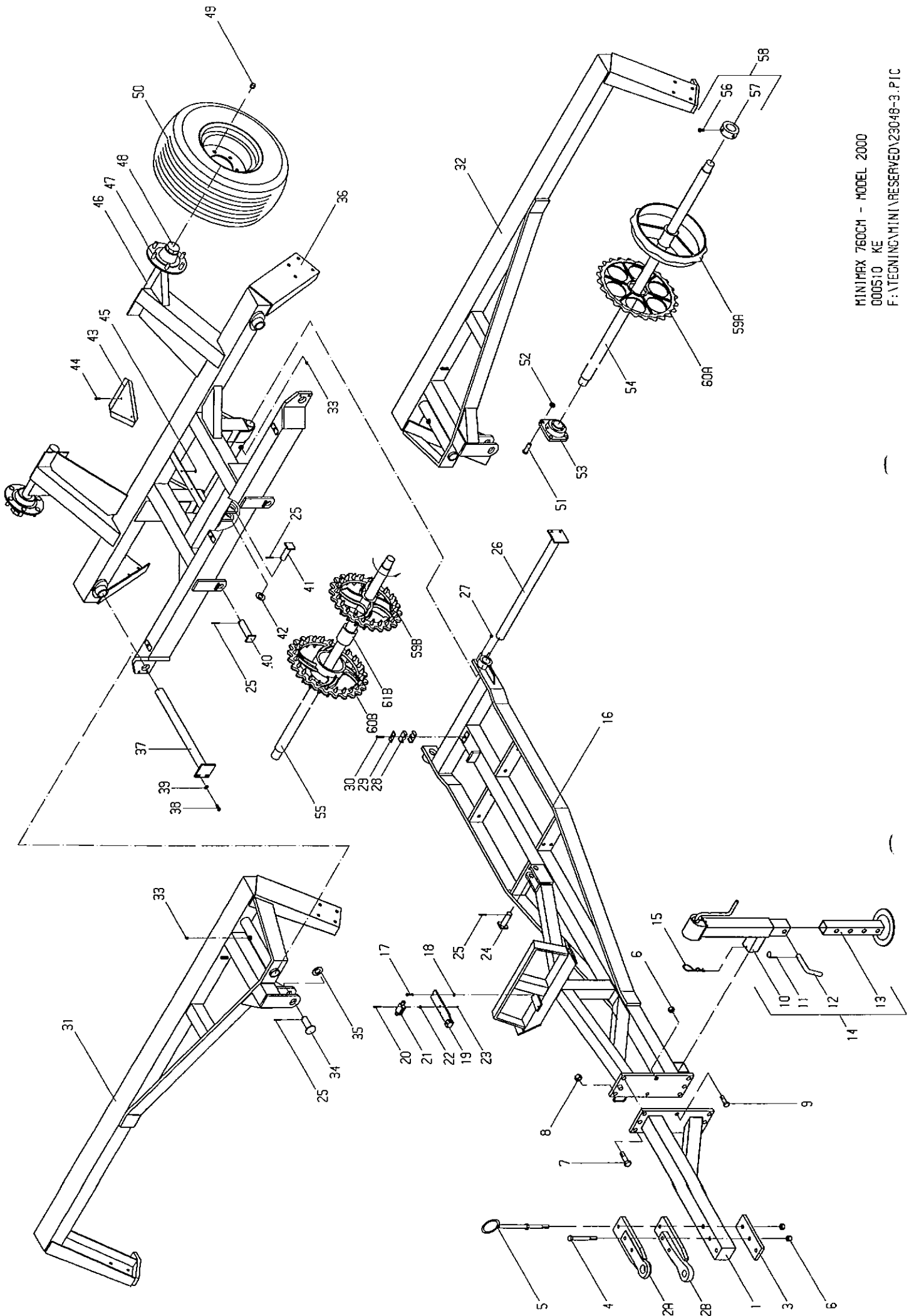

MINI MAX 760CM - MODEL 2000
 000510 KE
 F:\TECNING\MINI\RESERVED\23048-3.PIC

model 2000			<u>Resevedele</u>	<u>Spareparts</u>	<u>Pieces</u>	<u>Ersatzteile</u>
			7.60m Mini-max	7.60m Compact	7.60m Roll-Compact	7.60m Mini-max
Varenr. Partsnr. Numero			Fra serie Nr. 6588	From serial No. 6588	De serie No. 6588	Ab Serien Nr. 6588
Pos.	Warenr.	Dimension	Betegnelse	Designation	Designation	Bezeichnung
39	90669	ø24/13x2,5	Skive	Washer	Rondelle	Scheibe
40	72286	ø35x135	Nagle	Pin	Axe	Bolzen
41	72280	ø30x100	Nagle	Pin	Axe	Bolzen
42	90662	ø62/31x3,5	Skive	Washer	Rondelle	Scheibe
43	34213		Advarsels- trekant	Warning triangle	Triangle de signalisation	Warndreieck
44	92251	M6x30	Bolt	Bolt	Boulon	Schraube
45	92027	M6	Møtrik selvlåsende	Nut selflocking	Ecrou de sécurité	Mutter Selbstgesich.
46	34207		Nav	Hub	Moyeu	Naben
47	12375	M18	Navbolt	Hub bolt	Vis de roue	Nabenschraube
48	34800		Navkapsel	Hub cover	Convercle de moyeu	Naben Deckel
49	12376	M18	Navmøtrik	Lug nut	Ecrou de roue	Radmutter
50	12318	10.0/75x15.3	Hjul kpl.	Wheel cpl.	Roue cpl.	Rad Kpl.
50a	12322		Fælg	Rim	Jante	Felge
50b	12329		Slange	Tube	Chambre à air	Schlauch
50c	12319	10 PLY	Dæk	Tyre	Pneu	Reifen
51	92316	M16x40	Bolt	Bolt	Boulon	Schraube
52	92051	M16	Møtrik selvlåsende	Nut selflocking	Ecrou de sécurité	Mutter Selbstgesich.
53	12391	ø50	Flangeleje	Bearing	Palier	Flansch Lager
54	23378	ø60 l=2990	Aksel - side	Axle - side	Arbre - lateral	Welle - Seite
55	23391	ø60 l=2490	Aksel - midt	Axle - central	Arbre - central	Welle - Mitte
56	92383	M12	Stopringsskrue	Stop screw	Vis d'arret	Stellrings- schraube
57	90111		Stopring m/gev.	Stopbushing	Anneau d'arret	Stelling
58	12334	pos. 56+57	Stopring kpl.	Stopbushing cpl.	Anneau d'arret cpl.	Stelling Kpl.
59a	15384	50 cm	Glat ring	Smooth ring	Anneau lisse	Glatte Ring
60a	15385	50 cm	Takket ring	Jagged ring	Anneau dente	Gezackter Ring
59b	18101	48 cm	Crosskill ring	Crosskill ring	Anneau crosskill	Crosskill Ring
60b	18102	53 cm	Crosskill ring	Crosskill ring	Anneau crosskill	Crosskill Ring
61b	18103		Crosskill bøsning	Crosskill bushing	Douille crosskill	Crosskill Buchse
59c	18025	50 cm	Bølge ring	Welled ring	Anneau ondulé	Wellen Ring
59d	17000	55 cm	Glatring	Smooth ring	Anneau lisse	Glat-Ring

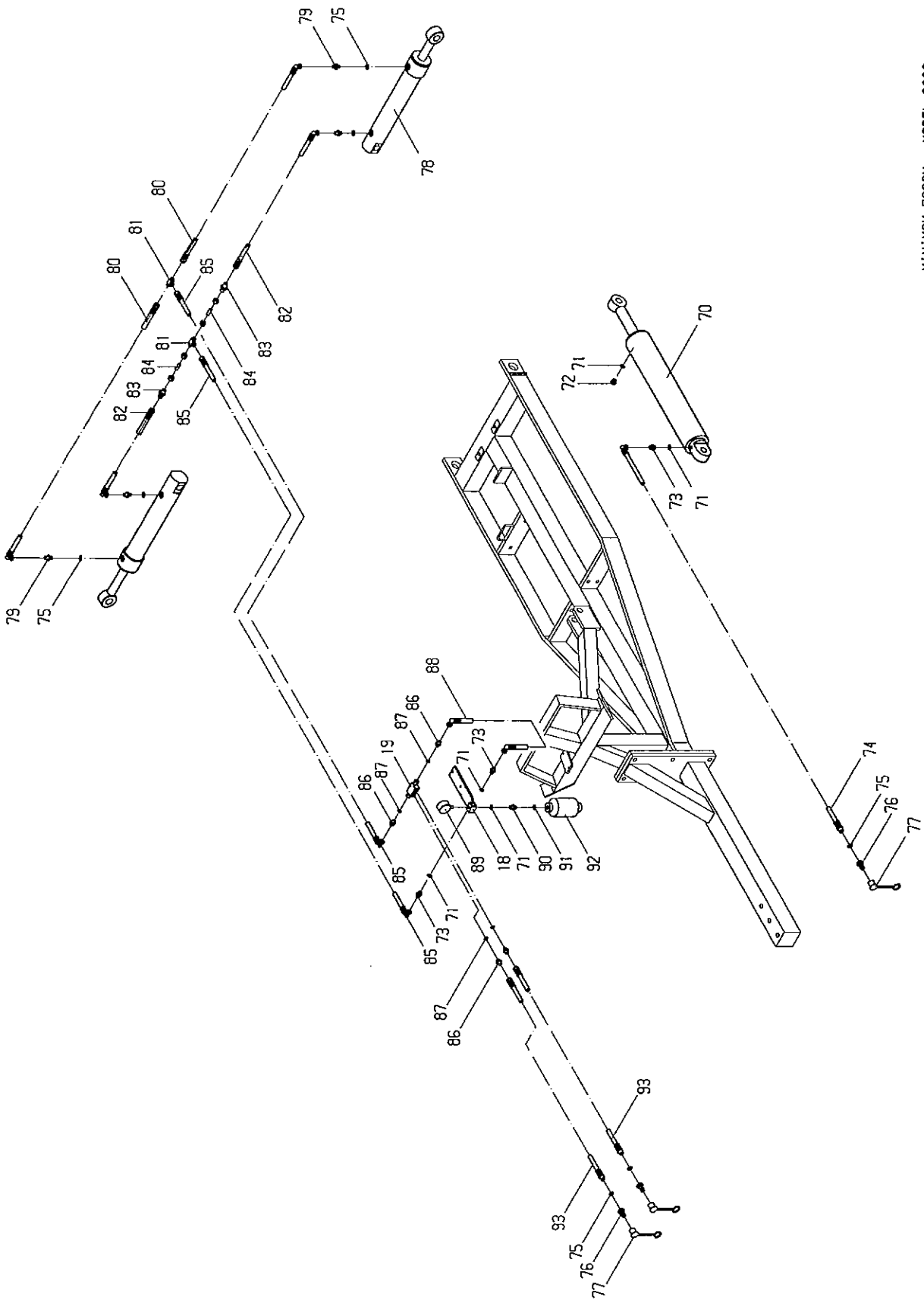

MINI MAX 760CM - MODEL 2000
 001003 KE
 F:\TEC\ING\MINI\RESERVED\22068-2.PIC

			<u>Resevedele</u>	<u>Spareparts</u>	<u>Pieces</u>	<u>Ersatzteile</u>
model 2000			7.60m Mini-max	7.60m Compact	7.60m Roll-Compact	7.60m Mini-max
Varenr. Partsnr. Numero			Fra serie Nr. 6588	From serial No. 6588	De serie No. 6588	Ab Serien Nr. 6588
Pos.	Warennr.	Dimension	Betegnelse	Designation	Designation	Bezeichnung
70	12335	110/50x700	Cylinder kpl.	Ram cpl.	Verin cpl.	Zylinder Kpl.
70a	12238		Pakningssæt t/cylinder	Set of sealings for ram	Jeu de joint verin	Dichtung für Zylinder
70b	12336		Stempelstang	Piston rod	Tige de verin	Kolbenstange
71	91028	3/8"	Pakring	Packing ring	Joint	Packring
72	91088	3/8"	Udluftnings- prop	Air escape plug	Reniflard	Entluftungs- pfropfen
73	91002	3/8"x3/8"	Brystnippel	Male-male adaptor	Raccords de jonction mâles	Verschraubung
74	23318	l=4300	Slange	Hose	Tuyau	Schlauch
75	91029	1/2"	Pakring	Packing ring	Joint	Packring
76	91010	1/2"	Lynkobling hanpart	Couplung male	Valve male push pull	Ölanschluss Schnellkuppl.
77	91012	1/2"	Blændhætte	Cover	Chapeau valve	Staubkappe
78*	91805	80/40x350	Cylinder kpl.	Ram cpl.	Verin cpl.	Zylinder Kpl.
78a*	91806		Pakningssæt t/cylinder	Set of sealings for ram	Jeu de joint	Dichtung für Zylinder
78b*	91807		Stempelstang	Piston rod	Tige de verin	Kolbenstange
79	91074	1/2"x3/8"	Brystnippel	Male-male adaptor	Raccords de jonction mâles	Verschraubung
80	23314	l=1400	Slange	Hose	Tuyau	Schlauch
81	91006	M18s	T-stykke	T-adaptor	T-piece	T-Stück
82	23313	l=930	Slange	Hose	Tuyau	Schlauch
83	91004	M18xM18s	Forskruning	Adaptor	Raccord	Verschraubung
84	13315		Drøvling	Trusch	Grive	Drossel
85	23324	l=2650	Slange	Hose	Tuyau	Schlauch
86	91000	3/8"x1/4"	Brystnippel	Male-male adaptor	Raccords de jonction mâles	Verschraubung
87	91027	1/4"	Pakring	Packing ring	Joints	Packring
88	71406	l=730	Slange	Hose	Tuyau	Schlauch
89	91256	1/4"	Manometer	Manometer	Manomètre	Manometer
90	91077	3/8"xM18s	Forskruning	Adaptor	Raccord	Verschraubung
91	91026	M18	Pakring	Packing ring	Joint	Packring
92	91258	40 bar	Akkumulator	Accumulator	Accumulateur	Akkumulator
93	23308	l=3350	Slange	Hose	Tuyau	Schlauch
*			Ændret: ny cylinder	Changed: new ram	Changed: Verin	Änderung: Neue Zylinder

